

โครงการวิทยานิพนธ์

เรื่อง

ศึกษารูปแบบและวิธีการเทศนาของพระสงฆ์ไทยในปัจจุบัน

A STUDY OF PATTERNS AND METHODS OF THE PREACHING  
BY THAI SANGHA IN THE PRESENT TIME

โดย

พระบุญโชค ชยธมฺโม (ส่งแสง)

คณะกรรมการควบคุมวิทยานิพนธ์

- |                         |               |
|-------------------------|---------------|
| ๑. พระมหาต่วน สิริธมฺโม | ประธานกรรมการ |
| ๒. ร.ศ. บำรุง สุขพรรณ   | กรรมการ       |
| ๓. ร.ศ. กิติมา สุรสุนธิ | กรรมการ       |

วิทยานิพนธ์นี้

เป็นส่วนหนึ่งของการศึกษาตามหลักสูตรปริญญาพุทธศาสตรมหาบัณฑิต

สาขาวิชาธรรมนิเทศ

บัณฑิตวิทยาลัย มหาวิทยาลัยมหาจุฬาลงกรณราชวิทยาลัย

พุทธศักราช ๒๕๔๖

ศึกษารูปแบบและวิธีการเทศนาของพระสงฆ์ไทยในปัจจุบัน  
A STUDY OF PATTERNS AND METHODS OF THE PREACHING  
BY THAI SANGHA IN THE PRESENT TIME

พระบุญโชค ชยธมฺโม (ส่งแสง)

วิทยานิพนธ์นี้เป็นส่วนหนึ่งของการศึกษา  
ตามหลักสูตรปริญญาพุทธศาสตรมหาบัณฑิต  
สาขาวิชาธรรมนิเทศ  
บัณฑิตวิทยาลัย  
มหาวิทยาลัยมหาจุฬาลงกรณราชวิทยาลัย  
พ.ศ. ๒๕๔๘

ISBN 974 - 364 - 359 - 1

# ศึกษารูปแบบและวิธีการเทศนาของพระสงฆ์ไทยในปัจจุบัน

พระบุญโชค ชยธมฺโม (ส่งแสง)

วิทยานิพนธ์นี้เป็นส่วนหนึ่งของการศึกษา  
ตามหลักสูตรปริญญาพุทธศาสตรมหาบัณฑิต  
สาขาวิชาธรรมนิเทศ  
บัณฑิตวิทยาลัย  
มหาวิทยาลัยมหาจุฬาลงกรณราชวิทยาลัย  
พ.ศ. ๒๕๕๘

(ลิขสิทธิ์เป็นของมหาวิทยาลัยมหาจุฬาลงกรณราชวิทยาลัย)

**A STUDY OF PATTERNS AND METHODS OF THE PREACHING  
BY THAI SANGHA IN THE PRESENT TIME**

**PHRA BOONCHOK CHAYADHAMMO (SONGSANG)**

**A Thesis Submitted in Partial Fulfillment of  
The Requirement for the Degree of  
Master of Art  
(Dhamma Communication)**

**Graduate School  
Mahachulalongkornrajavidyalaya University  
Bangkok, Thailand**

บัณฑิตวิทยาลัย มหาวิทยาลัยมหาจุฬาลงกรณราชวิทยาลัย อนุมัติให้นับ  
วิทยานิพนธ์ฉบับนี้เป็นส่วนหนึ่งของการศึกษา ตามหลักสูตรปริญญาพุทธศาสตร  
มหาบัณฑิต สาขาวิชาธรรมนิเทศ

.....  
(พระมหาสมจินต์ สมมาปญฺโญ)  
คณบดีบัณฑิตวิทยาลัย

คณะกรรมการตรวจสอบวิทยานิพนธ์.....ประธานกรรมการ  
(พระสุธีธรรมานุวัตร)

.....กรรมการ  
(พระมหาต่วน สิริธมฺโม)

.....กรรมการ  
(รศ.ดร.สมาน งามสนิท)

.....กรรมการ  
(รศ.บำรุง สุขพรรณ)

.....กรรมการ  
(รศ.กิติมา สุรสนธิ)

คณะกรรมการควบคุมวิทยานิพนธ์	พระมหาต่วน	สิริธมฺโม	ประธานกรรมการ
	รศ. บำรุง	สุขพรรณ	กรรมการ
	รศ. กิติมา	สุรสนธิ	กรรมการ

ชื่อวิทยานิพนธ์ : ศึกษารูปแบบและวิธีการเทศนาของพระสงฆ์ไทยในปัจจุบัน

ผู้วิจัย : พระบุญโชค ชยธมฺโม (ส่งแสง)

ปริญญา : พุทธศาสตรมหาบัณฑิต (ธรรมนิเทศ)

คณะกรรมการควบคุมวิทยานิพนธ์

: พระมหาต่วน สิริธมฺโม ป.ธ.๕, M.A., Ph.D.(Philosophy)

: รศ. บำรุง สุขพรรณ วบ., สสม.

: รศ. กิติมา สุรสุนธิ ศศบ., นศม.

วันสำเร็จการศึกษา : ๑๖ กันยายน ๒๕๔๘

### บทคัดย่อ

งานวิจัยนี้ มีจุดมุ่งหมายเพื่อศึกษารูปแบบและวิธีการเทศนาของพระสงฆ์ไทยในปัจจุบัน เพราะเล็งเห็นว่า เป็นเรื่องที่มีความสำคัญของพระสงฆ์ ซึ่งถือได้ว่าการเทศน์เป็นหน้าที่หลักของพระสงฆ์ที่จะช่วยเผยแผ่พระพุทธศาสนา อันหมายถึง หลักธรรมคำสั่งสอนขององค์สมเด็จพระสัมมาสัมพุทธเจ้าไปสู่ประชาชน อีกทั้งยังเป็นการสืบทอดอายุพระพุทธศาสนาได้ในอีกทางหนึ่ง ผลการศึกษาวิจัยเรื่องรูปแบบวิธีการเทศนาของพระสงฆ์ไทยในปัจจุบัน พบว่าเป็นส่วนสำคัญที่จะนำไปสู่การเผยแผ่พระพุทธศาสนาที่มีประสิทธิภาพ รวมทั้งการได้นำหลักพุทธธรรมไปถ่ายทอดได้อย่างเหมาะสมและเป็นที่ยอมรับของประชาชน การเผยแผ่หลักธรรมคำสอนไปสู่ประชาชนในสังคมปัจจุบันถือเป็นเรื่องสำคัญ เพราะสภาพของสังคมในปัจจุบันได้เปลี่ยนแปลงไปตามกระแสโลก ดังนั้นการเทศน์จำเป็นที่จะต้องมีรูปแบบและวิธีการที่หลากหลาย กล่าวคือ การปรับกลยุทธ์การเทศน์ให้เข้ากับสังคมในยุคปัจจุบัน และที่สำคัญต้องเป็นที่ยอมรับของประชาชน เพราะนั่นหมายถึงการสร้างศรัทธา และนำไปสู่การน้อมนำเอาหลักธรรมะคำสอนไปเป็นแนวทางในการประพฤติปฏิบัติ พร้อมทั้งเป็นแนวทางสำหรับการแก้ปัญหาที่ต้องเผชิญอีกด้วย ด้วยเหตุนี้ จึงทำให้ผู้วิจัยมีความสนใจเป็นอย่างยิ่งในการศึกษาค้นคว้า โดยทำการวิจัยเชิงเอกสาร และเชิงสำรวจ แบ่งการศึกษาออกเป็น ๕ บท ซึ่งในแต่ละบทมีรายละเอียด ดังนี้

บทที่ ๑ บทนำ ความเป็นมาและความสำคัญของปัญหา วัตถุประสงค์ของการวิจัย ขอบเขตของการวิจัย คำจำกัดความของศัพท์ที่ใช้ในการวิจัย ทบทวนเอกสารและงานวิจัยที่เกี่ยวข้อง วิธีการดำเนินการวิจัย ประโยชน์ที่คาดว่าจะได้รับ

บทที่ ๒ แนวคิดทฤษฎีของรูปแบบและวิธีการเทศนาตามหลักพุทธศาสนาและหลักการสื่อสาร โดยศึกษาถึงวิธีการเผยแผ่พระพุทธศาสนาของพระพุทธเจ้า รวมทั้งบทบาทและวิธีการเผยแผ่พระพุทธศาสนาของพระสาวก ส่วนการสื่อสารตามหลักนิเทศศาสตร์ ก็กล่าวถึงแนวคิดทฤษฎีการสื่อสารตามหลักนิเทศศาสตร์ อาทิเช่น ทฤษฎีสารและการสร้างสารของอริสโตเติล ทฤษฎีการสื่อสาร

ของแชนนอนและวีเวอร์ ทฤษฎีการสื่อสารของเดวิด เค เบอร์โล และการวิเคราะห์ผู้รับสารรวม ทั้งแนวคิดทฤษฎีและวรรณกรรมที่เกี่ยวข้องด้วย จากนั้นก็จะกล่าวถึงรูปแบบและวิธีการเทศนาของ พระสงฆ์ไทยที่ควรนำมาประยุกต์ใช้ในปัจจุบัน ซึ่งจะเป็นรูปแบบและวิธีการต่าง ๆ ที่จะ นำเสนอ เช่น นำเสนอโดยการยกอุทาหรณ์และการเล่านิทานประกอบ โดยวิธีการเปรียบเทียบ อุปมา อุปมัย โดยวิธีการยกพุทธศาสนสุภาษิต คำคม คำฉันท์ คำกลอน โดยวิธีการพูดเชื่อมโยง สถานการณ์และยกเหตุการณ์ประกอบ โดยวิธีการยกบุคคลมาเป็นตัวอย่างประกอบ และโดยวิธีการ แสดงด้วยเรื่องที่ทำให้เกิดอารมณ์ขัน เป็นต้น

บทที่ ๓ ระเบียบวิธีวิจัย มีขอบเขตของการศึกษาค้นคว้า วิธีการดำเนินการวิจัย ประชากร ที่ศึกษา การเลือกกลุ่มตัวอย่างที่ใช้ในการศึกษา เครื่องมือที่ใช้ในการวิจัย การเก็บ รวบรวมข้อมูล และการวิเคราะห์ข้อมูล ซึ่งเป็นการวิจัยเชิงคุณภาพ และวิจัยภาคสนาม และนำ ข้อมูลมาวิเคราะห์ทางสถิติ โดยใช้ค่าสถิติพื้นฐาน ได้แก่ ค่าเฉลี่ยร้อยละ ซึ่งใช้โปรแกรม SPSS ช่วยในการประมวลผลทุกขั้นตอน

บทที่ ๔ ผลการวิจัย ได้แก่ ผลของการสำรวจที่ได้มาจากการลงภาคสนามโดยใช้ แบบสอบถาม และแบบสัมภาษณ์ แบ่งออกเป็นผลของข้อมูลทั่วไปเกี่ยวกับผู้ตอบแบบสอบถาม ผลของความรู้พื้นฐานเกี่ยวกับการเทศน์ในด้านต่าง ๆ ทั้งนี้ยังรวมถึงผลแนวความคิดของพระสงฆ์ผู้ มีความสามารถทางการเทศน์ การสอน และการเผยแผ่ธรรมะ

บทที่ ๕ สรุปและข้อเสนอแนะ จากการศึกษาวิจัยพบว่ารูปแบบและวิธีการเทศนาของ พระสงฆ์ไทย เป็นส่วนสำคัญที่จะนำไปสู่การเผยแผ่พระพุทธศาสนาที่มีประสิทธิภาพ รวมทั้งการได้นำหลักพุทธธรรมไปถ่ายทอดได้อย่างเหมาะสมและเป็นที่ยอมรับของประชาชน ในการศึกษาวิจัย เรื่องรูปแบบและวิธีการเทศนาของพระสงฆ์ไทยในปัจจุบัน มีปัจจัยหลายประการที่มีความสำคัญ อันจะนำไปสู่หลักแห่งการเผยแผ่พุทธธรรม โดยเฉพาะอย่างยิ่งรูปแบบและวิธีการเผยแผ่ที่มีความ หลากหลาย ทันสมัย เข้ากับยุค เข้ากับเหตุการณ์ อันเป็นปัจจัยที่สนับสนุนให้ผู้เผยแผ่ประสบ ความสำเร็จในการเผยแผ่พุทธธรรม

ทั้งนี้ยังมีส่วนอื่นที่สำคัญ ที่มีผลต่อความสำเร็จในการเผยแผ่พระพุทธศาสนาของนักเทศน์ หรือผู้เผยแผ่ นอกเหนือไปจากที่ได้ศึกษามาแล้ว อาทิเช่น ควรเปรียบเทียบรูปแบบและวิธีการ สื่อสารการเทศนาในอดีตกับปัจจุบัน ควรมีการออกแบบสำรวจเพื่อทำการวิจัยเกี่ยวกับการเผยแผ่ พระพุทธศาสนาของพระสงฆ์ในยุคปัจจุบันโดยผ่านสื่อมวลชน ควรศึกษาเรื่องอิทธิพลของสื่อที่มีผล ต่อการเผยแผ่ในปัจจุบัน และควรศึกษาเรื่องนักเผยแผ่กับการเลือกใช้สื่อที่เหมาะสมกับยุคปัจจุบัน

**Thesis Title** : A Study of Patterns and Methods of  
the Preaching by Thai Sangha in the Present time.

**Researcher** : Phra Boonchok Chayadhammo (Songsang)

**Degree** : Master of Art (Dhamma Communication)

**Thesis Supervisory Committee**

: Phramaha Tuan Siridhammo Pali 5., M.A., Ph.D.

: Assoc. Prof. Bamroong Sukphan B.A., M.A.

: Assoc. Prof. Kitima Surasondhi B.A., M.A.

**Date of Graduation** : September 16, 2005

**ABSTRACT**

This research aims at studying the patterns and the methods of preaching the sermon by Thai sangha or monks at present time. The reason for selecting this subject is that it is very important for the Thai Sangha, because the preaching of the sermon is the main function for the Thai Sangha in propagating Buddhism to the people in general which is the only way to maintain Buddhism.

From the research it is found that the patterns and the methods of preaching the Buddhist sermon by Thai Sangha of the present time are the ways to spread Buddhism effectively. There also the ways to communicate the principles of the Buddha's doctrines to the people properly, and the people will also accept the doctrines willfully. The spread of the Buddha's teaching to the people in present societies is most important, because the state of the present societies has been changed according to the worldly information. Thus there must be various patterns and methods of preaching. This means that there must be an adjustment of the methods of preaching to suit the present Thai societies. The most important point is that the preaching must be accepted by the people in



general, So that the people may have full faith in the sermon, and apply the principles of the doctrines to their ways of lives and to the ways of solving problems arising in their live. This fact causes the researcher to be most interested in this research work.

This research which is to be carried out with the help of documents and research works is divided into 5 chapters.

Chapter 1. Which is the introduction deal with the background, the importance of the problem, the objectives of the research, the limit of the research, the definitions of terms in the research, the revision of the document and research works concerned, the method of carrying out the research and finally the benefits to be obtained.

Chapter 2. Dealing with the theory of the patterns and the methods of preaching the sermon according to the Buddhist principles and the communicational principles. This is carried out by studying the methods of spreading Buddhism given by the Buddha including the roles plays by the Buddha is desciples us spreading Buddhism. This covers the communication according to the principles of the communication arts such as the theory of massage and the construction of the massage carried out by Aristotle, the theory of communication by Shanon and Weaver, the theory of communication by David K. Berlo and the analysis the ways of thought and the connected literary works. Next are the patterns and the methods of the preaching to be applied at the present time, such as quoting the examples and telling the connecting stories by using the similes and the subjects of comparison, the Buddhist proverbs, sharp words, funny words and poems. At the same time it is carried out by linking the situation, taking some persons to be examples and showing the funny story etc.

Chapter 3. Dealing with the research method covering the limit of research, the ways to carry out the research, the people to be studied, the selection of the group of people to be studied, the instrument for the research, the collection of the analysis of the data which is the qualitative research and the field research. It is also to bring the data for being statistically analyzer by using the standard statistics called the average percentile, using SPSS program.

Chapter 4. Dealing with the outcome of the research. It is the outcome arising from field work with the help of questionnaires and the type of interviews which are classified as the general outcomes of general information about answering the questionnaires and the outcome of basic knowledge about preaching the sermon is various ways. This includes the outcome arising from the views hold by the monks who are able to preach the sermon, to teach the people and to spread the doctrines.

Chapter 5. Dealing with conclusion and the suggestion. From the research it is found that the patterns and the methods of preaching processed by the Thai Sangha or monks are the important factors leading to efficiently spreading Buddhism. It includes the process of properly communicating the Buddha Dhamma which is accepted by the people is general. In researching the patterns and the methods of preaching the sermon carried out the Thai Sangha, there are many important factors leading to principles of spreading the Buddhist doctrines, especially the patterns and the methods of preaching which are various, up to date and suitable for the incidents all of which enable the spread of the Dhamma to be successful in spreading the Buddha Dhamma.

Besides what has been said, there still some other important factors which cause some success to the Thai Sangha spreading Buddhism. Take for example, the comparison of the patterns and the methods of spreading Buddhism in the past with those in the present. It is suggested that there should be a survey form

to make a research regarding the spread of Buddhism to be carried out by the Thai Sangha or monks of the present time, through mass media. There should also be the study of the influence of the media which can cause effect to the present state of communication. Furthermore, there should be the study about the propagator and the selection of media suitable for the present time.

## กิตติกรรมประกาศ

ขอกราบขอบพระคุณ พระเทพโสภณ อธิการบดี มหาวิทยาลัยมหาจุฬาลงกรณราชวิทยาลัย ที่ได้สนับสนุนให้เปิดหลักสูตรการศึกษาสาขาวิชาธรรมนิเทศชั้น ซึ่งจะสร้างพระนิสิตให้เป็นนักเผยแผ่ที่เป็นประโยชน์ต่องานพระศาสนา

ขอกราบขอบพระคุณ พระมหาสมจินต์ สุมมาปญฺโญ คณบดีบัณฑิตวิทยาลัย ที่ได้ให้คำแนะนำ ให้ความรู้และแนวทางในการจัดทำวิทยานิพนธ์ในครั้งนี้

ขอกราบขอบพระคุณ พระมหาต่วน สิริธมฺโม และขออนุโมทนาขอบคุณ รองศาสตราจารย์ บำรุง สุขพรรณ และรองศาสตราจารย์กิติมา สุรสุนธิ ที่ได้เมตตาอนุเคราะห์ให้คำปรึกษา คำแนะนำ และข้อคิดที่เป็นประโยชน์ รวมทั้งแนวทางในการแก้ไขปรับปรุงข้อมูลของวิทยานิพนธ์มาด้วยดีโดยตลอด

ขอกราบขอบพระคุณพระราชาวิจิตรปฏิภาณ พระราชธรรมวาที พระโสภณธรรมวาที พระครูวินัยธรรมานพ กนฺตสีโล และพระมหากิตติศักดิ์ โคตมสิสุโส ที่ได้เสียสละเวลาอันมีค่าของท่านให้การสัมภาษณ์และข้อเสนอแนะที่สำคัญในการจัดทำวิทยานิพนธ์ครั้งนี้

ขอขอบคุณ เจ้าหน้าที่บัณฑิตวิทยาลัยทุกท่านที่ได้ช่วยเหลือและอำนวยความสะดวกในด้านต่าง ๆ เป็นอย่างดี ขออนุโมทนาขอบคุณเจ้าหน้าที่ห้องสมุดมหาวิทยาลัยมหาจุฬาลงกรณราชวิทยาลัย มหาวิทยาลัยธรรมศาสตร์ จุฬาลงกรณ์มหาวิทยาลัยทุกท่านที่ให้ความสะดวกในการค้นคว้าหาข้อมูล

ขออนุโมทนาขอบคุณ คุณโยมอรุณและคุณโยมลออ ส่งแสง บิดาและมารดาของข้าพเจ้า เป็นอย่างยิ่งที่ท่านคอยเป็นแรงและกำลังใจให้ข้าพเจ้ามีความมุ่งมั่นพยายามที่จะให้ประสบความสำเร็จในการศึกษาตลอดมา ทั้งนี้รวมถึงครู อุปัชฌาย์ อาจารย์ ผู้มีพระคุณทุกท่านด้วยเช่นเดียวกัน

ขออานิสงส์ในคุณงามความดีอันเกิดจากการศึกษาวิจัยในครั้งนี้ จงโปรดมีแก่ทุกท่านทั้งที่ข้าพเจ้าได้กล่าวมาแล้ว และยังมีได้กล่าวมาแล้ว จงทั่วถึงกันทุก ๆ ท่าน

พระบุญโชค ชยธมฺโม (ส่งแสง)

๑๖ กันยายน ๒๕๔๘

## สารบัญ

บทคัดย่อภาษาไทย	ก
บทคัดย่อภาษาอังกฤษ	ค
กิตติกรรมประกาศ	ช
สารบัญตาราง	ฎ
สารบัญแผนภูมิ	ฐ
คำอธิบายสัญลักษณ์และคำย่อ	ฑ
บทที่ ๑ บทนำ	๑
๑.๑ ความเป็นมาและความสำคัญของปัญหา	๑
๑.๒ วัตถุประสงค์ของการวิจัย	๕
๑.๓ ขอบเขตของการวิจัย	๕
๑.๔ คำจำกัดความของศัพท์ที่ใช้ในการวิจัย	๕
๑.๕ วิธีการดำเนินการวิจัย	๖
๑.๖ ประโยชน์ที่คาดว่าจะได้รับ	๖
บทที่ ๒ แนวคิดทฤษฎีของรูปแบบและวิธีการเทศนาตามหลักพุทธศาสนา และหลักการสื่อสาร	๗
๒.๑ วิธีการเผยแผ่พระพุทธศาสนาของพระพุทธเจ้า	๗
๒.๑.๑ คุณสมบัติผู้สอนหรือนักเผยแผ่	๘
๒.๑.๒ จุดมุ่งหมายในการสอนของพระพุทธเจ้า	๑๐
๒.๑.๓ หลักการสอนของพระพุทธเจ้า	๑๒
๒.๑.๔ ลีลาในการสอนของพระพุทธเจ้า	๑๔
๒.๑.๕ วิธีการสอนของพระพุทธเจ้า	๑๕
๒.๑.๖ เทคนิคการสอนของพระพุทธเจ้า	๑๗
๒.๑.๗ บทบาทและวิธีการเผยแผ่พระพุทธศาสนาของพระสาวก	๑๘
๒.๒ การสื่อสารตามหลักนิเทศศาสตร์	๒๘
๒.๒.๑ ประเภทของการสื่อสาร	๒๙
๒.๒.๒ ความหมายของการสื่อสาร	๓๐
๒.๒.๓ องค์ประกอบของการสื่อสาร	๓๑
๒.๒.๔ วัตถุประสงค์ของการสื่อสาร	๓๒

๒.๒.๕	คุณสมบัติของผู้ส่งสาร	๓๓
๒.๒.๖	องค์ประกอบของผู้รับสาร	๓๕
๒.๒.๗	องค์ประกอบของสาร	๓๖
๒.๓	แนวคิดทฤษฎีการสื่อสารตามหลักนิเทศศาสตร์	๓๖
๒.๓.๑	ทฤษฎีสสารและการสร้างสารของอริสโตเติล	๓๖
๒.๓.๒	ทฤษฎีการสื่อสารของเชนนอนและวีเวอร์	๓๘
๒.๓.๓	ทฤษฎีการสื่อสารของเดวิด เค เบอร์โล	๓๙
๒.๓.๔	การวิเคราะห์ผู้รับสาร	๔๑
๒.๔	แนวคิดทฤษฎีและวรรณกรรมที่เกี่ยวข้อง	๔๔
๒.๕	รูปแบบและวิธีการเทศนาของพระสงฆ์ไทยที่ควรนำมาประยุกต์ ใช้ในปัจุบัน	๔๘
๒.๕.๑	วิธีการเทศนา	๕๒
๒.๕.๒	คุณสมบัติของการเป็นนักเทศน์	๕๖
๒.๕.๓	หลักธรรมของนักเทศน์	๕๗
๒.๕.๔	เคล็ดลับและศิลปะของนักเทศน์	๕๙
๒.๕.๕	ข้อควรปฏิบัติเกี่ยวกับการเทศน์	๖๐
๒.๕.๖	สิ่งที่นักเทศน์ต้องคำนึงถึง	๖๖
๒.๖	การใช้นิทาน สุภาษิต คำคม คำขวัญ คำกลอน ที่ควรนำมาประยุกต์ ใช้ในปัจุบัน	๗๒
๒.๖.๑	การนำเสนอโดยการยกอุทาหรณ์และการเล่านิทานประกอบ	๗๒
๒.๖.๒	การนำเสนอโดยวิธีการเปรียบเทียบ อุปมา อุปมัย	๗๕
๒.๖.๓	การนำเสนอโดยวิธีการยกพุทธศาสนสุภาษิต คำคม คำขวัญ คำกลอน	๗๗
๒.๖.๔	การนำเสนอโดยการพูดเชื่อมโยงสถานการณ์ และยกเหตุการณ์ประกอบ	๘๓
๒.๖.๕	การนำเสนอโดยการยกบุคคลมาเป็นตัวอย่างประกอบ	๘๔
๒.๖.๖	การนำเสนอโดยการแสดงด้วยเรื่องที่ทำให้เกิดอารมณ์ขัน	๘๖

<b>บทที่ ๓ ระเบียบวิธีวิจัย</b>	๘๕
๓.๑ การวิจัยเชิงเอกสาร	๘๕
๓.๒ การวิจัยเชิงสำรวจ	๘๕
๓.๓ ลักษณะตัวอย่างที่ศึกษาวิจัย	๘๕
๓.๔ เครื่องมือที่ใช้ในการวิจัย	๕๐
๓.๕ การเก็บรวบรวมข้อมูล	๕๑
๓.๖ การวิเคราะห์ข้อมูล	๕๒
<b>บทที่ ๔ ผลการวิจัย</b>	๕๓
๔.๑ ผลของการสอบถามพระสงฆ์ที่เข้าร่วมการฝึกอบรมหลักสูตรวิชาการเทศนา จากองค์การเผยแผ่วัดประยุรวงศาวาสวรวิหาร	๕๓
ตอนที่ ๑ ลักษณะทั่วไปของพระสงฆ์ผู้ตอบแบบสอบถาม	๕๓
ตอนที่ ๒ ความรู้พื้นฐานเกี่ยวกับการแสดงพระธรรมเทศนาในด้านต่าง ๆ	๕๘
๔.๒ ผลของการสัมภาษณ์พระสงฆ์ที่มีความสามารถในการเทศน์ การสอน และการเผยแผ่ธรรมะ	๑๐๘
<b>บทที่ ๕ สรุปและข้อเสนอแนะ</b>	๑๒๑
๕.๑ สรุป	๑๒๑
๕.๒ ข้อเสนอแนะ	๑๒๓
<b>บรรณานุกรม</b>	๑๒๔
<b>ภาคผนวก</b>	
ก. พระมหาปริสติกษณะ ๓๒ ประการ	๑๒๗
ข. อนุพยัญชนะ ๘๐ ประการ	๑๓๐
ค. รายนามและประวัติพระสงฆ์ผู้ให้การสัมภาษณ์	๑๓๓
ง. แบบสัมภาษณ์พระสงฆ์ที่มีความสามารถในการเทศน์ การสอน และการเผยแผ่ธรรมะ	๑๔๕
จ. แบบสอบถามพระสงฆ์ผู้ผ่านการอบรมหลักสูตรวิชาการเทศนา จากองค์การเผยแผ่วัดประยุรวงศาวาสวรวิหาร	๑๕๒
<b>ประวัติผู้วิจัย</b>	๑๖๐

## สารบัญตาราง

## กลุ่มประชากรตัวอย่าง

ตาราง	หน้า
- ตารางแสดงการวิเคราะห์องค์ประกอบการสื่อสาร	๓๑
- ตารางสถานที่ตั้งของวัด / สำนัก	
จำแนกตามความถี่ของสถานที่พักอาศัยของผู้ตอบแบบสอบถาม	๕๓
- ตารางช่วงอายุของผู้ตอบแบบสอบถาม	
จำแนกตามความถี่ของช่วงอายุของผู้ตอบแบบสอบถาม	๕๔
- ตารางช่วงอายุพรรษาของผู้ตอบแบบสอบถาม	
จำแนกตามความถี่ของช่วงอายุพรรษาของผู้ตอบแบบสอบถาม	๕๔
- ตารางประสบการณ์ในการเผยแพร่ธรรมะของผู้ตอบแบบสอบถาม	
จำแนกตามความถี่ของประสบการณ์ในการเผยแพร่ธรรมะของผู้ตอบแบบสอบถาม	๕๕
- ตารางวุฒิการศึกษาพระปริยัติธรรมแผนกธรรมของผู้ตอบแบบสอบถาม	
จำแนกตามความถี่ของวุฒิการศึกษาแผนกธรรมของผู้ตอบแบบสอบถาม	๕๕
- ตารางการศึกษาพระปริยัติธรรมแผนกบาลีของผู้ตอบแบบสอบถาม	
จำแนกตามความถี่ของวุฒิการศึกษาแผนกบาลีของผู้ตอบแบบสอบถาม	๕๖
- ตารางวุฒิการศึกษาสายสามัญของผู้ตอบแบบสอบถาม	
จำแนกตามความถี่ของวุฒิการศึกษาสายสามัญของผู้ตอบแบบสอบถาม	๕๗
- ตารางความรู้พื้นฐานเกี่ยวกับการเทศน์	
จำแนกตามความถี่ความคิดเห็นผู้ตอบแบบสอบถาม	๕๘
- ตารางการปฏิบัติตามหลักการและวิธีการเทศน์	
จำแนกตามความถี่ความคิดเห็นผู้ตอบแบบสอบถาม	๕๙
- ตารางการนำเสนอโดยการใช้คำและสำนวน	
จำแนกตามความถี่ความคิดเห็นผู้ตอบแบบสอบถาม	๑๐๐
- ตารางความสนใจที่จะฟังพระธรรมเทศนาของกลุ่มเด็ก	
จำแนกตามความถี่ความคิดเห็นผู้ตอบแบบสอบถาม	๑๐๑
- ตารางความสนใจที่จะฟังพระธรรมเทศนาของกลุ่มวัยรุ่น	
จำแนกตามความถี่ความคิดเห็นผู้ตอบแบบสอบถาม	๑๐๒
- ตารางความสนใจที่จะฟังพระธรรมเทศนาของกลุ่มผู้ใหญ่	



- จำแนกตามความถี่ความคิดเห็นผู้ตอบแบบสอบถาม ๑๐๓
- ตารางความสนใจที่จะฟังพระธรรมเทศนาของกลุ่มผู้สูงอายุ
- จำแนกตามความถี่ความคิดเห็นผู้ตอบแบบสอบถาม ๑๐๔
- ตารางการนำรูปแบบและวิธีการสอนของพระพุทธเจ้ามาใช้เป็นแบบอย่างในการเทศน์
- จำแนกตามความถี่ความคิดเห็นผู้ตอบแบบสอบถาม ๑๐๕
- ตารางการปฏิบัติตามวิธีการเตรียมตัว หรือเตรียมความพร้อมก่อนการขึ้นเทศน์
- ตามวิถีชีวิตของนักเทศน์ จำแนกตามความถี่ความคิดเห็นผู้ตอบแบบสอบถาม ๑๐๖
- ตารางวิธีการประเมินผลการเทศนา
- จำแนกตามความถี่ความคิดเห็นผู้ตอบแบบสอบถาม ๑๐๗

## สารบัญแผนภูมิ

แผนภูมิ	หน้า
แผนภูมิจำลองการสื่อสารของเซนนอนและวีเวอร์	๓๕
แผนภูมิจำลองการสื่อสารของเควิต เค เบอร์โล	๔๐

## คำอธิบายสัญลักษณ์และคำย่อ

### การใช้อักษรย่อ

อักษรย่อชื่อคัมภีร์ในวิทยานิพนธ์นี้ ใช้อ้างอิงจากคัมภีร์พระไตรปิฎกภาษาไทย ฉบับมหาจุฬาลงกรณราชวิทยาลัย และฉบับมหาจุฬาลงกรณราชวิทยาลัย เฉลิมพระเกียรติพระนางเจ้าสิริกิติ์ พระบรมราชินีนาถ พุทธศักราช ๒๕๓๕ ดังต่อไปนี้

### พระวินัยปิฎก

วิ.ม. (ไทย) วินัยปิฎก มหาวรรค (ภาษาไทย)

### พระสุตตันตปิฎก

ที.ม.	(ไทย)	สุตตันตปิฎก	ทีฆนิกาย	มหาวรรค (ภาษาไทย)
ที.ปา.	(ไทย)	สุตตันตปิฎก	ทีฆนิกาย	ปาฎีกวรรค (ภาษาไทย)
ม.ม.	(ไทย)	สุตตันตปิฎก	มัชฌิมนิกาย	มัชฌิมปิณาสก (ภาษาไทย)
ส.นิ.	(ไทย)	สุตตันตปิฎก	สังยุตตนิกาย	นิทานวรรค (ภาษาไทย)
ส.ข.	(ไทย)	สุตตันตปิฎก	สังยุตตนิกาย	ขันธวารวรรค (ภาษาไทย)
ส.ม.	(ไทย)	สุตตันตปิฎก	สังยุตตนิกาย	มหาวรรค (ภาษาไทย)
อง.ปญจก.	(ไทย)	สุตตันตปิฎก	อังคุตตรนิกาย	ปัญจกนิบาต (ภาษาไทย)
ขุ.ขุ.	(ไทย)	สุตตันตปิฎก	ขุททกนิกาย	ขุททกปาฐะ (ภาษาไทย)
ขุ.ธ.	(ไทย)	สุตตันตปิฎก	ขุททกนิกาย	ธรรมบท (ภาษาไทย)
ขุ.อติ.	(ไทย)	สุตตันตปิฎก	ขุททกนิกาย	อติวุตตะกะ (ภาษาไทย)

### คำย่อเกี่ยวกับพระไตรปิฎก

การอ้างอิงพระไตรปิฎกฉบับภาษาไทย ใช้ระบุชื่อคัมภีร์ และระบุถึง เล่ม/ชื่อ/หน้า ตามลำดับ เช่น ที.ม. (ไทย) ๑๐/๔๐๒/๓๓๕. หมายถึง การอ้างอิงนั้นระบุถึงคัมภีร์พระสุตตันตปิฎก ทีฆนิกาย มหาวรรค เล่มที่ ๑๐ ชื่อที่ ๔๐๒ หน้าที่ ๓๓๕

## บทที่ ๑

### บทนำ

#### ๑.๑ ความเป็นมาและความสำคัญของปัญหา

ปัจจุบันโลกของเราได้เข้าสู่ยุคโลกาภิวัตน์ (Globalization) เป็นยุคแห่งเทคโนโลยี การสื่อสารไร้พรมแดน ข้อมูลข่าวสารในด้านต่าง ๆ ได้เข้ามามีบทบาทต่อการดำเนินชีวิตของคนในสังคมเป็นอย่างมาก ความเจริญทางด้านวัตถุ ทำให้การติดต่อสัมพันธ์ด้านเศรษฐกิจ การเมือง การสื่อสาร และการเปลี่ยนแปลงทางวัฒนธรรมเกิดขึ้นอย่างรวดเร็ว หากมีเหตุการณ์ที่สำคัญ ๆ เกิดขึ้นที่ใดในโลก ทุกประเทศในโลกก็สามารถรับรู้ร่วมกันได้ทั้งหมดในเวลาเดียวกัน<sup>๑</sup> ความเจริญต่าง ๆ เหล่านี้มีอิทธิพลครอบงำโลก ทำให้คนตกอยู่ในอำนาจของวัตถุ<sup>๒</sup> สภาพความเป็นอยู่ของคนในชุมชน และสังคมเปลี่ยนแปลงไป ส่งผลต่อสภาพจิตใจให้นิยมเอียงไปในทางที่ต้องการความสะดวกสบายมากยิ่งขึ้น<sup>๓</sup> มีความกระตือรือร้นค้นคว้าหาในสิ่งที่ตนพอใจ ต่อสู้กับสิ่งยากเพื่อให้ได้มาซึ่งวัตถุเครื่องอำนวยความสะดวก สิ่งปลูกสร้างอารมณื ความสนุกสนาน สิ่งต่าง ๆ เหล่านี้ได้แพร่กระจายเกิดขึ้นทั่วทุกมุมโลกรวมไปถึงประเทศไทยด้วย

หากมองย้อนกลับไปในอดีต วิถีชีวิตของคนไทยได้ดำเนินยึดถือตามหลักคำสอนของพระพุทธศาสนา มีความเคารพในกฎและกติกาสังคม ความเป็นอยู่ที่เรียบง่าย มีการปรับตัวให้เข้ากับธรรมชาติมากกว่าเปลี่ยนธรรมชาติให้เข้ากับการดำเนินชีวิตตน พระพุทธศาสนาจึงมีความสำคัญกับวิถีชีวิตของคนไทยเป็นอย่างมาก ถือว่าเป็นสิ่งสำคัญและมีอิทธิพลต่อการดำเนินชีวิตเป็นความเชื่อจุดตั้งประทีป ส่องนำทางในการดำเนินชีวิต เพราะมีการนำเอาหลักธรรมคำสอนทางพระพุทธศาสนาเป็นแนวทางในการประพฤติปฏิบัติเพื่อให้เกิดความสุข และความเจริญทั้งต่อตนเอง ต่อครอบครัว และต่อสังคม พระพุทธศาสนาได้เข้าไปมีบทบาทในทุกชนชั้นในสังคม

<sup>๑</sup> พระเมธีธรรมภรณ์ (ประยูร ธรรมจิตโต), พระพุทธศาสนาในยุคโลกาภิวัตน์, พระเมธีธรรมภรณ์เทศนา เล่มที่ ๑๑, พิมพ์ครั้งที่ ๒ (กรุงเทพมหานคร : มูลนิธิพุทธธรรม, ๒๕๓๕), หน้า ๑๑.

<sup>๒</sup> พระธรรมปิฎก (ป.อ. ปยุตโต), ๒๐ ที่ ภายใต้วัฒนธรรมแห่งปัญญา (สาสนากับยุคโลกาภิวัตน์), พิมพ์ครั้งที่ ๕ (กรุงเทพมหานคร : มูลนิธิพุทธธรรม, ๒๕๓๕), หน้า ๒.

<sup>๓</sup> พระธรรมปิฎก (ป.อ. ปยุตโต), คนไทยกับเทคโนโลยี, พิมพ์ครั้งที่ ๕ (กรุงเทพมหานคร : มูลนิธิพุทธธรรม, ๒๕๓๕), หน้า ๒.

ไม่ว่าจะเป็น ประชาชนคนธรรมดา ข้าราชการ รวมไปถึงพระมหากษัตริย์ ก็ได้มีการนำเอา พระพุทธศาสนามาใช้ทั้งในการดำเนินชีวิต การบริหารงาน และการเมืองการปกครอง

แต่ในสภาพสังคมที่สลับซับซ้อนในยุคปัจจุบัน เมืองคักรและสถานบันทางสังคมต่าง ๆ เกิดขึ้นอย่างมากมายและก็ได้เข้ามาทำหน้าที่แทนพระสงฆ์และวัด จนทำให้บทบาทของพระสงฆ์และ วัดที่มีต่อสังคมปัจจุบันลดน้อยลงกว่าในสมัยก่อน ความสัมพันธ์ในทางสร้างสรรค์ระหว่างพระสงฆ์ กับชาวบ้านมีน้อยลง ประกอบกับหน้าที่หลักของพระสงฆ์ คือ การเผยแผ่พุทธธรรม นำการปฏิบัติ การพัฒนา และการให้คำปรึกษาแนะนำ ซึ่งงานเผยแผ่พุทธธรรมนั้นเป็นงานแรกที่พระสงฆ์ทุกรูป ฟังกระทำ แต่ปรากฏว่าส่วนใหญ่แล้วทำได้ไม่ดีเท่าที่ควร หากสถานการณ์ยังคงดำเนินไปเรื่อง ๆ เช่นนี้ สักวันหนึ่งพระพุทธศาสนาอาจจะเสื่อมสิ้นไปจากประเทศไทยก็ได้

ฉะนั้นเราจึงควรทราบถึงปัญหาในการเผยแผ่พุทธธรรม เพื่อหาแนวทางแก้ไขปรับปรุงให้ ดีขึ้นต่อไป สำหรับประเด็นที่สำคัญ คือ

๑. การเผยแผ่หลักธรรมทางพระพุทธศาสนายังไม่มีประสิทธิภาพพอ เนื่องจากพระภิกษุ สามเณร หรือผู้นำทางศาสนา ยังขาดความรู้และทักษะที่เพียงพอในการเผยแผ่พระพุทธศาสนา ขาดสื่อการสอนที่น่าสนใจ ภาษาที่ใช้ไม่เป็นที่เข้าใจสำหรับประชาชน อีกทั้งยังขาดแคลนพระภิกษุ สามเณรผู้ทรงคุณวุฒิ ทั้งทางด้านปริมาณและคุณภาพ โดยเฉพาะอย่างยิ่ง ในเขตชนบท

๒. ปัญหาและอุปสรรคด้านพระสงฆ์และสถาบันพระสงฆ์ในฐานะผู้เผยแผ่ธรรมะ เช่น การขาดแคลนพระสงฆ์ที่มีความสามารถในการเผยแผ่ธรรมะอย่างแท้จริง โดยเฉพาะอย่างยิ่งในเขต ชนบท

๓. ปัญหาและอุปสรรคด้านวิธีการหรือกลวิธีการเผยแผ่ธรรมะ เช่น ไม่มีการกำหนดหัวข้อ ธรรมะที่เหมาะสมกับผู้ฟัง หรือไม่มีการศึกษาหัวข้อธรรมะอย่างถ่องแท้ก่อนนำไปเผยแผ่ นอกจากนี้ พระสงฆ์ไม่ได้มีการฝึก การผลิต และการใช้สื่อดิจิทัลก่อน รวมทั้งสื่อต่าง ๆ ส่วนใหญ่จึง มุ่งใช้สื่อบุคคลเป็นหลัก ทำให้การเผยแผ่ธรรมะกระทำได้ในเขตจำกัด

๔. พระภิกษุ สามเณรจำนวนไม่น้อยมุ่งเน้นการพัฒนาทางด้านวัตถุมากเกินไปมีการ เรี่ยไรทำบุญสร้างวัตถุมากเกินความจำเป็น ทำให้การใช้ทรัพยากรที่มีอยู่อย่างจำกัดไม่เกิดประโยชน์ ต่อการเผยแผ่พุทธธรรม ซึ่งเป็นเรื่องที่สำคัญต่อการพัฒนาจิตใจ ทำให้บทบาทของวัดและพระสงฆ์ ในด้านการพัฒนาจิตใจลดน้อยลงมาก<sup>๔</sup>

<sup>๔</sup> คณะกรรมการจัดทำแผนพัฒนาจิต สภาสังคมสงเคราะห์แห่งประเทศไทย, มิติใหม่ของการพัฒนาจิต, (กรุงเทพมหานคร : สำนักพิมพ์ประเทืองวิทยา, ๒๕๒๘), หน้า ๖๕ – ๖๖.

ถ้ามองในทัศนะทางวิชาการนิเทศศาสตร์ การที่มีปัญหาหรือช่องว่างในการสื่อสารเพื่อการเผยแผ่พระพุทธศาสนา หรือพุทธธรรมของพระสงฆ์นั้น นับว่ามีส่วนสำคัญที่อาจทำให้คนไทยหรือสังคมไทยเหินห่างจากพุทธธรรม เพราะมีข้อเท็จจริงที่แสดงว่า พระสงฆ์ที่เป็นองค์ปาฐกถา (ผู้ส่งสาร) ส่วนมากมักทำการเทศน์หรือถ่ายทอดพุทธธรรม (สาร) โดยขาดหลักการและวิธีการตลอดจนรูปแบบที่เหมาะสม มิได้มีการวิเคราะห์ผู้ฟัง (ผู้รับสาร) ที่เป็นเป้าหมาย ของการเทศน์แต่ละครั้ง อีกทั้งยังขาดความรู้และประสบการณ์ในด้านการพูดต่อหน้าสาธารณชน หรือใช้ศัพท์ภาษาบาลีที่เข้าใจยากมากเกินไป นิทานประกอบหรือการยกตัวอย่างที่ล้าสมัย นำเบื้อไม่เห็นจริงและไม่อาจจะเปรียบเทียบกับสังคมยุคปัจจุบันได้ พระสงฆ์บางรูปยังนิยมเทศน์หรือบรรยายธรรมะโดยใช้ทำนองเนิบนาบแบบโบราณที่เป็นพิธีการอีกด้วย จึงทำให้ไม่เกิดประสิทธิผลในการสื่อสารหลักธรรมไปสู่ประชาชน<sup>๕</sup>

การที่นักเผยแผ่พระพุทธศาสนา นำหลักธรรมคำสอนของพระพุทธเจ้าไปแสดงให้ผู้อื่นได้รู้ได้เข้าใจ และพระพุทธศาสนาได้เจริญรุ่งเรืองมาจนถึงทุกวันนี้ นอกจากพุทธธรรมแล้ว สิ่งที่สำคัญอีกอย่างหนึ่ง คือ เทคนิค วิธีการของผู้ส่งสารด้วย การสอนที่จะได้ผลดีนอกจากให้เกิดความเข้าใจแล้ว จะต้องให้เกิดการรู้มอเห็นคุณค่าความสำคัญ จนมีความเลื่อมใสศรัทธา ที่จะนำไปประพฤติปฏิบัติด้วย ผลสำเร็จอย่างหลังเป็นสิ่งสำคัญมากและมักจะทำได้ยากกว่าผลสำเร็จอย่างแรก เพราะต้องใช้เทคนิค และวิธีการสอนประกอบการเผยแผ่ไปด้วย รวมไปถึงการใช้ภาษาและวิธีการนำเสนอ โดยวิธีการเชื่อมโยงเหตุการณ์หรือสถานการณ์ต่าง ๆ ในปัจจุบันเข้าสู่หัวข้อธรรมที่จะนำเสนอ หรือการนำพุทธธรรมมาประยุกต์ให้เข้ากับยุคสมัย โดยยังคงไว้ซึ่งสาระและคุณค่าของพุทธธรรมที่มีอยู่เดิมในพระไตรปิฎก

วิธีการสอนและอุบายกลวิธีต่าง ๆ จึงเป็นสิ่งจำเป็นในการเผยแผ่ธรรมะ เพราะช่วยเป็น “สื่อ” หรือเป็นอุปกรณ์ในการเผยแผ่ และเสริมให้การเรียนรู้ไปอย่างรวดเร็วและดียิ่งขึ้น การที่จะชี้ให้เห็นปัญหาต่าง ๆ ที่เกิดขึ้นในสังคมหรือเสนอความคิดเห็น แก้ไขปรับปรุงในเรื่องต่าง ๆ เพื่อชักจูงโน้มน้าวจิตใจของประชาชนให้ประพฤติตามหลักพุทธธรรม เพื่อส่งเสริมให้เกิดความสุขสงบในสังคม ผู้เผยแผ่จะต้องเป็นกัลยาณมิตร คือ เป็นผู้ชี้แนะที่ถูกต้องให้ ถ้าชี้แนะผิด ๆ ก็อาจพาไปนอกทางหรือผิดพลาดได้ อย่างไรก็ตามบทบาทของนักเผยแผ่ คือ “ชี้แนะแนวทาง”<sup>๖</sup>

<sup>๕</sup> แสง จันทร์งาม, *พุทธศาสนากับสังคมไทย*, (กรุงเทพมหานคร : มหามกุฏราชวิทยาลัย, ๒๕๑๑), หน้า ๑๔ – ๑๕.

<sup>๖</sup> เสฐียรพงษ์ วรรณปก, *พุทธวิธีสอนจากพระไตรปิฎก*, (กรุงเทพมหานคร : เพชรรุ่งการพิมพ์ จำกัด, ๒๕๔๐), หน้า ๔.

ในปัจจุบันนี้ ประเทศไทยได้มีองค์กรเกี่ยวกับการเผยแผ่พระพุทธศาสนาที่สำคัญ ๆ เกิดขึ้นหลายองค์กรด้วยกัน องค์กรการเผยแผ่ วัดประยุรวงศาวาสวรวิหาร ก็เป็นอีกองค์กรหนึ่งที่เป็นกำลังสำคัญในการผลิตนักเทศน์ที่มีความรู้และความสามารถเพื่องานเผยแผ่พระพุทธศาสนาของเมืองไทย

องค์กรเผยแผ่วัดประยุรวงศาวาส ได้รับยกย่องว่าเป็นสำนักที่มีชื่อเสียงในด้านการเผยแผ่พระพุทธศาสนา หรือเป็นวัดนักเทศน์ องค์กรเผยแผ่วัดประยุรวงศาวาส มีความมุ่งมั่นและตระหนักถึงความสำคัญองงานเผยแผ่พระพุทธศาสนา ในการนี้องค์กรก็ได้เปิดให้มีการฝึกอบรมหลักสูตรวิชาการเทศนาแก่พระภิกษุ สามเณร โดยมีวัตถุประสงค์ที่สำคัญ ๆ เช่น เพื่อปลูกจิตสำนึกให้ภิกษุสามเณร มีความกระตือรือร้นและเห็นความสำคัญในการเผยแผ่พระพุทธศาสนา เพื่อให้เกิดความรู้ทั้งภาคทฤษฎีและปฏิบัติ จนสามารถนำเอาหลักการและวิธีการเทศน์ไปประยุกต์ใช้ในการเผยแผ่พระพุทธศาสนาได้อย่างมีประสิทธิภาพ และส่งเสริมบุคลากรของคณะสงฆ์ด้านการเผยแผ่พระพุทธศาสนาให้มีปริมาณและคุณภาพเพิ่มมากขึ้น เป็นต้น ในส่วนของตัววิจัยเองก็มีความสนใจในเรื่องของเทคนิคและวิธีการเทศนา รวมถึงศิลปะวิธีการเผยแผ่พระพุทธศาสนาในแบบต่าง ๆ ทั้งที่เป็นของพระนักเทศน์ที่มีชื่อเสียงและองค์กรเผยแผ่วัดประยุรวงศาวาส จึงเป็นจุดกำเนิดให้เกิดการศึกษาวิจัยในครั้งนี้

ดังนั้น การศึกษาวิจัยเรื่องนี้ จึงได้มีการศึกษารูปแบบและวิธีการเทศนาของพระสงฆ์ไทยในปัจจุบัน พร้อมทั้งเทคนิคการเผยแผ่ธรรมะในแบบต่าง ๆ ที่เหมาะสมกับยุคสมัย รวมถึงเคล็ดลึกลับ การนำเสนอเนื้อหาสาระพุทธธรรมต่อพุทธบริษัทตามสถานที่ต่าง ๆ ให้เกิดความน่าสนใจ โดยเฉพาะอย่างยิ่ง พระภิกษุ สามเณร รวมทั้งหน่วยงานที่เกี่ยวข้องกับการเผยแผ่พุทธศาสนาทั่วประเทศ เพื่อเป็นแนวทางในการเผยแผ่พุทธธรรม และได้เทคนิควิธีการโน้มน้าวใจแก่พุทธบริษัทให้ประพฤติปฏิบัติตามหลักพุทธธรรมได้ถูกต้อง เพื่อประโยชน์ในปัจจุบัน เพื่อประโยชน์ในเบื้องหน้า และประโยชน์อย่างยิ่งคือพระนิพพาน

## ๑.๒ วัตถุประสงค์ของการวิจัย

๑.๒.๑ เพื่อศึกษาแนวคิดทฤษฎีที่เป็นรูปแบบและวิธีการเทศนาตามหลักพระพุทธศาสนา และหลักการสื่อสาร

๑.๒.๒ เพื่อศึกษารูปแบบและวิธีการเทศนาของพระสงฆ์ไทยในปัจจุบัน

## ๑.๓ ขอบเขตของการวิจัย

๑.๓.๑ การศึกษาวิจัยครั้งนี้เป็นการศึกษาทางเอกสาร (Documentary Research) ในเชิงของเนื้อหา (Message Content) เกี่ยวกับรูปแบบและวิธีการเทศนา รวมถึงรูปแบบและวิธีการในการสร้างสาร (Message Treatment)

๑.๓.๒ การศึกษาวิจัยครั้งนี้จะศึกษาจากกลุ่มพระสงฆ์ที่เข้ารับการอบรมตามโครงการฝึกอบรมหลักสูตรวิชาการเทศนา จากองค์การเผยแผ่ วัดพระบูรวงศาสดาวรวิหาร รุ่นที่ ๑๒ จำนวน ๑๐๐ รูป

## ๑.๔ คำจำกัดความของศัพท์ที่ใช้ในการวิจัย

๑.๔.๑ การเทศน์ในยุคปัจจุบัน หมายถึง การใช้เทคนิคหรือวิธีการ ในการเผยแผ่ธรรมะ เพื่อให้ได้รับความสนใจจากกลุ่มผู้รับสารกลุ่มต่าง ๆ

๑.๔.๒ รูปแบบและวิธีการเทศนา หมายถึง ทำนองหรือแนวทาง หรือกลวิธี ที่พระนักเทศน์ใช้ในการเผยแผ่ธรรมะ

๑.๔.๓ พระนักเทศน์ หมายถึง พระสงฆ์ที่บรรยายธรรมะ หรือชี้แจงแสดงความหมายของธรรมะแก่พุทธศาสนิกชน

๑.๔.๔ ทฤษฎีและหลักนิเทศศาสตร์ หมายถึง กระบวนการที่ใช้ในการสื่อสาร ที่ใช้เป็นแนวทางหลักเกี่ยวกับการเผยแผ่ธรรมะเพื่อให้เกิดประสิทธิภาพ ซึ่งประกอบด้วย ขั้นตอนในการเตรียมตัว การจัดทำสาร และการเลือกใช้สื่อของผู้ส่งสาร รวมถึงการวิเคราะห์ผู้รับสารด้วย



## ๑.๕ วิธีดำเนินการวิจัย

การทำวิจัยนี้เป็นการวิจัยเชิงคุณภาพและเชิงปริมาณ อาศัยเอกสารต่าง ๆ รวมถึงแบบสัมภาษณ์และแบบสอบถาม เป็นฐานในการนำเสนอและการอ้างอิง เพื่อให้ได้มาซึ่งข้อมูลที่เชื่อถือได้ ซึ่งมีขั้นตอน ดังนี้

### ๑.๕.๑ เชิงคุณภาพ

๑.๕.๑.๑ ศึกษาเอกสารชั้นปฐมภูมิ ได้แก่ คัมภีร์พระไตรปิฎก อรรถกถา ฎีกา อนุฎีกา และปกรณ์วิเสศต่าง ๆ

๑.๕.๑.๒ ศึกษาเอกสารชั้นทุติยภูมิ ได้แก่ หนังสือ เอกสาร สิ่งพิมพ์ และอื่น ๆ ที่เกี่ยวข้องกับการวิจัย

### ๑.๕.๒ เชิงปริมาณ

๑.๕.๒.๑ ใช้แบบสัมภาษณ์ สัมภาษณ์พระนักเทศน์ที่มีชื่อเสียง จำนวน ๕ รูป

๑.๕.๒.๒ ใช้แบบสอบถาม สอบถามพระนักเทศน์ที่ผ่านการอบรมตามโครงการฝึกอบรมหลักสูตรวิชาการเทศนา จากองค์การเผยแผ่วัดประยุรวงศาวาสวรวิหาร รุ่นที่ ๑๒ ในวันที่ ๒๑ ตุลาคม ๒๕๔๗ จำนวน ๑๐๐ รูป จากจำนวนทั้งหมด ๓๕๐ รูป

๑.๕.๒.๓ การวิเคราะห์ข้อมูล ใช้วิธีการคำนวณเชิงสถิติ

๑.๕.๒.๔ นำเสนอข้อมูลผลการวิจัยเชิงพรรณนาวิเคราะห์

## ๑.๖ ประโยชน์ที่คาดว่าจะได้รับ

๑.๖.๑ ได้ทราบแนวคิดทฤษฎีซึ่งเป็นรูปแบบและวิธีการเทศนาตามหลักพระพุทธศาสนา และหลักการสื่อสาร

๑.๖.๒ ได้ทราบรูปแบบและวิธีการเทศนาของพระสงฆ์ไทยในปัจจุบัน

## บทที่ ๒

### แนวคิดทฤษฎีของรูปแบบและวิธีการเทศนาตามหลักพุทธศาสนาและหลักการสื่อสาร

#### ๒.๑ วิธีการเผยแผ่พระพุทธศาสนาของพระพุทธเจ้า

เมื่อพระพุทธองค์ตรัสรู้เป็นพระอรหันตสัมมาสัมพุทธเจ้า และเสวยวิมุตติสุข พอสัปดาห์ที่ ๗ ผ่านไป พระองค์เสด็จจากร่มไม้ราชายคนะ กลับไปยังต้นอชปาลนิโครธ ทรงคำนึงถึงการที่จะทรงแสดงธรรมโปรดประชาชน ในขั้นแรกพระองค์ทรงมีความขวนขวายน้อยเกิดความท้อในการที่จะแสดงธรรมโปรดสัตว์ เพราะทรงเห็นว่าธรรมที่ทรงค้นพบด้วยการตรัสรู้นั้น เป็นสิ่งอันล้ำลึก ยากแก่ผู้ที่ยังยึดติดในกามคุณจะรู้ได้ แต่ก็ทรงตระหนักในหลักความจริงว่า มนุษย์แตกต่างจากสัตว์ทั้งปวง มนุษย์เป็นเวไนยสัตว์ คือ เป็นสัตว์ที่แนะนำสั่งสอนได้ แต่ถึงกระนั้นมนุษย์ก็ยังมีระดับของความแตกต่างในความพร้อมทางด้านสติ ปัญญา ความรู้ ความสามารถ และคำอาราธนาของท้าวสหัมบดีพรหมว่า “พระองค์ผู้เจริญ ขอพระผู้มีพระภาคได้โปรดแสดง ขอพระสุคตเจ้าได้โปรดแสดงธรรม เพราะสัตว์ทั้งหลายผู้มีฐลีในตาน้อยมีอยู่ สัตว์เหล่านั้นย่อมเสื่อมเพราะไม่ได้สดับธรรม เพราะจักมีผู้รู้ธรรม” พระองค์จึงได้ทรงพิจารณาเห็นสัตว์เปรียบเหมือนดอกบัว ๓ ประเภท คือ บัวใต้น้ำ บัวเสมอน้ำ และบัวเหนือน้ำ ที่มีความแตกต่างกัน ดังนี้

มีฐลีในตาน้อย	มีฐลีในตามาก
มีอินทรีย์แก่กล้า	มีอินทรีย์อ่อน
มีอาการดี	มีอาการทราม
สอนให้รู้ได้ง่าย	สอนให้รู้ได้ยาก

บางพวกมักเห็นปรโลกและโทษว่าเป็นสิ่งน่ากลัวก็มี บางพวกไม่เห็นปรโลกและโทษว่าเป็นสิ่งน่ากลัวก็มี ฉะนั้น จึงตรัสว่า “ประตูแห่งพระนิพพานได้เปิดแล้วสำหรับผู้ใคร่สดับ จึงปล่อยศรัทธาเถิด”<sup>๑</sup>

ดังนั้น วิธีการเผยแผ่พระพุทธศาสนาของพระองค์ จึงเริ่มมีขึ้นทั้งหลักการ และหลักปฏิบัติ แตกต่างกันไปตามกาลเทศะ และบุคคลที่จะทรงสั่งสอน

<sup>๑</sup> วิ. มหา. (ไทย) ๔/๘/๑๒ - ๑๔.

พระธรรมปิฎก (ประยุทธ์ ปยุตฺโต)<sup>๒</sup> กล่าวว่า

สิ่งที่ควรทำความเข้าใจอีกอย่างหนึ่ง ได้แก่ ลักษณะงานสอนซึ่งแตกต่างกันตามประเภทวิชา อาจแยกได้เป็น ๒ ประเภท คือ วิชาประเภทที่แจ่มชัดแท้จริง เช่น ภูมิศาสตร์ ประวัติศาสตร์ เป็นต้น การสอนวิชาประเภทนี้ หลักสำคัญอยู่ที่ทำให้เกิดความเข้าใจในข้อเท็จจริง การสอนจึงมุ่งเพียงหาวิธีการให้ผู้เรียนเข้าใจตามที่สอนให้เกิดพหุผลจะเป็นส่วนใหญ่ ส่วนวิชาอีกประเภทหนึ่ง ซึ่งเกี่ยวข้องกับคุณค่าในทางความประพฤติ โดยเฉพาะวิชาศีลธรรม และวิชาจริยธรรมทั่วไป การสอนที่จะได้ผลดี นอกจากให้เกิดความเข้าใจแล้ว จะต้องให้เกิดความรู้สึกมองเห็นคุณค่าความสำคัญ จนมีความเลื่อมใสศรัทธาที่จะนำไปประพฤติปฏิบัติด้วย สำหรับวิชาประเภทนี้ ผลสำเร็จอย่างหลังเป็นสิ่งสำคัญมาก และมักทำได้ยากกว่าผลสำเร็จอย่างแรก เพราะต้องการคุณสมบัติขององค์ประกอบในการสอนทุกส่วน นับตั้งแต่คุณสมบัติส่วนตัวของผู้สอนไปทีเดียว ยิ่งในงานประดิษฐานพระพุทธศาสนาที่จะให้คนจำนวนมากยอมรับด้วยแล้วก็ยิ่งเป็นเรื่องสำคัญมาก ฉะนั้น การพิจารณาเทคนิคและวิธีการเผยแผ่พระพุทธศาสนาของพระพุทธเจ้า จึงเริ่มตั้งแต่คุณสมบัติของผู้สอน

### ๒.๑.๑ คุณสมบัติของผู้สอน หรือนักเผยแผ่

ความจริง ผู้สอนหรือนักเผยแผ่ที่ดีต้องสร้างบุคลิกภาพที่น่าเคารพเลื่อมใสแก่ผู้ที่พบเห็น หรือผู้ฟัง จะเห็นว่า พระพุทธเจ้าทรงมีพระลักษณะทั้งทางด้านความสง่างามแห่งพระวรกายทั้งงดงาม มีพระสุรเสียงที่โน้มนำจิตใจควรแก่ศรัทธาปสาทะทุกประการ ทรงมีพระมหาปฐิสลักษณ์ ๓๒ ประการ และอนุพยัญชนะ ๘๐ ประการ<sup>๓</sup> พระฉวีวรรณผุดผ่องดังทอง นาคู นาคูเลื่อมใส ส่วนพระสุรเสียงก็ไพเราะ สุกภาพสละสลวย แจ่มใส ชัดเจน นุ่มนวล ชวนฟัง กลมกล่อม ไม่พรวด ซึ่ง กังวาน ดูเสียงพรหม สำเนียงใสไพเราะจนการเวก

<sup>๒</sup> พระราชวรมุนี (ประยุทธ์ ปยุตฺโต), เทคนิคการสอนของพระพุทธเจ้า, (กรุงเทพมหานคร : มูลนิธิพุทธธรรม , ๒๕๓๑), หน้า ๖ – ๒๖.

<sup>๓</sup> พระมหาปฐิสลักษณ์ ๓๒ ประการและอนุพยัญชนะ ๘๐ ประการ ดูภาคผนวก, หน้า ๑๒๕.

พระพุทธศาสนา ถือว่าผู้เผยแผ่กับผู้ฟัง หรือผู้สอนกับผู้เรียนนั้นมีความสัมพันธ์กันในฐานะกัลยาณมิตร นักเผยแผ่พุทธธรรมที่ดีจึงมีลักษณะคุณสมบัติซึ่งเป็นองค์ของกัลยาณมิตร ดังนี้

๑. ปิโย เป็นที่รักเป็นที่พอใจ คือ เข้าถึงจิตใจ สร้างความรู้สึกสนิทสนมเป็นกันเอง ชวนให้ผู้ฟังอยากสนใจที่จะซักถาม
๒. ครุ เป็นที่เคารพ คือ มีความประพฤติเหมาะสมแก่ฐานะ ชวนให้เกิดความอบอุ่นใจ เป็นที่ฟังได้อย่างปลอดภัย
๓. ภาวนีโย เป็นที่ยกย่อง คือ มีความรู้จริง ทรงภูมิปัญญาแท้จริงและเป็นผู้ฝึกฝนปรับปรุงตนเองอยู่เสมอ เป็นที่ยกย่องนำเอาอย่าง ทำให้ผู้ฟังเกิดศรัทธาได้
๔. วัตตา เป็นนักพูด โดยอาจจะเลือกใช้วิธีการเผยแผ่ในรูปแบบต่าง ๆ เพื่ออธิบายให้ผู้ฟังเข้าใจ
๕. ว่าจะนักระโหม เป็นผู้อดทนต่อถ้อยคำ คือ พร้อมที่จะรับฟังคำโต้เถียง คำล่วงเกิน คำดักเตือน วิพากษ์วิจารณ์ต่าง ๆ อดทนได้ไม่เบื่อง่าย ไม่เสียอารมณ์ แม้บางครั้งอาจถูกต่อต้านจากลัทธิภายนอกมาขัดขวางต้องงานเผยแผ่
๖. คัมภีร์ญจะ กะถัง กัตตา เป็นผู้พูดถ้อยคำลึกซึ้งได้ ให้ผู้ฟังเข้าใจได้ง่าย นักเผยแผ่ที่ดีจะต้องมีความรู้ในศาสตร์หลาย ๆ อย่าง และต้องฉลาดในการเลือกใช้วิธีเผยแผ่แบบต่าง ๆ เพื่อให้เหมาะสมกับผู้ฟัง เพื่อให้เกิดศรัทธาและยอมปฏิบัติตาม
๗. โน จักฐาเน นีโยชะเย ไม่ชักนำในอฐานะ ไม่ชักนำผู้ฟังให้เดินผิดทางไปนอกพุทธคำรัส แต่ต้องรู้จักชักจูงแนะนำในทางที่ถูกที่ควร<sup>๔</sup>

นอกจากนี้ แสง จันทรังาม<sup>๕</sup> ได้กล่าวถึงคุณสมบัติของนักเผยแผ่ที่ดี ดังนี้

๑. มีความกรุณาเป็นพื้นฐานของจิต
๒. ไม่ถือตัวหยิ่งโส
๓. มีความอดทน ใจเย็น
๔. มีความยุติธรรม ไม่เห็นแก่หน้า
๕. มีความรอบคอบ
๖. มีความประพฤติน่าเคารพบูชา
๗. รู้จักภูมิสติปัญญาของผู้ฟัง

<sup>๔</sup> อภ.สตุคค (ไทย) ๒๓/๓๗ / ๕๗. อธิบายเพิ่มเติมโดย พระพรหมคุณาภรณ์

<sup>๕</sup> แสง จันทรังาม, วิธีสอนของพระพุทธเจ้า, (กรุงเทพมหานคร : กมลการพิมพ์, ๒๕๒๖), หน้า ๒๔ - ๓๐.

## ๒.๑.๒ จุดมุ่งหมายในการสอนของพระพุทธเจ้า

ส่วนเรื่องจุดมุ่งหมายในการสอนเป็นเรื่องที่พระพุทธเจ้าทรงคำนึงถึง เพราะจะนำไปสู่เป้าหมายที่กำหนดไว้ได้ โดยต้องมีเนื้อหา หรือเรื่องที่จะสอน มีตัวผู้เรียนหรือผู้ฟัง และวิธีการสอนครบถ้วนทุกอย่าง พระราชนิพนธ์ ได้แยกเป็นข้อ ๆ ดังต่อไปนี้<sup>๖</sup>

๑. ทรงสอนเพื่อให้ผู้ฟังได้รู้แจ้งเห็นจริงในสิ่งที่ควรรู้ควรเห็น จุดมุ่งหมายข้อนี้หมายความว่า ทรงสอนให้ผู้รู้แจ้งเห็นจริงเฉพาะเท่าที่จำเป็นสำหรับสาวกนั้น ๆ สิ่งใดที่ทรงรู้แล้ว แต่เห็นว่าไม่จำเป็นสำหรับผู้ฟังหรือผู้รับการสอน ก็จะไม่สอนสิ่งนั้น ทรงสอนให้ผู้รู้แจ้งเห็นจริงเฉพาะเท่าที่รู้และจำเป็นเท่านั้น เช่น ...พระผู้มีพระภาคเจ้าประทับอยู่ ณ สีสพวัน เมืองโกสัมพี ครั้งนั้น พระผู้มีพระภาคเจ้า ทรงหยิบใบประคูลาย ๒-๓ ขึ้นมา แล้วรับสั่งเรียกภิกษุทั้งหลายมาตรัสว่า “ภิกษุทั้งหลาย เธอทั้งหลายจะเข้าใจความหมายนั้นว่าอย่างไร ใบประคูลาย ๒-๓ ใบ ที่เราหยิบขึ้นมา กับใบไม้ที่อยู่บนดิน อย่างไหนมากกว่ากัน” ลำดับนั้นภิกษุทั้งหลาย กราบทูลว่า “ใบไม้ที่อยู่บนดินมีนั้นแหละมากกว่าใบประคูลาย ๒-๓ ใบ ที่พระองค์หยิบขึ้นมา มีเพียงเล็กน้อยพระพุทธเจ้าข้า”

ภิกษุทั้งหลาย สิ่งที่เรารู้แล้วแต่มิได้บอกเธอทั้งหลายก็มีมากเหมือนกัน เพราะเหตุไร เราจึงมิได้บอก เพราะสิ่งนั้นไม่มีประโยชน์ไม่ใช่จุดเริ่มต้นแห่งพรหมจรรย์ ไม่เป็นไปเพื่อความเบื่อหน่าย ไม่เป็นไปเพื่อคลายความกำหนัด ไม่เป็นไปเพื่อดับทุกข์ ไม่เป็นไปเพื่อสงบระงับ ไม่เป็นไปเพื่อรู้ยิ่ง ไม่เป็นไปเพื่อตรัสรู้ ไม่เป็นไปเพื่อนิพพาน เพราะเหตุนั้น เราจึงมิได้บอก สิ่งอะไรเล่าที่เราบอกแล้ว คือ เราได้บอก ว่า นี้ทุกข์ นี้ทุกขสมุทัย นี้ทุกขนิโรธ นี้ทุกขนิโรธคามินีปฏิปทา เพราะเหตุไร เราจึงบอก เพราะสิ่งนี้มีประโยชน์ เป็นจุดเริ่มต้นแห่งพรหมจรรย์ เป็นไปเพื่อความเบื่อหน่าย เพื่อคลายความกำหนัด เพื่อดับทุกข์ เพื่อสงบระงับ เพื่อรู้ยิ่ง เพื่อตรัสรู้ เพื่อนิพพาน เพราะเหตุนั้น เราจึงบอกภิกษุทั้งหลาย เพราะเหตุนี้เธอพึงทำความเพียรเพื่อรู้ชัดตามความเป็นจริงว่า นี้ทุกข์ ฯลฯ<sup>๗</sup>

<sup>๖</sup> พระราชนิพนธ์ (ประยุทธ์ ปยุตโต), เทคนิคการสอนของพระพุทธเจ้า, หน้า ๒๖ - ๓๐.

<sup>๗</sup> ส. ม. (ไทย) ๑๕/๑๑๑/๖๑๓.

๒. ทรงสอนเพื่อให้ผู้ฟังเห็นจริงได้ ทรงแสดงธรรมอย่างมีเหตุผลที่ผู้ฟังพอตรองตามให้เห็นด้วยตนเอง เช่น พระองค์ตรัสกับภิกษุทั้งหลายว่า

ภิกษุทั้งหลาย แม้ว่าภิกษุจะพึงจับชายสังฆาฏิของเราติดตามรอยเท้าเรา ติดตามไปข้างหลัง แต่ภิกษุนั้นมีความละโมภ กำหนดยึดถืออย่างแรงกล้าในกาม มีจิตพยาบาท คิดประทุษร้าย หลงลืมสติไม่รู้ตัว มีจิตไม่ตั้งมั่น กระสับกระส่าย ไม่สำรวมในอินทรีย์ แท้จริงแล้วภิกษุนั้นก็ยังชื่อว่าอยู่ห่างไกลเรา เราก็ห่างไกลภิกษุนั้น นั่นเป็นเพราะเหตุไร เพราะภิกษุนั้นยังไม่เห็นธรรม เมื่อไม่เห็นธรรม ชื่อว่าไม่เห็นเรา

ภิกษุทั้งหลาย แม้ถ้าภิกษุอยู่ไกลเราถึง ๑๐๐ โยชน์ แต่ภิกษุนั้นไม่มีความละโมภ ไม่กำหนดยึดถืออย่างแรงกล้าในกาม มีจิตไม่พยาบาท ไม่คิดประทุษร้าย มีสติมั่น มีความรู้สึกตัว มีจิตตั้งมั่นแน่วแน่ สำรวมอินทรีย์ แท้จริงแล้ว ภิกษุนั้นชื่อว่าอยู่ใกล้เรา เราก็อยู่ใกล้ภิกษุนั้น นั่นเป็นเพราะเหตุไร เพราะภิกษุนั้นเห็นธรรม แม้เห็นธรรม ชื่อว่าเห็นเรา<sup>๘</sup>

๓. ทรงสอนเพื่อให้ผู้ฟังได้รับผลแห่งการปฏิบัติตามสมควร ทรงแสดงธรรมมีคุณเป็นมหัศจรรย์ สามารถยังผู้ปฏิบัติตามให้ได้รับผลตามสมควรแก่กำลังแห่งการปฏิบัติของตน เช่น ในปรินิพพานสูตร เมื่อพระจวนปรินิพพาน ทอดพระเนตรเห็นมหาชนนำเครื่องสักการะเป็นอันมากมานูชา พระจึงตรัสกับพระอานนท์ว่า

การทำการบูชาอย่างนั้น ไม่ชื่อว่าบูชาพระองค์ด้วยการบูชาอย่างยิ่ง แต่ผู้ใด จะเป็นภิกษุ ภิกษุณี อุบาสก อุบาสิกาก็ตาม ปฏิบัติธรรมตามสมควรแก่ธรรม ปฏิบัติชอบ ผู้นั้นแหละชื่อว่าบูชาพระองค์ด้วยการบูชาอย่างยิ่ง เมื่อพระตถาคตเจ้าทรงปลงพระชนมมาสังฆารว่าอีก ๔ เดือนข้างหน้าพระองค์จะปรินิพพาน ภิกษุหลายพันรูปเที่ยวแวดล้อมพระองค์อยู่ ประโยชน์กันว่า พวกเราจะทำอะไรหนอ ? ภิกษุรูปหนึ่งชื่อธรรมาราม ไม่เข้าร่วมกลุ่มกับภิกษุทั้งหลาย เมื่อภิกษุทั้งหลายถามถึงความรู้สึกเกี่ยวกับการปรินิพพานของพระศาสดา ท่านมิได้ให้คำตอบ แต่ประการใด แต่คิดว่า อีก ๔ เดือนข้างหน้าพระศาสดาจักปรินิพพานแล้ว เราเป็นผู้ที่ยังมีระคะอยู่ เราจะพยายามเพื่อบรรลุพระอรหัตผลในเวลาที่พระศาสดายังทรงพระชนม์อยู่นั้นเอง เพื่อเป็นการบูชาพระองค์

ท่านธรรมารามคิดดังนี้แล้ว ก็เป็นผู้เดียวเท่านั้นในอริยาบถต่าง ๆ นึกคิดระลึกถึงธรรมที่พระศาสดาทรงแสดงอยู่ตลอดเวลา ไม่มก่ลุกกลีด้วยภิกษุหลายรูป อยู่รูปเดียวในที่สงัด ภิกษุทั้งหลายจึงกราบทูลพระศาสดาว่า “พระธรรมารามมิได้มีความเชื่อโยในพระองค์เลย” พระทศพล (พระพุทธเจ้า) ให้เรียกพระธรรมารามเข้าเฝ้า ตรัสถามถึงเหตุการณ์กระทำเช่นนั้น เมื่อทรงทราบ

<sup>๘</sup> พ. อิติ. (ไทย) ๒๕ / ๕๒ / ๔๖๕.

เหตุผลแล้วก็ทรงอนุโมทนาสาธุการว่า “ดีแล้ว ๆ ผู้ที่มีความรัก เคารพในเรา จงประพฤติอย่าง  
ธรรมารามเถิด ภิกษุทั้งหลาย ผู้ที่บูชาเราด้วยของหอม ระเบียบดอกไม้ หาชื้อว่าบูชาเราจริงไม่ ส่วน  
ผู้ปฏิบัติธรรมสมควรแก่ธรรม จริงชื่อว่าบูชาเราอย่างแท้จริง”<sup>๕</sup>

### ๒.๑.๓ หลักการสอนของพระพุทธเจ้า

พระพุทธองค์ได้ตรัสองค์แห่งธรรมกถึกไว้ว่า “อานนทการแสดงธรรมให้คนอื่นฟัง มิใช่  
สิ่งทีกระทำได้ง่าย ผู้แสดงธรรมแก่คนอื่น ฟังตั้งธรรม ๕ อย่างไว้ใจ ” คือ

๑. เราจักแสดงธรรมไปตามลำดับ
๒. เราจักแสดงอย่างเหตุ
๓. เราจักแสดงธรรมอาศัยความเอ็นดู
๔. เราจักเป็นผู้ไม่เพ่งอามิสแสดงธรรม
๕. เราจักไม่แสดงธรรมกระทบตนและผู้อื่น<sup>๖</sup>

ในการแสดงธรรมนั้น ผู้ที่เป็นนักเผยแผ่จะกล่าว หรือแสดงธรรมต้องยึดหลักการสอน ๕  
ประการดังกล่าวแก่ผู้ฟัง ซึ่งมีอยู่ ๔ ประเภท ตามระดับสติปัญญา กล่าวคือ

- อุกมกัตถัญญู ผู้สามารถรู้ได้อย่างลับปล้น เพียงแต่ยกหัวข้อขึ้นแสดงก็อาจรู้ได้ทันที
- วิปจิตถัญญู ผู้สามารถรู้ได้เมื่ออธิบายความอย่างละเอียดแล้วซักถามทบทวน
- เนยยะ ผู้สามารถเข้าใจได้ เมื่ออธิบายความอย่างละเอียดแล้วซักถามทบทวน
- ปทปรมะ ผู้ไม่สามารถเข้าใจอะไรที่ลึกซึ้งและมีความเห็นผิดอย่างรุนแรง

การแสดงธรรมของพระองค์จึงทรงยังใช้หลักการสอนที่เหมาะสมกับบุคคลประเภทต่าง ๆ  
โดยคำนึงถึงตัวผู้เรียน และเกี่ยวกับการสอนหรือเนื้อหาของเรื่องที่สอนเป็นสำคัญ เช่นเดียวกับ  
หลักการสอนทั่ว ๆ ไป พระราชวรมุนี ได้แยกไว้เป็นประเด็น ดังนี้<sup>๖</sup> ได้แก่

<sup>๕</sup> พระมหาบุญเลิศ ฐมฺมทสฺสี, “ศึกษาวิธีการเผยแผ่พระพุทธศาสนาของพระราชวชิรญาณ (หลวงพ่อดูน ปรีสุทฺโธ)”,  
วิทยานิพนธ์ปริญญาพุทธศาสตรมหาบัณฑิต, (บัณฑิตวิทยาลัย : มหาวิทยาลัยมหาจุฬาลงกรณราชวิทยาลัย), ๒๕๔๓, หน้า ๑๕ - ๑๖.

<sup>๖</sup> อจ. ปญฺจก. (ไทย) ๒๒ / ๑๕๕ / ๒๖๓.

<sup>๖</sup> พระราชวรมุนี (ประยูร ชาญโต), เทคนิคการสอนของพระพุทธเจ้า, หน้า ๓๐ - ๓๘.

### เกี่ยวกับเนื้อหาหรือเรื่องที่สอน

ในการสอนแต่ละครั้งนอกจากพระองค์จะทรงคุณนิตย หรือระดับภูมิปัญญาแล้ว เนื้อหาหรือเรื่องที่จะทรงสอนนั้นก็ต้องคำนึงด้วย ซึ่งเนื้อหาที่จะทรงสอนนั้นพระองค์ก็มีหลัก ๗ ประการคือ

๑. สอนจากสิ่งที่รู้เห็นเข้าใจง่ายหรือรู้เข้าใจอยู่แล้ว ไปหาสิ่งที่รู้เห็นหรือเข้าใจยาก
๒. สอนเนื้อเรื่องที่ลุ่มลึกค่อยยากลงไปตามลำดับขั้น และความต่อเนื่องกันเป็นสายลงไป
๓. ถ้าสิ่งที่สอนเป็นสิ่งที่แสดงได้ ฟังสอนด้วยของจริง ให้ผู้เรียนได้ดู ได้เห็น ได้ฟังเอง อย่างที่เรียกว่าประสบการณ์ตรง
๔. สอนตรงเนื้อหา ตรงเรื่อง ควบคุมอยู่ในเรื่อง มีจุด ไม่กวน ไม่ไขว้เขว ไม่ออกนอกเรื่องโดยไม่มีอะไรเกี่ยวข้องกับเนื้อหา
๕. สอนมีเหตุผล สามารถตรงตามเห็นจริงได้ อย่างที่เรียกว่า “สนิทาน”
๖. สอนเท่าที่จำเป็นพอดีสำหรับให้เกิดความเข้าใจ ให้การเรียนรู้ได้ผล ไม่ใช่สอนเท่าที่คนรู้ หรือสอนแสดงภูมิว่าผู้สอนมีความรู้มาก
๗. สอนสิ่งที่มีความหมาย ควรที่เขาจะเรียนรู้และเข้าใจ เป็นประโยชน์แก่เขาเอง

### เกี่ยวกับตัวผู้เรียน

เกี่ยวกับตัวผู้เรียนนี้ก็คล้ายกับเนื้อหาหรือเรื่องที่พระองค์ทรงเลือกมาเพื่อสอน พระองค์จะสอนใครนั้นต้องดูก่อนว่ามีความพร้อมที่จะเรียนรู้หรือไม่ หรือคนไหนมีความรู้ระดับไหน พระองค์ก็จะปรับความยากง่ายให้เข้ากับบุคคลนั้น พระองค์จะรู้ว่าบุคคลนั้นมีนิสัยหรือจริตในทางใด (รู้ด้วยทศพลญาณ) พระองค์ก็จะสอนตามนั้น เกี่ยวกับตัวผู้เรียนจึงแบ่งออกเป็น ๗ ประเภท ดังนี้

๑. รู้ คำนึงถึง และสอนให้เหมาะสมตามความแตกต่างระหว่างบุคคล เช่น บุคคล ๔ ประเภท เป็นต้น
๒. ปรับวิธีสอนผ่อนให้เหมาะกับบุคคล แม้สอนเรื่องเดียวกันแต่ต่างบุคคล อาจใช้ต่างวิธี
๓. นอกจากคำนึงถึงความแตกต่างระหว่างบุคคลแล้ว ผู้สอนยังจะต้องคำนึงถึงความพร้อม ความสุขจอม ความแสรบแห่งอินทรีย์ หรือญาณ ที่บาลีเรียกว่า “ปริปากะ” ของผู้เรียนแต่ละบุคคลเป็นราย ๆ ไป
๔. สอนโดยให้ผู้เรียนลงมือทำด้วยตนเอง ซึ่งจะช่วยให้เกิดความรู้และความเข้าใจชัดเจน แม่นยำและได้ผลจริง



๕. การสอนดำเนินไปในรูปที่ให้ผู้รู้สึกว่าผู้เรียนกับผู้สอนมีบทบาทร่วมกันในการแสวงหาความจริง ให้มีการแสดงความคิดเห็นโต้ตอบโดยเสรี หลักนี้เป็นข้อสำคัญในวิธีการแห่งปัญญา ซึ่งต้องการอริสภาพทางความคิด และโดยวิธีนี้เมื่อเข้าถึงความจริง ผู้เรียนก็จะรู้สึกว่าตนได้มองเห็นความจริงด้วยตนเอง

๖. เอาใจใส่บุคคลที่ควรได้รับความสนใจพิเศษเป็นราย ๆ ไปตามสมควรแก่กาลเทศะและเหตุการณ์

๗. ช่วยเหลือเอาใจใส่คนที่ด้อย ที่ไม่มีปัญญา

### เกี่ยวกับตัวผู้สอน

ในส่วนนี้จะกล่าวถึงภาพรวมของผู้สอน ซึ่งหมายถึง นักเผยแผ่พุทธธรรมทุกรูปและก็รวมไปถึงการสอนของพระพุทธเจ้าด้วย ในการสอนหรือเผยแผ่พุทธธรรมทุกครั้งนั้นผู้สอนจะต้องคำนึงถึงตนเองในฐานะผู้นำเสนอและผู้เรียนตามหลัก ๕ ประการ ดังนี้

๑. ในการสอนนั้น การเริ่มต้นเป็นจุดสำคัญมากอย่างหนึ่ง การเริ่มต้นสอนที่ดีมีส่วนช่วยให้การสอนสำเร็จผลดีเป็นอย่างมาก อย่างน้อยก็เป็นเรื่องดึงความสนใจ

๒. สร้างบรรยากาศในการสอนให้ปลอดโปร่ง เพลิดเพลินไม่ตึงเครียด ไม่ให้เกิดความอึดอัดใจ และให้เกียรติผู้เรียน ให้เขามีความภูมิใจในตัว

๓. สอนมุ่งเนื้อหา มุ่งให้เกิดความรู้และความเข้าใจในสิ่งที่สอนเป็นสำคัญ ไม่กระทบตนและผู้อื่น ไม่มุ่งยกตนไม่มุ่งเสียดสีใคร

๔. สอนโดยเคารพ คือ ตั้งใจสอน ทำจริง ด้วยความรู้สึกรู้ว่าเป็นสิ่งที่มีคุณค่ามองเห็นความสำคัญของผู้เรียน และงานสั่งสอนนั้นไม่ใช่สักว่าทำ หรือเห็นผู้เรียนโง่เขลา หรือเห็นเป็นคนชั้นต่ำ ๆ

๕. ใช้ภาษา สุภาพ นุ่มนวล ไม่หยาบคาย ขวนให้สบายใจ สละสลวย เข้าใจง่าย เห็นภาพไปในตัว

### ๒.๑.๔ ลีลาในการสอนของพระพุทธเจ้า

การสอนของพระพุทธเจ้าแต่ละครั้งมีคุณลักษณะซึ่งเรียกได้ว่า เป็นลีลาในการสอนมี ๔ ประการ คือ

๑. สันทัสสนา อธิบายให้เห็นชัดเจนแจ่มแจ้ง เหมือนจูงมือไปคูให้เห็นกับตา

๒. สมาทปนา ชักจูงใจให้เห็นจริงด้วย การชวนให้คล้อยตามจนต้องยอมรับ และนำไปปฏิบัติ

๓. สมุดเทศนา ไร่ใจให้แก่วัวกล้า บังเกิดกำลังใจ ปลุกใจให้มีอุตสาหะแข็งขัน มั่นใจว่าจะทำให้สำเร็จ อดทนต่อความเหน็ดเหนื่อย

๔. สัมปหังสนา ชโลมใจให้เข้มแข็ง ไร่แรง เบิกบาน ไม่เบื่อ และเปี่ยมด้วยความหวัง เพราะเห็นประโยชน์ในการปฏิบัติ

### ๒.๑.๕ วิธีสอนของพระพุทธเจ้า

การสอนคนแม้ในเรื่องเดียวกัน ก็ต้องมีรูปแบบในการสอนหลาย ๆ แบบ จึงจะประสบความสำเร็จตามต้องการ เพราะคนฟังมีหลายประเภท ต่างจิตต่างความคิด สนใจเรื่องที่ตนพอใจ พระพุทธองค์เองเมื่อสอน ก็ทรงนำเอาการสอนแบบต่าง ๆ มาสอนตามความเหมาะสมแบบการสอนเหล่านี้ คือ

๑. แบบสากัจฉา หรือสนทนา เป็นวิธีที่ทรงใช้บ่อยที่สุด เพราะผู้ฟังได้มีโอกาสแสดงความคิดเห็น ทำให้การเรียนการสอนมีความสนุกสนาน ไม่รู้สึกว่ายากหรือกำลังถูกสอน แต่กำลังรู้สึกว่ายาก สนทนาปราศรัยกับพระพุทธเจ้าอย่างสนุกสนาน ในการสนทนานั้น พระองค์ทรงทำหน้าที่นำสนทนา คือ ทำหน้าที่ในการโยนคำถามให้ขบคิดแล้วค่อยเข้าสู่จุดสรุปอันเป็นประเด็นที่ต้องการ เช่น ทรงสนทนากับพระโสณโกปิวิสะ ผู้บำเพ็ญเพียรอย่างหนักในป่าสิตวัน เคนจกรมจนเท้าแตกทั้งสองข้าง แต่ก็ไม่บรรลุผลที่ต้องการ จึงคิดจะลาสิกขาไปเป็นผู้ครองเรือน

พระพุทธเจ้า : โสณะ เธอเกิดความคิดเช่นนั้นจริงหรือ ?

โสณะ : ถูกแล้ว พระเจ้าข้า

พระพุทธเจ้า : เธอคิดอย่างไรเวลาสายพินของเธอดึงเกินไป หย่อนเกินไป เสียงสายพินของเธอไพเราะกระนั้นหรือ

โสณะ : หามิได้ พระเจ้าข้า

พระพุทธเจ้า : แต่คราวใดสายพินของเธอไม่ดึงเกินไป ไม่หย่อนเกินไป ตั้งอยู่ในระดับพอดี เสียงพินของเธอไพเราะ เหมาะจะใช้การได้ใช่ไหม

โสณะ : ถูกแล้ว พระเจ้าข้า

วิธีการสนทนานี้ พระพุทธองค์ทรงส่งเสริมให้พระสาวกใช้กัน ดังทรงยกย่องว่า “การสนทนาธรรมตามอุดมกาลเป็นมงคล” และจะมีศาลาเป็นที่นั่งสนทนาธรรมของพระภิกษุสงฆ์ทุกบ่าย เมื่อไม่สามารถตกลงกันได้ในบางเรื่อง พระองค์ก็จะเสด็จมาเอง<sup>๑๒</sup>

<sup>๑๒</sup> เสฐียรพงษ์ วรรณปก, พุทธวิธีการสอนจากพระไตรปิฎก. (กรุงเทพฯ : เพชรรุ่งการพิมพ์ จำกัด, ๒๕๔๐) หน้า ๕๕.

๒. แบบบรรยาย จะทรงใช้เสมอในที่ประชุม ส่วนมากจะเป็นโอกาสที่มีผู้ฟังจำนวนมาก ดังที่ทรงแสดงพระธรรมเทศนาในเขตวันมหาวิหาร ในช่วงบ่ายของทุกวันและที่น่าสังเกตคือ ผู้ฟังมักจะมีความรู้ หรือมีความรู้เกี่ยวกับเรื่องนั้นในขั้นพื้นฐานมาบ้างแล้ว ดังเช่นแสดงแก่ปัญจวัคคีย์ ครั้งแรกทรงใช้วิธีการบรรยาย บรรยายถึงความล้มเหลวของการทรมานร่างกาย กับความหมกมุ่นในกาม แล้วชี้ทางสายกลาง คือ มรรค ๘ และอริยสัจ ๔ เพราะสามารถชี้แจงแสดงเหตุผลได้อย่างละเอียด

๓. แบบตอบปัญหา ในการตอบปัญหาพระองค์ทรงสอนให้พิจารณาคุณลักษณะของปัญหา และใช้วิธีตอบให้เหมาะสม ผู้ถามอาจถามด้วยวัตถุประสงค์ต่าง ๆ กัน บางคนถามเพื่อให้ตอบคำถามในเรื่องที่สงสัยมานาน บางคนถามเพื่อลองภูมิ บางคนถามเพื่อข่มหรือปราบให้ผู้ตอบอับอาย บางคนถามเพื่อเทียบเคียงกับความเชื่อ หือหลักคำสอนในลัทธิศาสนาของตน พระองค์ตรัสว่า “การตอบปัญหาใด ๆ ต้องคุณลักษณะปัญหาและเลือกวิธีตอบให้ถูกต้องเหมาะสม” จึงทรงจำแนกวิธีตอบปัญหาไว้ ๔ ประเภท<sup>๑๓</sup> คือ

๓.๑ เอกังสพพยากรณ์ปัญหา ปัญหาที่ควรตอบโดยนัยเดียว ตอบแบบตายตัวไม่มีเงื่อนไข เช่น ถามว่า จักขุเป็นอนิจจังหรือ ฟังตอบไปทีเดียวว่า ถูกแล้ว

๓.๒ ปฏิปุจฉาพยากรณ์ปัญหา ปัญหาที่ควรตอบโดยย้อนถาม เช่น โสตะก็เหมือนจักขุ ฟังย้อนถามว่า ที่ถามหมายถึงแ่งไหน ถ้าบอกว่า ในแ่งเป็นเครื่องมอง ฟังตอบว่าไม่เหมือนกัน ถ้าถามว่า ในแ่งอนิจจัง จึงควรตอบรับว่า เหมือนกัน

๓.๓ วิภังชพยากรณ์ปัญหา ปัญหาที่ควรแยกตอบ เป็นเรื่อง ๆ เป็นประเด็น เช่น พระพุทธองค์ทรงติเตียนตะบะใช่หรือไม่ อย่ารีบตอบว่าใช่หรือไม่ใช่ เพราะมีส่วนผิด ต้องแยกตอบว่า พระพุทธองค์ทรงติเตียนตะบะที่ทรมานตนเอง แต่ทรงสรรเสริญว่า ความอดกลั้นเป็นยอดแห่งตะบะ เป็นต้น

๓.๔ ฐปณียปัญหา ปัญหาที่ควรงดตอบ หรือฟังยับยั้งเสีย เพราะถ้าตอบไปจะเป็นปัญหาที่ทำให้เกิดความทะเลาะ ตอบไปแล้วไม่ทำให้เกิดประโยชน์ เช่น ศาสดานั้นสอนอย่างนั้น อย่างนี้ อยากทราบว่าคำสอนของใครถูก คำสอนของใครผิด พระองค์มักจะตัดบทว่า เรื่องนั้นจงพักไว้ก่อน เราตถาคตจะแสดงธรรมให้ฟัง นี่คือวิธีพักปัญหาของพระองค์

๔. แบบวางกฎข้อบังคับ โดยใช้วิธีการกำหนดหลักเกณฑ์ กฎ และข้อบังคับให้สาวก หรือสงฆ์ปฏิบัติ หรือยึดถือตัวด้วยความเห็นชอบพร้อมกัน เช่น เมื่อเกิดเรื่องที่เสียหายขึ้น หรือภิกษุ ที่ทำความผิดนำความเสียหายมาสู่หมู่สงฆ์ ก็ทรงบัญญัติพระวินัยโดยความเห็นชอบของสงฆ์

<sup>๑๓</sup> ที. ปา. (ไทย) ๑๑ / ๓๑๒ / ๒๕๑.

### ๒.๑.๖ เทคนิคการสอนของพระพุทธเจ้า

สมเด็จพระสัมมาสัมพุทธเจ้า ทรงเป็นแบบอย่างของผู้ที่มีเทคนิควิธีสอนที่หลากหลาย ทรงสอนแบบทำนามธรรมให้เป็นรูปธรรม หรือจากง่ายไปหายาก ธรรมะเป็นเรื่องที่มีเนื้อหาลึกซึ้งยากที่จะเข้าใจ โดยเฉพาะธรรมะขั้นสูง เพราะพระองค์ทรงใช้เทคนิควิธีต่อไปนี้

๑. การยกอุทาหรณ์และการเล่านิทานประกอบ ทรงยกตัวอย่างประกอบคำอธิบาย และการเล่านิทานประกอบ ช่วยให้เข้าใจความได้ง่ายและชัดเจน ดังเช่น เรื่องที่พราหมณ์ทะเลาะกันยึดความเห็นของตนเท่านั้นว่าถูก พระพุทธองค์ทรงทราบแล้วจึงตรัสว่า ผู้ที่รู้เห็นอะไรแง่มุมเดียว ไม่แค้นที่จะทะเลาะกัน คุณคนตาบอดคลำช้าง แล้วเล่าเรื่องคนตาบอด ๕ คนให้ฟัง เป็นต้น

๒. การเปรียบเทียบกับข้ออุปมา ทำให้เรื่องที่ลึกซึ้งเข้าใจยาก ปรากฏความหมายเด่นชัดออกมาและเข้าใจง่ายขึ้น เช่น ตรัสสอนราหุลว่า ราหุลเห็นน้ำที่เราเหลือไว้ในภาชนะหนึ่งหนึ่งไหม? ราหุลตอบว่า เห็นพระเจ้าข้า ตรัสต่อไปว่า คุณก่อนราหุล คนที่พูดเท็จทั้งที่รู้ มีคุณความดีเหลืออยู่น้อย คุณน้ำในภาชนะนี้แหละ ตรัสแล้วทรงเหน็บที่เหลือหนึ่งหนึ่งนั่นทั้ง เป็นต้น

๓. การใช้อุปกรณ์หรือสื่อการสอน พระองค์ทรงใช้สื่อทุกอย่างที่อยู่ใกล้ตัวมาสอน เช่น ขณะเดินไปในป่าแห่งหนึ่ง มีพระสงฆ์หมู่ใหญ่ตามเสด็จ พระองค์ทรงหยิบใบไม้ขึ้นมากำหนึ่งแล้วตรัสถามภิกษุทั้งหลายว่า เห็นใบไม้ในมือตลกตใหม่ เห็นพระเจ้าข้า พระสงฆ์ตอบพร้อมกัน นี่คือการใช้สื่อใกล้ตัวในการสอน

๔. การทำเป็นตัวอย่าง เฉพาะในทางจริยธรรม คือ การทำเป็นตัวอย่าง เช่น ทรงพยาบาลภิกษุไข้ และตรัสสอนหนึ่งว่า “ภิกษุทั้งหลาย พวกเธอไม่มีมารดา ไม่มีบิดา ผู้คอยพยาบาลภิกษุทั้งหลาย ถ้าพวกเธอไม่พยาบาลกันเอง ใครเล่าจะคอยพยาบาลพวกเธอ ภิกษุทั้งหลาย ผู้จักพยาบาลเรา ก็จงพยาบาลภิกษุไข้เถิด”<sup>๑๔</sup>

๕. การเล่นภาษา เล่นคำ และใช้คำในความหมายใหม่ ซึ่งเป็นเรื่องของความสามารถในการใช้ภาษาผสมกับปฏิภาณ เช่น กรณีของเวรัญชพราหมณ์ เป็นตัวอย่าง

๖. อุบายการเลือกคน และการปฏิบัติรายบุคคล การเลือกคนเป็นอุบายอันสำคัญการเผยแผ่พระพุทธศาสนา ได้แก่ การเริ่มต้นที่บุคคลซึ่งเป็นประมุขหรือหัวหน้าของชุมชนนั้น ๆ เพื่อการเผยแผ่พระพุทธศาสนา

๗. การรู้จักจังหวะและโอกาส ผู้สอนต้องรู้จักใช้จังหวะและโอกาสให้เป็นประโยชน์ในการสอนธรรมะอย่างได้ผล

<sup>๑๔</sup> วิ.ม. (ไทย) ๕ / ๓๖๕ / ๒๔๐.

เสฐียรพงษ์ วรรณปก, *พุทธวิธีการสอนจากพระไตรปิฎก*, (กรุงเทพฯ : เพชรรุ่งการพิมพ์ จำกัด, ๒๕๔๐), หน้า ๕๕ - ๖๐.

๘. ความยืดหยุ่นในการใช้วิธีการ ถ้าผู้สอนสอนอย่างไรไม่มีอัตรา ตัดคะแนนหามาจะ ทิฎฐิ เสียให้น้อยที่สุด ก็จะมุ่งไปยังผลสำเร็จในการเรียนรู้เป็นสำคัญ ดังพระพุทธพจน์ที่ว่า “เราขอม ฝึกฝนด้วยวิธีอ่อนละมุนละไมและทั้งรุนแรงปนกันไปบ้าง”

๙. การลงโทษและการให้รางวัล การลงโทษในที่นี้ คือ การลงโทษตนเองซึ่งมีทั้งทาง ธรรมและทางวินัยอยู่แล้ว มีบทบัญญัติความประพฤติอยู่แล้ว การให้รางวัล คือ การแสดงธรรมไม่ กระทบกระทั่ง ไม่รุกรานใคร เป็นต้น

๑๐. กลวิธีแก้ปัญหาเฉพาะหน้า ปัญหาเฉพาะหน้าที่เกิดขึ้นต่างครั้งต่างคราว ย่อมมี ลักษณะที่แตกต่างกันออกไปไม่มีที่สิ้นสุด การแก้ปัญหาเฉพาะหน้าย่อมต้องอาศัยปฏิภาณ คือ ความสามารถในการประยุกต์หลักการ วิธีการ และเทคนิควิธีการต่าง ๆ มาใช้ให้เหมาะสมเป็นเรื่อง เฉพาะคราวไป

วิธีการเผยแผ่พระพุทธศาสนาของพระพุทธเจ้า นั้น เป็นต้นตำรับหลักการนิเทศศาสตร์ กล่าวคือ จะทรงตั้งจุดมุ่งหมายในการสอนว่าทรงกำหนดจุดมุ่งหมายแต่ละครั้งเพื่ออะไร แล้วก็ทรง เตรียมเนื้อหาหรือเรื่องที่จะสอนไปตามลำดับความยากง่ายไปพร้อม ๆ กัน และทรงคำนึงถึงตัวผู้รับ การสอนหรือผู้รับสารด้วยว่า เขาจะสามารถเข้าใจและจะนำไปใช้ประโยชน์อย่างไร ซึ่งจะทำให้เกิด ความรู้สึกอยากเรียนรู้ และสนใจเอาใจใส่มากยิ่งขึ้น ทั้งนี้เพราะเทคนิค และวิธีสอนก็ทรงมีไว้ หลายรูปแบบ และวิธีการดังกล่าวก็ทำให้การเผยแผ่พระพุทธศาสนาของพระพุทธเจ้าในขณะนั้น มี บุคคลทุกชั้นวรรณะเลื่อมใสศรัทธา จนทำให้เกิดการอุปสมบทตามและสามารถบรรลุธรรมเป็นพระ อรหันต์เป็นจำนวนมาก ดังที่ปรากฏในพุทธประวัติ ถึงแม้บางคนจะมีได้อุปสมบทก็ตาม แต่ก็ได้น้อมนำหลักพุทธธรรมไปใช้ในการดำเนินชีวิตที่สงบสุขทั้งในระดับบุคคล ครอบครัว ชุมชนและ สังคม ทำให้เกิดความเจริญรุ่งเรืองทั้งฝ่ายอาณาจักรและ ศาสนจักรมาโดยตลอด

#### ๒.๑.๗ บทบาทและวิธีการเผยแผ่พระพุทธศาสนาของพระสาวก

การเผยแผ่พระพุทธศาสนาได้แพร่หลายไปทั่วทุกสารทิศ ทั้งจำนวนผู้เผยแผ่และจำนวน ของผู้ที่นับถือพระพุทธศาสนาก็มีจำนวนมากยิ่งขึ้น ต้องยอมรับว่าองค์ที่สำคัญ คือ องค์ครูผู้เผยแผ่ นั่นคือ พระสาวกทำให้กองทัพธรรมซึ่งมีพระพุทธเจ้าเป็นพระธรรมราชา มีพระสารีบุตรเป็น ธรรมเสนาบดี มีพระมหาโมคคัลลานะเป็นธรรมเสนาช้าย มีบทบาทสำคัญยิ่งในการเผยแผ่ พระพุทธศาสนา การวิจัยในครั้งนี้จะเลือกนำเสนอพระสาวกที่ท่านได้ทำงานในเรื่องของการเผยแผ่ที่ มีบทบาทสำคัญ ๆ เฉพาะบางรูปเท่านั้นมาเป็นตัวอย่าง เพื่อให้มองเห็นภาพรวมในบทบาทและ รูปแบบวิธีการของการเผยแผ่พระพุทธศาสนา

### ๒.๑.๗.๑ พระอัสสชิเถระ<sup>๑๕</sup>

ช่วงเวลาที่พระพุทธเจ้าตรัสรู้อนุตรสัมมาสัมโพธิญาณ และสั่งสอนธรรมได้ ๑ พรรษา ตอนนั้นพระองค์ได้สั่งสอนจำสามารถทำให้สาวกที่สำเร็จเป็นพระอรหันต์ถึง ๖๐ รูป และทรงส่งพระสาวกชุดนั้นไปประกาศศาสนา ซึ่งบรรดาพระอรหันต์ทั้งหลายเหล่านั้น มีพระอัสสชิซึ่งเป็นหนึ่งในบรรดาพระปัจจุวัคคีย์รวมอยู่ด้วย ท่านเป็นพระสาวกรูปหนึ่งที่ไม่ได้เน้นเรื่องการพูดแต่เน้นในเรื่องของการสำรวม โดยทำให้ดูเป็นตัวอย่าง จนได้บุคลการที่มีคุณภาพถึง ๒ คน คือ พระสารีบุตร และพระมหาโมคคัลลานะซึ่งเป็นพระอัครสาวกเบื้องขวาและเบื้องซ้ายต่อมา ดังมีเรื่องตัวอย่างต่อไปนี้

เช้าวันหนึ่ง พระอัสสชิได้ออกไปบิณฑบาต ณ กรุงราชคฤห์ ระหว่างทางอุปติสสปริพาชกเดินทางกลับมาจากสำนักสังขยปริพาชก พอพบพระเถระเข้าก็เกิดศรัทธาเลื่อมใส เพราะท่านเดินด้วยอาการสำรวมอินทรีย์เหลียวซ้ายแลขวาวอย่างระมัดระวัง คือ การก้าวไป การถอยกลับ การแลดู การเหลียวดู การคู้ และการเหยียดแขน นำเลื่อมใส มินัยน์ตาทอดลงต่ำ สมบูรณ์ด้วยอิริยาบถ<sup>๑๖</sup> อุปติสสปริพาชกคิดว่า “นักบวชแบบนี้เราไม่เคยเห็นมาก่อน คงจะเป็นพระอรหันต์องค์หนึ่งในบรรดาพระอรหันต์ที่มีอยู่ในโลกนี้” และอยากทราบว่าใครเป็นศาสดาของท่าน แต่เห็นว่าไม่ใช่เวลาที่จะถาม จึงได้เดินติดตามไปข้างหลัง เมื่อพระอัสสชิบิณฑบาตเสร็จแล้วเตรียมจะฉันภัตตาหาร จึงเข้าไปอุปัฏฐาก และได้สนทนาปราศรัยกับพระอัสสชิอย่างอ่อนน้อมว่า “อินทรีย์ของท่านช่างผ่องใส ผิวพรรณผุดผ่อง ท่านบวชอุทิศใจใคร ใครเป็นศาสดาของท่าน หรือท่านชอบใจธรรมของใคร ?”

พระอัสสชิ ตอบว่า “มีท่านพระมหาสมณะผู้เป็นสากยบุตรเสด็จออกผนวชจากศากยตระกูล เราบวชอุทิศพระผู้ที่มีพระภาคพระองค์นั้น พระผู้ที่มีพระภาคพระองค์นั้นเป็นศาสดาของเรา และเราชอบใจธรรมของพระผู้ที่มีพระภาคพระองค์นั้น”

อุปติสสปริพาชก “ก็พระศาสดาของท่านตรัสอย่างไร สอนอย่างไร”

พระอัสสชิ “ท่าน เราเป็นผู้บวชใหม่ บวชไม่นาน เพิ่งมาสู่พระธรรมวินัยนี้ ไม่สามารถแสดงธรรมโดยพิสดารแก่ท่านได้ แต่จักกล่าวแต่ใจความโดยย่อแก่ท่าน”

<sup>๑๕</sup> พระมหาสุชญา โรจนญาโณ, “การศึกษาบทบาทของพระมหาโมคคัลลานะในการเผยแผ่พระพุทธศาสนา”, วิทยานิพนธ์ปริญญาพุทธศาสตรมหาบัณฑิต, (บัณฑิตวิทยาลัย : มหาวิทยาลัยมหาจุฬาลงกรณราชวิทยาลัย), ๒๕๔๐, หน้า ๑๗ – ๑๘.

<sup>๑๖</sup> วิ.ม. (ไทย) ๔ / ๖๐ / ๗๒.

- อุปติสสปริพาชก “เอาเถอะ ผู้มีอายุ จะน้อยหรือมากก็ตาม จงกล่าวเถิด จงกล่าวแต่ใจความแก่ข้าพเจ้า ข้าพเจ้าต้องการแต่ใจความเท่านั้น ท่านจะทำพญฺชนะให้มากไปทำไม ”
- พระอัสสชิ “ธรรมเหล่าใดเกิดแต่เหตุ พระตถาคตตรัสเหตุแห่งธรรมเหล่านั้น และความดับแห่งธรรมเหล่านั้น พระมหาสมณะมีปกติตรัสอย่างนี้”<sup>๑๗</sup>

หลังจากพระอัสสชิกล่าวจบอุปติสสะก็ได้ดวงตาเห็นธรรมว่า “สิ่งใดสิ่งหนึ่งมีความเกิดขึ้นเป็นธรรมดา สิ่งนั้นทั้งหมดล้วนมีความดับไปเป็นธรรมดา” และได้ถามถึงพระพุทธเจ้าทราบว่าเป็นพระพุทธรูปประทับอยู่ที่วัดเวฬุวันมหาวิหาร จึงตามไปส่งพระเถระ แล้วมุ่งหน้าไปสู่สำนักของปริพาชกเพื่อลาอาจารย์สญชัย

จากเรื่องนี้จัดได้ว่า วิธีการเผยแผ่ของพระอัสสชิท่านใช้วิธีการสื่อสารสาธารณะเพื่อสร้างศรัทธาให้เกิดแก่ผู้พบเห็น ไม่จำเป็นต้องพูดอย่างเดียว แต่อาศัยกิริยาอาการแสดงออกเป็นเครื่องมือในการเผยแผ่พระพุทธศาสนา และได้ผลดีเกิดภาคอีกด้วย

### ๒.๑.๗.๒ พระสารีบุตร

ท่านก็เป็นมหาสาวกรูปหนึ่งที่โดดเด่นในเรื่องของการเผยแผ่พระพุทธศาสนา ยกตัวอย่างที่เห็นได้ชัดเจน ดังต่อไปนี้

หลังจากอุปติสสปริพาชก ได้ดวงตาเห็นธรรมหลังจากได้ฟังพระอัสสชิแล้ว ก็เดินทางไปบอกข่าวสารแก่เพื่อรักของตน คือ โกณฑิละ โดยกล่าวธรรมที่พระอัสสชิแสดงให้ฟัง ทำให้เพื่อนได้ดวงตาเห็นธรรมเช่นกัน ถือว่าท่านก็เป็นกัลยาณมิตรที่ดีที่ทำตามสัญญา ต่อมาท่านก็ได้พบบริวารและเพื่อน ได้ไปบวชในสำนักของพระพุทธเจ้าพร้อมกับบริวาร หลังจากที่ท่านบวชจนได้บรรลุประอรหันต์แล้ว ก็ได้รับแต่งตั้งเป็นพระอัครสาวกเบื้องขวา

วิธีการเผยแผ่ธรรมะของพระสารีบุตร ใช้วิธีการเดียวกับพระพุทธเจ้า คือ การเริ่มต้นสนทนาเป็นจุดสำคัญ การเริ่มต้นที่ดีในการเผยแผ่จะให้ผลสำเร็จดีเป็นอย่างมาก นอกจากนี้ยังสร้างบรรยากาศให้ปลอดโปร่ง เพลิดเพลินไม่ตึงเครียด ไม่เกิดความอึดอัดใจแก่ผู้รับสารหรือผู้ฟังเป็นสำคัญ อนึ่งการเผยแผ่ได้มุ่งไปที่เนื้อสาระให้เกิดความรู้ความเข้าใจในสิ่งที่นำมาเผยแผ่ ไม่กระทบ

<sup>๑๗</sup> เรื่องเดียวกัน, หน้า ๗๓ – ๗๔.

ทั้งตนและผู้อื่น ไม่ยกตนข่มท่าน ไม่เสียดสีใคร ๆ ใช้ภาษาที่นุ่มนวล สละสลวย ไม่หยาบคาย ขวนให้สบายใจ ตั้งใจสอนหรือเผยแผ่โดยเคารพ พระสารีบุตรให้ลีลาในการสอน ๔ อย่าง คือ

๑. สันทัตสนา อธิบายความชัดเจนแจ่มแจ้ง
๒. สมาทปนา จูงใจให้เห็นจริงชวนคล้อยตามยอมรับและนำไปปฏิบัติ
๓. สมุตเตชนา การเร้าใจให้เกิดความแกล้วกล้า เกิดกำลังใจ ไม่ท้อต่อปัญหา
๔. สัมปหังสนา การขโลมใจให้เกิดความร่าเริงเบิกบานใจ เปี่ยมด้วยความหวัง

ตัวอย่างของการเผยแผ่ มีดังต่อไปนี้

ครั้งหนึ่งคฤหบดีชื่อนกุลบิดา เข้าไปเฝ้าพระผู้มีพระภาคเจ้าเพื่อทราบถึงวิธีที่ทำให้เกิดสุข พระผู้มีพระภาคเจ้าตรัสถึงกายอันกระสับกระส่าย เหมือนฟองไขอันมีผิวหนังหุ้มเอาไว้ คฤหบดีชื่นชมยินดีกับพุทธภาษิต แล้วทูลลาพระพุทธรองค์มุ่งหน้าสู่ที่อยู่ของพระสารีบุตร ได้ไปขอให้ท่านสอนธรรมที่เป็นไปเพื่อประโยชน์ เพื่อความสุข พระสารีบุตรเถระ กล่าวว่า

ดูก่อนคฤหบดี ผู้ที่มีกายอ่อนเพลีย กระสับกระส่ายเพราะไม่ฉลาดในธรรมของท่านสัตว์นุษย์ ไม่ได้รับการแนะนำในสัปบุรุษธรรม ย่อมเห็นรูปโดยความเป็นตน ย่อมเห็นตนมีรูป ย่อมเห็นรูปในตน ย่อมเห็นตนในรูป เป็นผู้ตั้งอยู่ด้วยความยึดมั่นว่า “เราเป็นรูป รูปเป็นของเรา” เมื่อเขาตั้งอยู่ด้วยความยึดมั่นอย่างนี้ รูปย่อมแปรปรวนไปเป็นอย่างอื่น เพราะรูปแปรปรวนเป็นอย่างอื่นไป โสกะ ปริเทวะ ทุกข์ โทมนัส และอุปายาส จึงเกิดขึ้น ฯลฯ ย่อมเห็นวิญญูณ โดยความเป็นตน ย่อมเห็นตนมีวิญญูณ ย่อมเห็นวิญญูณในตน ย่อมเห็นตนในวิญญูณ เป็นผู้ตั้งอยู่ด้วยความยึดมั่นว่า “เราเป็นวิญญูณ วิญญูณเป็นของเรา” เมื่อเขาตั้งอยู่ด้วยความยึดมั่นอย่างนี้ วิญญูณย่อมแปรปรวนไปเป็นอย่างอื่น เพราะวิญญูณแปรปรวนไปเป็นอย่างอื่นไป โสกะ ปริเทวะ ทุกข์ โทมนัส และอุปายาส จึงเกิดขึ้น ดังนี้<sup>๑๘</sup>

ท่านอธิบายให้คฤหบดีฟังจนเกิดความเลื่อมใสยิ่งขึ้น ชื่นชมและประทับใจในตัวท่านพระสารีบุตร ในเรื่องของลีลาการสอน เพราะจะเห็นได้ว่าท่านได้รับคำชมเชยจากพระพุทธรเจ้าว่า มีปัญญาที่ละเอียดอ่อน สามารถนับเม็ดฝนที่ตกลงมาจากท้องฟ้าได้ ไม่มีสาวกรูปไหนที่มีปัญญาแตกฉานเหมือนกับท่าน สมกับที่ได้เป็นพระอัครสาวกเบื้องขวาอย่างแท้จริง และวิธีการเผยแผ่ของพระสารีบุตร กล่าวโดยสรุปได้ ดังนี้

<sup>๑๘</sup> ส.ข. (ไทย) ๑๗ / ๑ / ๑ - ๔.

พระกิตติศักดิ์ ยโสธรโร (แก้วเหล่า), “การศึกษามหาบทของพระสารีบุตรในการเผยแผ่พระพุทธศาสนา”, วิทยานิพนธ์ปริญญาพุทธศาสตรมหาบัณฑิต, (บัณฑิตวิทยาลัย : มหาวิทยาลัยมหาจุฬาลงกรณราชวิทยาลัย), ๒๕๓๕.



๑. แบบบรรยาย เช่น การบรรยายธรรมแก่ภิกษุทั้งหลายว่าด้วยผู้มีธรรม ๖ ประการ
๒. แบบตอบปัญหา เช่น ตอบปัญหานางปริพาชกา ชื่อสูจิมุขี
๓. แบบสากัจฉา เช่น สันทนาธรรมที่ควรใส่ใจ โดยอุบายแยกคายกับท่านมหาโกณฑัญญะ  
ขณะที่ประทับอยู่ที่ป่าอิสิปตนมฤคทายวัน
๔. แบบวางกฎระเบียบ เช่น เมื่อเกิดมีภิกษุทำผิด พระสารีบุตรจะนำเรื่องราวไปกราบทูล  
พระพุทธเจ้า เพื่อให้บัญญัติพระวินัย

### ๒.๑.๗.๓ พระปฐมมณฑานีบุตรเถระ

พระปฐมมณฑานีบุตรเถระ ได้เข้ามาบวชในพระพุทธศาสนาโดยการชักนำของ  
พระอัญญาโกณฑัญญะผู้เป็นลุง ในสมัยเมื่อพระพุทธองค์หลังจากทรงจำพรรษาแรกที่ป่าอิสิปตน  
มฤคทายวัน เมื่อออกพรรษาแล้วทรงส่งสาวกจำนวน ๖๐ รูป ออกประกาศพระศาสนา ซึ่งรุ่นนั้น  
นับว่าเป็นพระธรรมทูตรุ่นแรก พระอัญญาโกณฑัญญะก็เป็นหนึ่งในจำนวนนั้นด้วย ท่านได้  
กลับไปที่บ้านของท่านแสดงธรรมโปรดญาติพี่น้องของท่าน ขณะนั้น ปฐมมณฑานีบุตรหลานชาย  
ของท่านเกิดศรัทธาเลื่อมใสของบวชในพระพุทธศาสนา ซึ่งท่านได้บรรพชาเป็นสามเณรไว้ก่อนแล้ว  
พาไปเฝ้าพระผู้มีพระภาคเจ้าที่กรุงราชคฤห์ พระพุทธองค์ประทานการอุปสมบทให้

เมื่อบวชไม่นานท่านได้บรรลุเป็นพระอรหันต์ และท่านมีปฏิปทาตั้งมั่นอยู่ในคุณธรรม  
๑๐ ประการ คือ

- |                     |                                 |
|---------------------|---------------------------------|
| ๑. อับปัจจตา        | เรื่องความปรารถนาน้อย           |
| ๒. สันตุฎฐิตา       | เรื่องความสันโดษ                |
| ๓. ปวิเวกตา         | เรื่องความสงัด                  |
| ๔. อสังสัคคตา       | เรื่องความไม่คลุกคลีด้วยหมู่คณะ |
| ๕. วิริยารัมภะ      | เรื่องความเพียร                 |
| ๖. สीलตา            | เรื่องศีล                       |
| ๗. สมာธิ            | เรื่องสมาธิ                     |
| ๘. ปัญญา            | เรื่องปัญญา                     |
| ๙. วิมุตติ          | เรื่องความหลุดพ้น               |
| ๑๐. วิมุตติญาณทัสนะ | เรื่องความรู้ความเห็นว่าหลุดพ้น |

คุณธรรม หรือ เรียกอีกอย่างหนึ่งว่ากถาวัตถุ ๑๐ ประการนี้ท่านปุณณมันตานีบุตรเถระ จะสั่งสอนบริวารของท่านด้วยคุณธรรมนี้ แม้แต่พระอนันท์ เมื่อบวชใหม่ ๆ ก็ได้ฟังธรรมกถา ๑๐ ประการนี้จากท่านจนได้สำเร็จเป็นพระโสดาบัน ด้วยเหตุนี้ ภิกษุผู้เป็นศิษย์ของท่านไม่ว่าจะไปอยู่ที่ใด ๆ ก็จะพากันกล่าวยกย่องท่านให้ปรากฏแก่พุทธบริษัทในที่นั้น ๆ เสมอ แม้พระสารีบุตรเถระ ได้ทราบข่าวคุณธรรมของท่านแล้วก็มีความปรารถนาจะได้สนทนาธรรมกับท่าน

สำหรับการสนทนาธรรมของท่านปุณณมันตานีบุตรเถระกับพระสารีบุตรเถระ มีเรื่องกล่าวไว้ ดังนี้

สมัยหนึ่งสมเด็จพระผู้มีพระภาคเสด็จมายังเมืองสาวัตถี ณ ที่นั้นพระสารีบุตรกับพระปุณณมันตานีบุตรได้มีโอกาสพบเจอกัน พระสารีบุตรได้สนทนาไต่ถามท่านเกี่ยวกับวิสุทธิ ๗ ประการ อันได้แก่

- |                             |   |
|-----------------------------|---|
| ๑. สีลวิสุทธิ               | ความหมจดจดแห่งศีล                                   |
| ๒. จิตตวิสุทธิ              | ความหมจดจดแห่งจิต                                   |
| ๓. ทิฐิวินิวิสุทธิ          | ความหมจดจดแห่งทิฐิ                                  |
| ๔. กังขาวิตรณวิสุทธิ        | ความหมจดจดแห่งญาณเป็นเครื่องข้ามพ้นความสงสัย        |
| ๕. มัคคามัคคญาณทัสสนวิสุทธิ | ความหมจดจดแห่งญาณเป็นเครื่องเห็นว่าทางหรือไม่ใช่ทาง |
| ๖. ปฏิปทาญาณทัสสนวิสุทธิ    | ความหมจดจดแห่งญาณเป็นเครื่องเห็นทางปฏิบัติ          |
| ๗. ญาณทัสสนวิสุทธิ          | ความหมจดจดแห่งญาณทัสสนะ กล่าวคือ มรรคญาณ            |

พระปุณณมันตานีบุตร ได้ถวายคำอธิบายว่า วิสุทธิทั้ง ๗ ประการนี้ย่อมเป็นปัจจัยอาศัยส่งต่อกันไปจนถึงพระนิพพาน ท่านเปรียบเหมือนรถ ๗ คันที่ส่งต่อ ๆ กันไปโดยลำดับเมื่อการสนทนาไต่ถามกันและกันจบลง พระเถระทั้งสองต่างก็กล่าวอนุโมทนาคุณกถาของกันและกัน และกันกลับสู่ที่พักของตนเพราะความที่พระปุณณมันตานีบุตรเถระ ท่านดำรงตนตั้งมั่นอยู่ในคุณธรรมเช่นไร ก็สั่งสอนบรรดาศิษย์และพุทธบริษัทอื่น ๆ ให้ดำรงอยู่ในคุณธรรมนั้นด้วย พระผู้มีพระภาคจึงทรงยกย่องท่านปุณณมันตานีบุตรในตำแหน่งเอตทัคคะ เป็นเลิศกว่าภิกษุทั้งหลายในทาง ผู้เป็นธรรมกถึก<sup>๑๕</sup>

<sup>๑๕</sup> พระครูกัลยาณสิทธิวัฒน์ (สมาน กุลยาณธมฺโม), เอตทัคคะในพระพุทธศาสนา, (กรุงเทพมหานคร : โรงพิมพ์ บริษัท สหธรรมิก จำกัด, ๒๕๔๖), หน้า ๔๕.

#### ๒.๑.๗.๔ พระมหากัจจายนะ

ท่านก็เป็นมหาสาวกรูปหนึ่งที่โดดเด่นในเรื่องของการเผยแผ่พระพุทธศาสนา โดยเฉพาะในเรื่องการแสดงธรรม ซึ่งท่านได้รับการยกย่องจากพระพุทธเจ้าให้ดำรงตำแหน่งเอตทัตถะ เลิศกว่าภิกษุทั้งหลายในทาง ผู้อธิบายเนื้อความย่อให้พิสดาร ดังอธิบายดังนี้

พระมหากัจจายนะ เป็นบุตรของพราหมณ์ตระกูลกัจจายนะ ผู้เป็นปุโรหิต (ที่ปรึกษา) ของพระเจ้าจันทปัชโชต ในกรุงอุชเชนี เดิมท่านมีชื่อว่า “กัจจายนะ” เพราะท่านมีรูปร่างลักษณะงามสง่า มีเสน่ห์แก่ผู้พบเห็น เมื่อเจริญวัยขึ้นท่านได้เรียนจบไตรเพท คือ คัมภีร์ศักดิ์ของศาสนาพราหมณ์ เมื่อบิดาถึงแก่กรรมแล้วท่านได้ดำรงตำแหน่งปุโรหิตแทนบิดา

เมื่อพระบรมศาสดาสั่งเสด็จเที่ยวจาริกประกาศหลักธรรมคำสอนตามคามนิคมชนบทอยู่นั้นพระเจ้าจันทปัชโชตมีพระราชประสงค์จะกราบทูลอาราธนาพระพุทธองค์เสด็จสู่กรุงอุชเชนีของพระองค์บ้าง จึงรับสั่งให้ปุโรหิตกัจจายนะไปกราบทูลอาราธนา กัจจายนะถือโอกาสกราบทูลลาเพื่ออุปสมบทด้วยเมื่อทรงอนุญาตแล้วก็พร้อมด้วยบริวารติดตามอีก ๗ คน เดินทางไปเฝ้าพระบรมศาสดา เมื่อเดินทางไปถึงก็รีบเข้าเฝ้าพระพุทธองค์ที่วัดพระธรรมเทศนาให้ฟัง และท่านทั้ง ๘ คนนั้นก็ได้รับบรรลุเป็นพระอรหันต์แล้วกราบทูลขออุปสมบท พระพุทธองค์ทรงอนุญาตให้เป็นภิกษุด้วยวิธีเอหิภิกขุอุปสัมปทา เมื่อได้อุปสมบทแล้วได้กราบทูลพระบรมศาสดาเสด็จสู่กรุงอุชเชนีตามหน้าที่ที่ได้รับมอบหมายให้เดินทางมา แต่พระบรมศาสดารับสั่งให้ท่านไปเอง พระเจ้าจันทปัชโชตและชาวเมืองก็จะเกิดศรัทธาเหมือนกัน

พระมหากัจจายนะ จึงกราบทูลลาพระบรมศาสดาพาภิกษุบริวารอีก ๗ องค์นั้น เดินทางกลับสู่กรุงอุชเชนี ประกาศหลักธรรมคำสอนในพุทธศาสนาให้พระเจ้าจันทปัชโชตและชาวเมืองได้สดับรับฟัง เกิดศรัทธาเลื่อมใส ทำให้พระพุทธศาสนาแพร่กระจายทั่วกรุงอุชเชนีแล้ว ท่านก็เดินทางกลับมาเฝ้าพระบรมศาสดาอีก

#### ความสามารถพิเศษของพระมหากัจจายนะ

พระมหากัจจายนะ เป็นพุทธสาวกที่มีสติปัญญาเฉลียวฉลาดสามารถอธิบายธรรมที่ย่อให้พิสดาร ให้ผู้ฟังเกิดศรัทธาเลื่อมใสได้โดยไม่ง่าย ทั้งนี้เพราะส่วนหนึ่งท่านเป็นผู้มีความเชี่ยวชาญในปฏิสัมภิตา ๔ คือ

๑. อัตตปฏิสัมภิตา ผู้มีปัญญาแตกฉานในอรรถ สามารถอธิบายความย่อให้พิสดารได้
๒. รัชมปฏิสัมภิตา ผู้มีปัญญาแตกฉานในธรรม สามารถถือเอาความโดยย่อจากธรรมที่พิสดารได้

๓. นิรุตติปฏิสัมภทา ผู้มีปัญญาแตกฉานในนิรุตติ

มีความเชี่ยวชาญในภาษา สามารถพูดให้ผู้อื่นเลื่อมใสได้

๔. ปฏิภาณปฏิสัมภทา ผู้มีปัญญาแตกฉานในปฏิภาณ

มีไหวพริบและปฏิภาณ สามารถแก้ไขสถานการณ์เฉพาะหน้าได้

นอกจากนี้ยังมีพระธรรมเทศนาท่านอีกหลายกัณฑ์ ที่พระธรรมสังคาคหาจารย์ได้ยกขึ้นสู่สังคีติ คือ การทำสังคายนา ได้แก่

๑. กัทเทกัตตสูตร เป็นสูตรที่แสดงถึงเรื่องบุคคลผู้มีราตรีเดียวเจริญ คือ คนที่เวลาวันคืนหนึ่ง ๆ มีแต่ความดีงาม ความเจริญก้าวหน้า ได้แก่ ผู้ที่ไม่มัวครุ่นคิดถึงอดีต ไม่เพ้อฝันหวังอนาคต ใช้ปัญญาพิจารณาให้เห็นแจ้งประจักษ์สิ่งที่เป็นปัจจุบัน ทำความดีเพิ่มพูนขึ้นเรื่อยไป มีความเพียรพยายามทำกิจที่ควรทำตั้งแต่วันนี้

๒. มธฺรสูตร เป็นสูตรที่ท่านแสดงแก่พระเจ้ามธฺรราชอวันตีบุตร ในขณะที่ท่านพักอยู่ที่คุณทาวิน มธฺรราชธานี สูตรนี้มีใจความแสดงถึงความไม่แตกต่างกันของวรรณะ ๔ คือ กษัตริย์ พราหมณ์ แพศย์ และศูทร วรรณะทั้ง ๔ นี้แม้จะถือตัวอย่างไร เหยียดหยามกันอย่างไร แต่ถ้าทำดีก็ไปสู่ที่ดีเหมือนกันทั้งหมด ถ้าทำชั่วก็ต้องได้รับโทษไปอบายเหมือนกันทั้งหมดทุกวรรณะเสมอกันในพระธรรมวินัย ออกบวชบำเพ็ญสมณธรรมแล้ว ไม่เรียกว่าวรรณะอะไร แต่เป็นสมณะเหมือนกันทั้งหมด

ที่พระเถระกล่าวสูตรนี้ ก็เพราะพระเจ้าเจ้ามธฺรราชอวันตีบุตรถามปัญญากับท่านเกี่ยวกับเรื่องพราหมณ์ถือตัวว่าเป็นผู้บริสุทธิ์ และเกิดจากพรหม ท่านจึงแก้ว่าไม่เป็นความจริงแล้วยกตัวอย่างเป็นข้อ ๆ ดังนี้

๑. ในวรรณะ ๔ เหล่านี้ วรรณะใดเป็นผู้ร่ำรวย มั่งมีเงินทอง วรรณะเดียวกันและวรรณะอื่น ๆ ย่อมเข้าไปหา ย่อมเป็นบริวารของวรรณะนั้น

๒. วรรณะใดประพฤติกุศลกรรมบถ เมื่อตายไปวรรณะนั้นย่อมเข้าสู่อบายเสมอเหมือนกันทั้งหมด

๓. วรรณะใดประพฤติกุศลกรรมบถ เมื่อตายไป วรรณะนั้นย่อมเข้าถึงสุคติโลกสวรรค์เหมือนกันหมด

๔. วรรณะใดทำโจรกรรม ทำปรทวาริกรรม วรรณะนั้นต้องรับราชาญา เหมือนกันทั้งหมดไม่มียกเว้น

๕. วรรณะใดออกบวช ตั้งอยู่ในศีลในธรรม วรรณะนั้นย่อมได้รับความนับถือ การบำรุงและการคุ้มครองรักษา เสมอเหมือนกันหมด

เมื่อพระเถระแสดงเทศนามรรฐสูตรจบลงแล้ว พระเจ้ามรรฐราช ก็เกิดศรัทธาเลื่อมใส ประกาศพระองค์เป็นอุบาสกในพระพุทธศาสนา

### พระมหากัจจายนะได้รับยกย่องในทางอธิบายความย่อให้พิสดาร

ครั้งหนึ่ง พระผู้มีพระภาคทรงแสดงภทเทภคตสูตรแต่โดยย่อ แล้วเสด็จเข้าสู่พระวิหารที่ประทับ พระภิกษุทั้งหลายไม่ได้โอกาสเพื่อจะกราบทูลถามเนื้อความที่ตรัสไว้โดยย่อให้เข้าใจได้ จึงพากันเข้าไปหาพระมหากัจจายนะกราบอาราธนาให้ท่านได้เมตตาอธิบายขยายความให้ฟัง

พระเถระได้อธิบายขยายความย่อให้ฟังอย่างพิสดารแล้วกล่าวแนะนำว่า ท่านผู้มีอายุ ข้าพเจ้าเข้าใจความหมายแห่งพระสูตรนี้ตามที่ได้อธิบายมานี้ แต่ถ้าท่านทั้งหลายมีความต้องการจะทราบให้แน่ชัดก็จงไปกราบทูลถามพระผู้มีพระภาคเจ้า เมื่อพระองค์ทรงแก้ไขอย่างไร ก็จงจำไว้เช่นนั้นเถิด

พระภิกษุเหล่านั้นพากันลาพระเถระแล้ว เข้าไปกราบทูลเนื้อความที่พระมหากัจจายนะอธิบายไว้ให้พระพุทธองค์ทรงสดับ

พระผู้มีพระภาค ตรัสสรรเสริญพระเถระว่า “ภิกษุทั้งหลาย พระมหากัจจายนะ เป็นผู้ที่มีปัญญา เนื้อความนั้นถ้าพวกเขาถามตาคด แม้ตาคดก็จะอธิบายอย่างนั้น เช่นกัน ขอพวกเขาจงจำเนื้อความนั้นไว้เถิด” เมื่อครั้งพระพุทธองค์ ประทับอยู่ ณ พระเชตวันมหาวิหาร ทรงตั้งพระมหากัจจายนะไว้ในตำแหน่งเอตทัตตะ เลิศกว่าภิกษุทั้งหลายในฝ่าย ผู้อธิบายเนื้อความย่อให้พิสดาร<sup>๒๐</sup>

### ๒.๑.๗.๕ นางขุชชุตตรา

นางขุชชุตตรา เป็นอุบาสิกาอีกท่านหนึ่งที่มีความสำคัญกับพระพุทธศาสนาเป็นอย่างยิ่ง สืบเนื่องจากท่านเป็นผู้ที่มีปัญญามาก มีความสามารถในการแสดงธรรมได้อย่างไพเราะลึกซึ้งดีกว่าอุบาสิกาคณะอื่น ๆ จนได้รับการยกย่องจากพระพุทธเจ้า ว่าเป็นผู้ที่เลิศกว่าอุบาสิกาทั้งหลายในฝ่ายผู้แสดงธรรม

นางขุชชุตตรา เป็นลูกสาวของหญิงแม่มนในเรือนโฆสกเศรษฐี ในกรุงโกสัมพี เป็นหญิงพิการหลังค่อม ต่อมาเมื่อโฆสกเศรษฐีได้ยกนางสามาวดีผู้เป็นหญิงกำพร้าให้อยู่ในฐานะเป็นธิดาของตนแล้ว ได้มอบหญิง ๕๐๐ คน เป็นบริวารของนางอีกด้วย และนางขุชชุตตราก็ได้เป็นบริวารของนางสามาวดีด้วยเช่นกัน เมื่อนางสามาวดีได้รับการอภิเษกเป็นมเหสีของพระเจ้าอุเทน แห่งเมือง

<sup>๒๐</sup> เรื่องเดียวกัน, หน้า ๘๐.

โกสัมพี หญิงบริวารทั้งหมดก็ติดตามเข้าไปรับใช้นางในพระราชนิเวศน์ด้วย และพระเจ้าอุเทนได้พระราชทานทรัพย์ ๘ กหาปณะ แก่นางขุชชุตตราเพื่อจัดซื้อดอกไม้ให้แก่นางสามาวดีทุกวัน

### นางขุชชุตตราบรรลุนิเวศน์

ครั้งหนึ่ง พระผู้มีพระภาคเสด็จมายังเมืองโกสัมพี โดยมีพระอานนท์เถระเป็นปัจฉาสมณะตามเสด็จมาด้วย พระพุทธองค์ประทับ ณ อารามของเศรษฐีทั้ง ๓ ท่านนั้น โดยผลัดเปลี่ยนไปตามวาระ ตามที่ท่านเศรษฐีได้กราบทูลอาราธนา

วันหนึ่ง นายสุมนะขอโอกาสแก่ท่านเศรษฐีเพื่อกราบทูลอาราธนาพระบรมศาสดาเสด็จไปเสวยภัตตาหารที่บ้านของตน เมื่อเศรษฐีอนุญาตให้สมประสงค์แล้ว จึงจัดการตกแต่งเสนาสนะและภัตตาหาร ขณะที่เขากำลังจัดเตรียมการอยู่นั้น นางขุชชุตตราก็มาถึง นายสุมนะกล่าวกับเธอว่า “วันนี้ขอให้รอก่อน เพราะคนได้กราบทูลอาราธนาพระบรมศาสดามาเสวยภัตตาหารที่บ้าน และขอให้นางช่วยเหลือในการจัดภัตตาหารด้วย เมื่อเสร็จแล้วจึงค่อยรับดอกไม้ไป” ซึ่งนางขุชชุตตราก็ตอบรับด้วยความยินดี

เมื่อเสร็จภารกิจแล้ว พระบรมศาสดาทรงแสดงพระธรรมเทศนาอนุโมทนา นางขุชชุตตรา ก็ได้มีโอกาสฟังธรรมเทศนานี้ด้วย นางส่งกระแสดิจไปตามพระธรรมเทศนา เมื่อจบลงก็ได้บรรลุโสดาปัตติผล

ตามปกติในวันอื่น ๆ ที่แล้วมา นางขุชชุตตราจะจัดซื้อดอกไม้ เพียง ๔ กหาปณะ และเก็บเอาไว้เอง ๔ กหาปณะ แต่วันนี้นางซื้อดอกไม้ทั้ง ๘ กหาปณะ นางสามาวดีเห็นว่าวันนี้ได้ดอกไม้มากกว่าทุก ๆ วัน จึงถามนางขุชชุตตราขึ้นว่า “ทำไมวันนี้จึงได้ดอกไม้มากกว่าปกติ” นางขุชชุตตราจึงบอกตามความเป็นจริงว่า “เมื่อก่อนนี้นางได้ขยอกเงินไว้เพื่อตนเองครั้งหนึ่ง แต่วันนี้หลังจากได้ฟังพระธรรมเทศนาจากพระบรมศาสดาจนบรรลุอมตธรรมแล้ว เห็นว่าการกระทำอย่างนั้นไม่ควร จึงได้ซื้อดอกไม้ทั้ง ๘ กหาปณะ”

### นางขุชชุตตราเป็นอาจารย์สอนธรรม

นางสามาวดี เมื่อทราบความโดยตลอดแล้ว ก็มีได้ว่ากล่าวติเตียนต่อนางขุชชุตตรา แต่ประการใด กลับขอให้นางได้แสดงธรรมที่ได้ฟังมาจากพระบรมศาสดาให้ตนและบริวารอื่น ๆ ได้ฟังบ้าง ซึ่งนางขุชชุตตราก็ตอบรับด้วยความยินดีเป็นอย่างยิ่ง แต่ขอโอกาสอาบน้ำชำระร่างกายและประดับตกแต่งร่างกายสมควรแก่ฐานะและนั่งบนอาสนะที่สูงกว่าหญิงทั้งปวง แสดงธรรมไปโดยลำดับตามที่ตนได้ฟังมาจากพระบรมศาสดา เมื่อจบลงแล้ว หญิงเหล่านั้นหมดมีนางสามาวดีเป็นหัวหน้า ก็ได้บรรลุเป็นโสดาบันพร้อม ๆ กัน

หลังจากนั้น นางขุขุชุตตราได้รับการยกฐานะจากการเป็นทางสีกอขรับใช้นางสามาวดี ให้ดำรงอยู่ในฐานะมารดาและอาจารย์ ของนางสามาวดีและหญิงบริวารเหล่านั้น มีหน้าที่ไปรับฟังพระธรรมเทศนาจากพระบรมศาสดาแล้วนำมาแสดงให้นางสามาวดีและบริวารฟัง นางขุขุชุตตรากระทำดั่งนั้นจนนางเป็นผู้มีความเชี่ยวชาญในพระไตรปิฎก

นางขุขุชุตตรา เป็นอุบาสิกาอีกท่านหนึ่งที่มีความสำคัญกับพระพุทธศาสนาเป็นอย่างยิ่ง สืบเนื่องจากว่านางเป็นผู้ที่มีปัญญามาก มีความสามารถในการแสดงธรรมได้อย่างไพเราะลึกซึ้งดีกว่าอุบาสิกาคณะอื่น ๆ จนได้รับการยกย่องจากพระพุทธเจ้า ว่าเป็นผู้ที่เลิศกว่าอุบาสิกาทั้งหลายในฝ่ายผู้แสดงธรรม<sup>๒๑</sup>

ในการศึกษาวิจัยเรื่อง “รูปแบบวิธีการเทศนาของพระสงฆ์ไทยในปัจจุบัน” มีแนวคิด ทฤษฎีและผลงานวิจัยที่เกี่ยวข้อง ซึ่งได้นำมาใช้เป็นกรอบอ้างอิงดังต่อไปนี้

## ๒.๒ การสื่อสารตามหลักนิเทศศาสตร์

ความหมายของนิเทศศาสตร์ คือ วิชาที่สื่อสารไปยังมวลชนทุกทาง เช่น หนังสือพิมพ์ วิทยุโทรทัศน์ วิทยุกระจายเสียง และการละคร เป็นต้น การสื่อสารสื่อสารนั้นจัดได้ว่าเป็นปัจจัย ที่สำคัญอีกปัจจัยหนึ่งในชีวิตประจำวันของมนุษย์ นอกเหนือจากปัจจัย ๔ ที่เป็นความจำเป็นเพื่อความอยู่รอดของมนุษย์ อันได้แก่ อาหาร ที่อยู่อาศัย เครื่องนุ่งห่ม และยารักษาโรค แม้การสื่อสารจะไม่ได้มีความเกี่ยวข้องโดยตรงกับความเป็นความตายของมนุษย์เหมือนกับปัจจัย ๔ ข้างต้น แต่การที่จะให้ได้มาซึ่งปัจจัย ๔ ย่อมต้องอาศัยการสื่อสารเป็นเครื่องอย่างแน่นอน การสื่อสารเป็นพื้นฐานของการติดต่อของมนุษย์ และเป็นเครื่องที่สำคัญของกระบวนการทางสังคม ยิ่งสังคมมีความสลับซับซ้อนมากขึ้นเพียงไร และจะประกอบด้วยคนจำนวนมากขึ้นเท่าใด การสื่อสารก็ยิ่งมีความสำคัญมากขึ้นเท่านั้น การเปลี่ยนแปลงทางเศรษฐกิจ อุตสาหกรรม และสังคมที่นำมาซึ่งความสับสน ก่อให้เกิดความไม่เข้าใจและความไม่แน่นอนแก่สมาชิกของสังคม

ดังนั้นจึงต้องการการสื่อสารเพื่อแก้ไขปัญหาดังกล่าว การสื่อสารจึงมีลำดับความสำคัญที่สามารถแบ่งแยกออกได้ ๖ ประการด้วยกัน ดังนี้

๑. ความสำคัญต่อชีวิตประจำวัน
๒. ความสำคัญต่อความเป็นสังคม
๓. ความสำคัญต่อธุรกิจและอุตสาหกรรม
๔. ความสำคัญต่อการเมืองและการปกครอง

<sup>๒๑</sup> เรื่องเดียวกัน, หน้า ๒๕๑.

๕. ความสำคัญต่อการตกลงกันในระหว่างประเทศทั่วโลก

๖. ความสำคัญต่อการอนุรักษ์และสืบทอดวัฒนธรรมของมนุษย์<sup>๒๒</sup>

และถ้าเราเข้าใจกระบวนการสื่อสารอย่างแท้จริง ความสามารถในการสื่อสารของเราจะก้าวหน้ายิ่งขึ้นและมีประสิทธิภาพอย่างแท้จริง

### ๒.๒.๑ ประเภทของการสื่อสาร

หากจำแนกการสื่อสารโดยใช้จำนวนของผู้ทำการสื่อสารเป็นเกณฑ์ จะแบ่งได้ดังนี้

๒.๒.๑.๑ การสื่อสารภายในบุคคล เป็นการสื่อสารของบุคคลคนเดียว โดยคนเดียวกันทำหน้าที่เป็นทั้งผู้ส่งสารและผู้รับสาร กล่าวคือระบบประสาทส่วนกลางของบุคคลนั้นจะทำหน้าที่ทั้งส่งสารและรับสาร ตัวอย่างของการสื่อสารภายในบุคคล ได้แก่ การพูดกับตัวเอง การร้องเพลง ฟังคนเดียว การเขียนจดหมายแล้วอ่านตรวจทานก่อน การคิดถึงงานที่จะทำ เป็นต้น

๒.๒.๑.๒ การสื่อสารระหว่างบุคคล คือ การสื่อสารที่ประกอบด้วยบุคคลตั้งแต่ ๒ คนขึ้นไปมาทำการสื่อสารในลักษณะตัวต่อตัว กล่าวคือ ทั้งฝ่ายผู้ส่งสารและผู้รับสารสามารถที่จะติดต่อแลกเปลี่ยนสารกันได้โดยตรง ในขณะที่คนหนึ่งทำหน้าที่ส่งสาร อีกคนหนึ่งก็จะทำหน้าที่รับสาร ดังนั้น การสื่อสารระหว่างบุคคลจึงเกิดขึ้นได้ทั้งกรณี คน ๒ คน เช่น การพูดคุยกันระหว่างคน ๒ คน การเขียนจดหมายถึงกัน และการใช้โทรศัพท์คุยกัน เป็นต้น ในทำนองเดียวกัน การสื่อสารระหว่างบุคคลก็เกิดขึ้นได้ในกรณีของกลุ่มย่อยซึ่งมีคนมากกว่า ๒ คนขึ้นไป มารวมกันในลักษณะที่สามารถติดต่อแลกเปลี่ยนสารกันได้โดยตรง เช่น การประชุมกลุ่มย่อย การเรียน ในชั้นเรียน เป็นต้น

๒.๒.๑.๓ การสื่อสารกลุ่มใหญ่ เป็นการสื่อสารระหว่างคนจำนวนมากซึ่งอยู่ในที่เดียวกันหรือใกล้เคียงกัน เช่น การอภิปรายในหอประชุม การพูดหาเสียงเลือกตั้ง การสอนที่มีกลุ่มผู้เรียนจำนวนมากซึ่งอยู่ในหลายห้องเรียนที่อาศัยสื่อการสอน เช่น โทรทัศน์วงจรปิดเข้าช่วย และการปราศรัยในงานสังคัม เป็นต้น การสื่อสารในกลุ่มใหญ่ที่ผู้ส่งสารและผู้รับสารจะติดต่อแลกเปลี่ยนสารกันได้น้อย เพราะขาดลักษณะการสื่อสารแบบตัวต่อตัว

๒.๒.๑.๔ การสื่อสารในองค์การ เป็นการสื่อสารระหว่างผู้ที่เป็สมาชิกขององค์การหรือหน่วยงาน เพื่อปฏิบัติการกิจของหน่วยงานให้สำเร็จลุล่วงตามเป้าหมาย ซึ่งประกอบด้วย การสื่อสารระหว่างผู้บังคับบัญชากับผู้ใต้บังคับบัญชา การสื่อสารระหว่างผู้ร่วมงานในระดับเดียวกัน ตัวอย่างของการสื่อสารในองค์การ ได้แก่ การสื่อสารในบริษัท การสื่อสารในหน่วยงานราชการ เป็นต้น

<sup>๒๒</sup> ปรมะ สตะเมทิน, *หลักนิเทศศาสตร์*, (กรุงเทพมหานคร : คณะนิเทศศาสตร์ จุฬาลงกรณ์มหาวิทยาลัย, ๒๕๑๒), หน้า ๑.



๒.๒.๑.๕ การสื่อสารมวลชน เป็นการสื่อสารกับมวลชนจำนวนมาก ในเวลาเดียวกันพร้อม ๆ กัน โดยที่สมาชิกของมวลชนแต่ละคนอยู่ที่ต่าง ๆ กัน เพื่อให้ข่าวสารไปถึงมวลชนได้พร้อมกันจึงต้องอาศัยสื่อที่เข้าถึงประชาชนจำนวนมากได้ในเวลาอันรวดเร็ว คือ สื่อสารมวลชน ซึ่งได้แก่ หนังสือพิมพ์ วิทยุ โทรทัศน์ เป็นต้น<sup>๒๓</sup>

### ๒.๒.๒ ความหมายของการสื่อสาร

นักนิเทศศาสตร์ได้ให้ความหมายของการสื่อสารไว้มากมาย กล่าวคือ

๑. อริสโตเติล ได้ให้ความหมายไว้ว่า การสื่อสาร คือ การแสวงหาวิธีการชักจูงใจที่พึงมีอยู่ทุกรูปแบบ

๒. จอร์จ เกร็บบเนอร์ ได้ให้ความหมายไว้ว่า การสื่อสาร คือ การแสดงกิริยาสัมพันธ์ทางสังคมโดยใช้สัญลักษณ์และระบบสาร

๓. ชาร์ลส์ อี ออสกูด ได้ให้ความหมายไว้ว่า การสื่อสารเกิดขึ้นเมื่อฝ่ายหนึ่งคือผู้ส่งสารมีอิทธิพลต่ออีกฝ่ายหนึ่ง ให้เข้าใจตรงกัน ตรงกับภาษาอังกฤษว่า Communication หมายถึงกิจกรรมหรือกระบวนการให้ข้อมูลข่าวสารแก่ผู้อื่นหรือแก่สิ่งมีชีวิต ด้วยการใช้อนุญาณ เช่น การพูด กิริยาท่าทาง หรือสัญญาณวิทยุ (Communication is activity or process of giving information to other people or living thing , using signal such as speech, body movements, or radio signals)<sup>๒๔</sup>

### ประโยชน์ของนิเทศศาสตร์ที่มีต่อสังคม ๓ ประการ

๑. การรักษาสິงที่ติอยู่แล้วให้ดำเนินต่อไป เช่น สามารถส่งเสริมและรักษาขนบธรรมเนียมประเพณีและวัฒนธรรมที่ดิงามจากคนรุ่นหนึ่งไปสู่คนอีกรุ่นหนึ่ง เผยแพร่ข่าวสารที่ดีงามและถูกต้องในสังคมให้ขจรขยายไป

๒. การขจัดสิ่งที่ไม่ดีให้หมดสิ้นไปจากสังคม ด้วยการเสนอข่าวสารที่ขุดคุ้ยหรือสืบเสาะเบาะแสของความไม่ดิงามในสังคมและเสนอแนะทางแก้ไขที่เป็นประโยชน์

๓. การพัฒนาสังคม การสื่อสารที่มีประสิทธิภาพจะพัฒนาความรู้ ทักษะคติและความเข้าใจของประชาชนได้เป็นอย่างดี อันจะนำมาซึ่งความสุขทั้งทางกายและทางจิตวิญญาณของพลเมือง

<sup>๒๓</sup> บำรุง สุขพรรณ, จิตวิทยาเพื่อการสื่อสาร, (กรุงเทพมหานคร : บัณฑิตวิทยาลัย มหาวิทยาลัยเกษตรราชวิทยาลัย, ๒๕๔๒),

<sup>๒๔</sup> ปรมะ สตะเมทิน, หลักนิเทศศาสตร์, ๒๕๓๒.

หน้าที่ของการสื่อสารนั้นสามารถที่จะสรุปได้ ๔ ประการ ดังนี้

๑. การสื่อสารทำหน้าที่ให้ข้อมูลข่าวสาร
๒. การสื่อสารทำหน้าที่ให้การศึกษา
๓. การสื่อสารทำหน้าที่ให้ความบันเทิง
๔. การสื่อสารทำหน้าที่ให้ความจรรโลงใจ

๒.๒.๓ องค์ประกอบที่สำคัญของการสื่อสาร ประกอบด้วย

ผู้ส่งสาร (Source)                      ข่าวสาร (Message)  
ช่องทาง / สื่อ (Channel)              ผู้รับสาร (Receiver)

ผู้ส่งสาร (Source) จะมีองค์ประกอบในการดำเนินการเพื่อความสะดวกการปฏิบัติกรอบที่สร้างขึ้นเพื่อเป็นเครื่องมือ ได้แก่ ๕ Ws ๑S ได้แก่

Who (ใคร)                      What (อะไร)                      Where (ที่ไหน)  
When (เมื่อไร)                      Why (ทำไม)                      How (อย่างไร)

หากจะจับคู่เพื่อการวิเคราะห์ในการส่งสารจะได้ ดังนี้

ผู้ส่งสาร Source	ข่าวสาร Message	ช่องทาง/สื่อ Channel	ผู้รับสาร Receiver
Who ใคร	Who ใคร	Who ใคร	Who ใคร
What อะไร	What อะไร	What อะไร	What อะไร
Where ที่ไหน	Where ที่ไหน	Where ที่ไหน	Where ที่ไหน
When เมื่อไร	When เมื่อไร	When เมื่อไร	When เมื่อไร
Why ทำไม	Why ทำไม	Why ทำไม	Why ทำไม
How อย่างไร	How อย่างไร	How อย่างไร	How อย่างไร

### ๒.๒.๔ วัตถุประสงค์ของการสื่อสาร

หากพิจารณาหน้าที่ของการสื่อสารแล้ว พอสรุปได้ว่า วัตถุประสงค์หลักของการสื่อสาร มี ๓ ประการ เพื่อให้เข้าใจง่าย จะอธิบายตามรูปแบบ KAP Model ได้แก่

K = Knowledge คือ การสื่อสารเพื่อให้ผู้รับสารเกิดความรู้

A = Attitude คือ การสื่อสารเพื่อให้มีทัศนคติที่ต้องการในเรื่องที่ประชาสัมพันธ์

P = Practice คือ การสื่อสารให้นำไปปฏิบัติ<sup>๒๕</sup>

การสื่อสารเป็นกิจกรรมที่มีความตั้งใจหรือมุ่งก่อให้เกิดผลในลักษณะใดลักษณะหนึ่งทั้งในตัวของผู้ส่งสารและผู้รับสารเอง โดยทั่วไปการสื่อสารเป็นการกระทำที่พยายามก่อให้เกิดความร่วมมือและความคล้ายคลึงกัน (Commoness) ของทั้งสองฝ่าย คือ ทั้งผู้ส่งสารและผู้รับสารซึ่งอาจเป็นความพยายามที่จะมีอิทธิพลเหนือหรือเอาชนะจิตใจหรือชักจูงโน้มน้าวใจบุคคลอีกฝ่ายหนึ่งที่กำลังสื่อสารด้วย

ดังนั้น การจำแนกวัตถุประสงค์ของการสื่อสารโดยพิจารณาจากประเด็นของจุดมุ่งหมายในการสื่อสาร ดังนี้

๑. พิจารณาวัตถุประสงค์โดยทั่วไปของการสื่อสาร ซึ่งเราอาจจะพิจารณาความตั้งใจของผู้ส่งสารและผู้รับสารในการสื่อสารแต่ละครั้ง
๒. พิจารณาถึงลักษณะการนำการสื่อสารไปใช้เพื่อให้เกิดผลทันทีในขณะนั้นหรือไม่
๓. พิจารณาถึงความต้องการที่จะก่อให้เกิดความเปลี่ยนแปลงหรือก่อให้เกิดการพัฒนาในเรื่องต่าง ๆ ทั้งในระดับปัจเจกบุคคลและสังคม

### การพิจารณาถึงวัตถุประสงค์โดยทั่วไปของการสื่อสาร

ในการสื่อสาร โดยทั่วไปเราอาจพิจารณาถึงความตั้งใจในการสื่อสารของผู้ส่งสารและผู้รับสารขณะนั้นว่าผู้ส่งสารและผู้รับสารมีความตั้งใจอย่างไรซึ่งเราอาจแบ่งประเภทของวัตถุประสงค์ของการสื่อสารได้ ดังนี้

<sup>๒๕</sup> สมาน งามสนธิ, องค์ประกอบของการสื่อสารที่พึงประสงค์ตามแนวพุทธะ, (กรุงเทพมหานคร : โรงพิมพ์มหาวิทยาลัยสยาม, ๒๕๓๒), หน้า ๘.

### วัตถุประสงค์ของผู้ส่งสาร

๑. เพื่อแจ้งให้ทราบ (TO INFORM OR TO TELL)
๒. เพื่อให้การศึกษา (TO TEACH OR TO EDUCATE)
๓. เพื่อชักจูง (TO PROPOSE OR TO PERSUADE)
๔. เพื่อสร้างความพอใจ (TO PLEASE OR TO ENTERTAIN)

### วัตถุประสงค์ของผู้รับสาร

๑. เพื่อทราบ (TO KNOW OR TO UNDERSTAND )
๒. เพื่อเรียนรู้ (TO LEARN)
๓. เพื่อตัดสินใจ (TO DECIDE)
๔. เพื่อสนุกสนาน (TO ENJOY)<sup>๒๖</sup>

### ๒.๒.๕ คุณสมบัติของผู้ส่งสารตามแนวทางนิเทศศาสตร์

ผู้ส่งสารจะประสบความสำเร็จ หรือความล้มเหลวในการสื่อสารได้ ทั้งนี้ขึ้นอยู่กับ คุณสมบัติของผู้ส่งสารที่สำคัญ ๆ คือ ความน่าเชื่อถือ ความน่าเลื่อมใสของผู้ส่งสารในสายตาของผู้รับสาร (Source Credibility) ซึ่งแมคครอสกี ได้กล่าวถึงปัจจัย ๕ ประการ ที่จะสร้างความน่าเชื่อถือให้แก่ผู้ส่งสาร คือ

๑. ความสามารถ (Competence) อันได้แก่ ความรู้ ความสามารถ ในข้อมูลข่าวสาร หรือเรื่องที่จะสื่อสาร และการส่งสารของผู้ส่งสาร รวมทั้งความสามารถในการจัดควบคุมสถานการณ์ในการสื่อสาร เช่น ควบคุมอารมณ์ไม่ให้ตื่นเต้นในขณะพูด หรือในขณะที่ทำการสื่อสารได้ดี เป็นต้น

๒. คุณลักษณะ หรือบุคลิกลักษณะ (Character or Appearance) ผู้ส่งสารจำเป็นต้องมีบุคลิกลักษณะที่ดีทั้งภายนอกและภายใน ผู้ส่งสารจะต้องแสดงถึงความเฉลียวฉลาด การเป็นผู้ที่มีไหวพริบที่ดีสามารถที่จะตัดสินใจกระทำในสิ่งต่าง ๆ ได้อย่างถูกต้องเหมาะสม แสดงออกต่อผู้รับสารทั้งลักษณะการให้ความอบอุ่น เป็นที่น่าไว้วางใจ ซึ่งจะทำให้ผู้รับสารมีความเลื่อมใสศรัทธาในตัวผู้ส่งสาร แต่ถ้าผู้ส่งสารมีบุคลิกลักษณะไม่ดี ไม่น่าไว้วางใจ ผู้รับสารก็จะพยายามหลีกเลี่ยงที่จะรับสารหรือจะสื่อสารได้

<sup>๒๖</sup> กิติมา สุรสนธิ, ความรู้ทางการสื่อสาร, (กรุงเทพมหานคร : โรงพิมพ์มหาวิทยาลัยธรรมศาสตร์, ๒๕๔๑), หน้า ๒๒.

๓. ความสุขุมเยือกเย็น (Composure) และความคล่องแคล่วในการสื่อสาร หมายถึง การไม่มีอาการที่แสดงถึงความตื่นเต็นหวาดกลัว หรือไม่แสดงถึงความไม่สามารถควบคุมอารมณ์ความรู้ในขณะที่ทำการสื่อสารของผู้ส่งสาร การไม่คิดที่จะใช้คำใดคำหนึ่งอันแสดงอาการทางประสาท เช่น อ้อ อ้า ในเวลาพูด เหล่านี้ผู้รับสารจะมีความรู้สึกดีต่อผู้ส่งสาร

๔. การเป็นคนที่ยอมรับหรือเป็นที่รู้จักทางสังคม (Socialbility) การเป็นคนที่มีชื่อเสียงหรือเป็นที่ยอมรับของสังคมโดยทั่วไปนั้น จะทำให้ได้รับความรู้สึกที่ดีจากผู้รับสาร ผู้รับสารจะให้ความนิยมน เชื้อถือ ซึ่งส่วนใหญ่มักเป็นความรู้สึกที่เกิดขึ้นก่อนที่จะมีการสื่อสารเกิดขึ้น (Prior Attitude ) เป็นความรู้สึกที่ผู้รับสนใจที่จะรับข่าวสารจากผู้ส่งสารที่เขาชื่นชอบอยู่ก่อนแล้ว อย่างไรก็ตามในครั้งต่อไปหากผู้ส่งสารที่ผู้รับสารชื่นชอบอยู่ทำการสื่อสารไม่ดีก็อาจทำให้เกิดผลทางลบต่อความรู้สึกของผู้รับสารได้เช่นกัน

๕. การเป็นคนเปิดเผย (Extroversion) การเป็นคนเปิดเผยเป็นสิ่งหนึ่งที่จะสร้างความไว้วางใจต่อผู้ส่งสารให้เกิดขึ้นกับผู้รับสาร โดยการให้ข้อมูลที่เพียงพอและการไม่ปิดบังข้อมูลของผู้ส่งสารซึ่งจะทำให้ผู้รับสารเกิดความรู้สึกสนิทสนมเป็นกันเองและรู้สึกไว้วางใจด้วย<sup>๒๗</sup>

### คุณสมบัติของผู้ส่งสารที่พึงประสงค์ตามแนวทางแห่งพุทธะ

คุณสมบัติของผู้ส่งสารจำแนกได้ตามคุณสมบัติที่เรียกว่า “สัปปริสธรรม ๗” ประการคือ

๑. มี รัชมัญญุตตา เป็นผู้รู้ธรรมะเป็นหลักการ หลักความจริง เนื้อหาสาระของเรื่องที่จะสื่อสาร รู้แจ้งแทงตลอดในเรื่องทฤษฎีและปฏิบัติในศาสตร์และศิลป์ของตน

๒. มี อัถถัญญุตตา รู้จักเนื้อหาสาระ ความหมาย ความมุ่งหมาย วัตถุประสงค์ของการสื่อสารที่แน่นอน ชัดเจน (Goal Oriented)

๓. มี อุตตัญญุตตา รู้จักตนเอง รู้ว่าตนคือใคร มีความพร้อมหรือไม่พร้อมอย่างไร การรู้จักตนเองเป็นสิ่งสำคัญยิ่ง เมื่อเรารู้จักตนเองดีแล้วจะนำไปสู่การยอมรับตน (Self Acceptance) แล้วจะเปิดเผยตน (Self Disclosure) สามารถสื่อสารภายในตนได้อย่างดียิ่ง ผู้ที่สามารถสื่อสารภายในตนได้ดี จะเป็นคนที่สามารถรับรู้ วิเคราะห์ สังเคราะห์ และวิจารณ์ญาณที่สุ่มรอบคอบ มีเหตุผล ทำให้การสื่อสารมีประสิทธิภาพมากขึ้น

<sup>๒๗</sup> เรื่องเดียวกัน, หน้า ๑๐.

๔. มี มัตตัญญุตตา รู้จักประมาณ รู้จักความพอดี การสื่อสารบางอย่างหากมากเกินไป ผู้รับสารก็รับไม่ได้ หากน้อยเกินไปก็ไม่เพียงพอ การรู้จักประมาณในการสื่อสาร (Frequency) คือ ไม่ส่งสารซ้ำซากมากเกินไปหรือน้อยเกินไป จึงเป็นคุณสมบัติประการสำคัญอีกประการหนึ่งของผู้ส่งสาร

๕. มี กาลัญญุตตา รู้จักเวลา ผู้ส่งสารต้องรู้จักเวลาในการสื่อสารว่าเวลาไหนควรเวลาไหนไม่ควร หากผู้ส่งสารไม่รู้จักเวลาในการสื่อสารแม้ว่าจะเป็นการสื่อสารภายในตน การสื่อสารระหว่างบุคคล หรือการสื่อสารมวลชน ก็จะทำให้เกิดปัญหาในการสื่อสารได้

๖. มี ปริสัจญญุตตา รู้จักชุมชน รู้จักสังคม ในทางนิเทศศาสตร์เรียกว่า กลุ่มผู้รับสาร หรือ กลุ่มเป้าหมาย ผู้ส่งสารต้องรู้จักกลุ่มเป้าหมาย การสื่อสารจึงจะประสบความสำเร็จ ยิ่งรู้จักมากเท่าไร การสื่อสารยิ่งมีประสิทธิภาพมากยิ่งขึ้นเท่านั้น พระพุทธเจ้า เเผยแผ่พุทธธรรมได้อย่างมีประสิทธิภาพนั้นเพราะพระองค์แจ่มแจ้งตลอดเกี่ยวกับกลุ่มเป้าหมาย จึงทำให้การเผยแผ่พุทธธรรมของพระองค์ประสบความสำเร็จ

๗. มี บุคคลปโรปรัญญุตตา รู้จักความแตกต่างระหว่างบุคคล รู้ว่าผู้รับสารแต่ละคน แต่ละกลุ่มมีลักษณะจำเพาะเป็นของตนเอง มีจริต มีอัชฌาศัย มีศักยภาพในการรับสารมากน้อยแค่ไหน เพียงใด การที่ผู้ส่งสารรู้จักความแตกต่างระหว่างบุคคลได้นั้น ทำให้สามารถแยกแยะผู้รับสารได้<sup>๒๘</sup>

### ๒.๒.๖ องค์ประกอบของผู้รับสาร

องค์ประกอบของผู้รับสารตามแนวทางแห่งพุทธะ แบ่งผู้รับสารออกเป็น ๔ กลุ่ม “เปรียบเทียบเหมือนดอกบัว ๔ เหล่า” ได้แก่

๑. กลุ่มบัวพ้นน้ำ เมื่อได้รับแสงอาทิตย์จะแย้มบานทันที กลุ่มนั้นเปรียบเสมือนผู้มีปัญญาเฉียบแหลม มีการศึกษาดีแล้ว ไม่ต้องการเนื้อหาหรือการอธิบายอะไรมาก เพียงแต่ยกหัวข้อธรรมะก็สามารถรู้ได้

๒. กลุ่มบัวได้ผิวน้ำ เพียงรอวันจะโผล่พ้นน้ำขึ้นมารับแสงอรุณแล้วก็แย้มบานในวันรุ่งขึ้น เปรียบเสมือนผู้มีปัญญามากอยู่แล้ว ให้ข้อมูลข่าวสารเพียงเล็กน้อยก็เข้าใจได้ประโยชน์ให้สำเร็จ

๓. กลุ่มบัวที่จมอยู่กลางน้ำ รอโอกาสที่จะโผล่ขึ้นมาพ้นน้ำเพื่อรับแสงอรุณแล้วแย้มบานเปรียบเสมือนกลุ่มคนผู้มีเขาว์ปัญญาปานกลาง หากประคับประคองดี ๆ โอกาสจะประสบความสำเร็จในชีวิตก็มีมาก การสื่อสารกับกลุ่มเป้าหมายกลุ่มนี้ ต้องมีความละเอียดอ่อน เนื้อหาต้องตรงประเด็น ชัดเจนและถูกต้อง เพราะกลุ่มนี้ไม่เปลี่ยนแปลงอะไรง่าย ๆ

<sup>๒๘</sup> เรื่องเดียวกัน, หน้า ๔ - ๕.

๔. กลุ่มบัวในโคลนตม คือบัวที่ยังเป็นหน่อ ยังไม่โผล่พ้นโคลนตมขึ้นมา โอกาสที่จะเป็นอาหารของเต่าและปลาก็มีอยู่มาก เปรียบเสมือนกลุ่มผู้รับสารที่มีปัญหาที่บั่นทอนด้วยอวิชชา คือ ความไม่รู้แจ้ง การสื่อสารกับบุคคลกลุ่มนี้ ต้องออกแรงมากจึงจะประสบความสำเร็จหรือบางครั้งอาจต้องเลิกกันไปเลย ๆ กลุ่มนี้จะไม่ยอมเปลี่ยนแปลงอะไรง่าย ๆ หรือไม่ยอมเปลี่ยนแปลงเลย<sup>๒๕</sup>

### ๒.๒.๓ องค์ประกอบของสาร

องค์ประกอบของสารตามแนวทางแห่งพุทธะ ต้องประกอบด้วยคุณสมบัติ ๕ ประการ คือ

๑. สัจจะ ได้แก่ เรื่องที่เสนอต่อมวลชนนั้น ต้องเป็นเรื่องจริง เสนอหรือส่งสารตามความเป็นจริง ไม่บิดเบือน
๒. ตถตา ได้แก่ เรื่องแท้ เรื่องที่เสนอหรือเนื้อสารนั้นต้องเป็นเรื่องแท้ ไม่คาดเดา ไม่แต่งแต้มสี ไม่ใส่ไข่
๓. กาละ ได้แก่ เรื่องที่เสนอนั้นต้องเหมาะสมกับกาลเวลา
๔. ปิยะ ได้แก่ เรื่องที่เสนอนั้นต้องเป็นเรื่องที่คนชอบ หรือเสนอโดยวิธีที่ผู้รับสารชื่นชอบ
๕. อัตตะ ได้แก่ เรื่องที่เสนอหรือส่งสารนั้น ต้องเป็นประโยชน์ต่อส่วนรวม<sup>๓๐</sup>

### ๒.๓ แนวคิดทฤษฎีการสื่อสารตามหลักนิเทศศาสตร์

#### ๒.๓.๑ ทฤษฎีสารและการสร้างสารของอริสโตเติล

อริสโตเติล ได้กล่าวถึง ส่วนประกอบที่สำคัญอีกอย่างหนึ่งในกระบวนการสื่อสารที่จำเป็นจะต้องมีการจัดการเตรียมความพร้อมก่อนการสื่อสารเสมอ เพื่อให้การสื่อสารนั้นบรรลุวัตถุประสงค์ สิ่งสำคัญที่กล่าวมานี้ คือ สาร

สาร หมายถึง เรื่องราวอันมีความหมายและถูกแสดงออกมาโดยอาศัยภาษาหรือสัญลักษณ์ใด ๆ ก็ตามที่สามารถทำให้เกิดการรับรู้ร่วมกันระหว่างผู้ส่งสารและผู้รับสาร ดังนั้นในกระบวนการสื่อสารจึงจำเป็นที่จะต้องคำนึงถึงความสำคัญของสาร ดังนี้

<sup>๒๕</sup> สมาน งามสนิท, องค์ประกอบของการสื่อสารที่พึงประสงค์ตามแนวพุทธะ, หน้า ๕ – ๖.

<sup>๓๐</sup> เรื่องเดียวกัน, หน้า ๖.

- รหัสสาร (Message Codes)
- เนื้อหาของสาร (Message Content)
- การจัดเรียงลำดับสาร (Message Treatment)
- องค์ประกอบย่อยของสาร (Element)
- โครงสร้างของสาร (Structure)

๑. รหัสสาร (Message Codes) หมายถึง ส่วนที่เล็กที่สุดของสาร อันได้แก่ สระ พยัญชนะ หรือวรรณยุกต์ต่าง ๆ ที่นำมาประกอบเป็นคำที่มีความหมาย หรือ หมายถึง ภาษา หรือ สัญลักษณ์ หรือ สัญญาณ ที่มนุษย์คิดขึ้นเพื่อแสดงออกแทนความคิด ความรู้สึก ความเชื่อ ค่านิยม และวัตถุประสงค์ต่าง ๆ ของผู้ส่งสารซึ่งรหัสสารอาจถูกแสดงออกมาเป็นสารที่เป็นทั้งภาษาพูด ภาษาเขียน และรหัสสารที่ไม่ใช่ทั้งภาษาพูดหรือภาษาเขียน เช่น กริยาท่าทาง ภาพ เป็นต้น

๒. เนื้อหาของสาร (Message Content) หมายถึง เรื่องราวหรือสิ่งต่าง ๆ ที่ผู้ส่งสาร ต้องการจะถ่ายทอดหรือส่งไปยังผู้รับสาร ซึ่งเนื้อหาของสารนั้นอาจแบ่งออกได้เป็นหลายประเภท หลายลักษณะตามเนื้อหาของสารในรูปแบบต่าง ๆ เช่น เนื้อหาโดยทั่วไป เนื้อหาเฉพาะ เนื้อหาเชิงวิชาการ หรืออาจเป็นเนื้อหาประเภทบอกเล่ากับเนื้อหาประเภทความคิดเห็น เนื้อหาประเภทข่าว เนื้อหาประเภทบันเทิง รวมทั้งเนื้อหาเกี่ยวกับการชักจูงใจ เป็นต้น

๓. การจัดเรียงลำดับสาร (Message Treatment) หมายถึง รูปแบบวิธีการในการนำ รหัสสารมาเรียบเรียงเพื่อให้ได้ใจความตามเนื้อหาที่ต้องการ ซึ่งมักจะขึ้นอยู่กับลักษณะโครงสร้างของภาษา และบุคลิกลักษณะของแต่ละบุคคล ซึ่งส่วนใหญ่การจัดเรียงลำดับสารออกมาในรูปแบบ ลีลาส่วนตัวหรือบุคลิกลักษณะของผู้ส่งสารแต่ละคนว่ามีบุคลิกลักษณะแตกต่างกันอย่างไร เช่น คนที่อารมณ์เย็น มักจะพูดจาด้วยวิธีการที่สุภาพ สุขุม เยือกเย็น ในขณะที่คนอารมณ์ร้อน มักจะพูดรวบรัดสรุป เป็นต้น

๔. องค์ประกอบย่อยของสาร (Element) หมายถึง นอกจากสารจะแบ่งออกเป็นรหัส สาร เนื้อหาของสาร และการจัดเรียงลำดับสารแล้ว ยังอาจพิจารณาสารในแง่ขององค์ประกอบย่อยของสารในแง่ของคำหนึ่ง ประโยคหนึ่ง ย่อหน้าหนึ่ง เรื่องหนึ่ง ก็ได้ เช่น ในการเขียนเรียงความจะ ประกอบไปด้วยองค์ประกอบย่อย คือ คำนำ เนื้อเรื่อง และสรุป หรือในการเขียนข่าว ก็จะประกอบไปด้วย ประโยคต่าง ๆ เช่น การพาดหัวข่าว เนื้อข่าว เป็นต้น



๕. โครงสร้างของสาร (Structure) หมายถึง ในแต่ละภาษาจะมีโครงสร้างของภาษาที่แตกต่างกันไป เช่น ประโยคในภาษาไทยก็จะมีโครงสร้างของประโยคโดยเรียงตั้งแต่ ประธาน กริยา และกรรม หรือในการเขียนข่าว โครงสร้างของข่าวจะประกอบไปด้วย พาดหัวใหญ่ พาดหัวรอง เนื้อหา และสรุป เป็นต้น<sup>๓๑</sup>

ดังนั้น อริสโตเติล จึงกล่าวสรุปเกี่ยวกับทฤษฎีสารและการสร้างสารไว้ ดังนี้

- สารนั้นจะต้องมุ่งถึงผู้รับสาร และได้รับความสนใจจากผู้รับสาร โดยมุ่งสร้างสรรค์ให้ผู้รับสารสนใจ ซึ่งจะต้องคำนึงถึงกาลเทศะ การส่งรหัส เป็นต้น
- สารนั้นต้องมีสัญลักษณ์แสดงถึงความเหมือนกันของผู้ส่งสาร และผู้รับสารเพื่อแลกเปลี่ยนความหมายให้กันและกันได้ทราบชัด ซึ่งมีใช้เพียงแต่คำหนึ่งถึงภาษาในเรื่องการสื่อสารอย่างเดียวนั้น แต่ยังคงเข้าใจในส่วนของความนึกคิดของผู้รับสารด้วย เพื่อให้สารที่สื่อไปนั้นบรรลุประสิทธิผล
- สารต้องเร้าความต้องการของผู้รับสารและแนะนำวิธีการที่ผู้รับสารจะได้รับการตอบสนองความต้องการ
- สารต้องแนะนำวิธีที่ผู้รับสารจะตอบสนองความต้องการของตนตามความเหมาะสมกับสถานการณ์ของกลุ่ม การสร้างสารที่จะมีประสิทธิผลจึงควรให้สอดคล้องกับครรลองวิถีชีวิตของกลุ่มด้วย

๒.๓.๒ ทฤษฎีการสื่อสารของแชนนอนและวีเวอร์ (The Shannon and Weaver Model) การสื่อสารจะมีประสิทธิผลมากน้อยเพียงใดขึ้นอยู่กับองค์ประกอบ ๖ ประการ คือ

- ผู้พูด (Information Source)
- เครื่องส่ง (Transmitter)
- สัญญาณ (Signal)
- เครื่องรับ (Receiver)
- ผู้ฟัง (Destination)
- เสียงรบกวน (Noise Source)

<sup>๓๑</sup> กิติมา สุรสานธิ, ความรู้ทางการสื่อสาร, หน้า ๑๒.

แบบจำลองทฤษฎีการสื่อสารของแชนนอนและวีเวอร์ มีลักษณะดังนี้

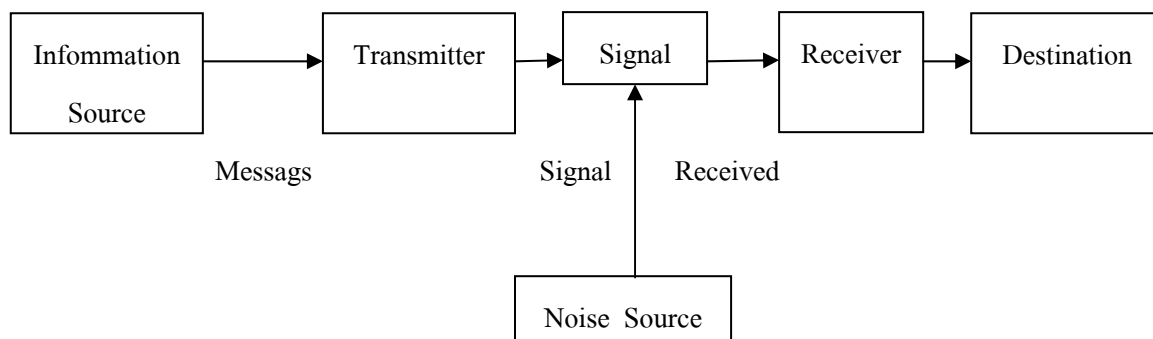

จากองค์ประกอบแบบจำลองทฤษฎีการสื่อสารของแชนนอนและวีเวอร์ สามารถอธิบายพฤติกรรมสื่อสารของมนุษย์ได้ในลักษณะ ดังนี้คือ

ผู้พูด	คือ	ผู้ส่งสาร
เครื่องส่ง	คือ	ผู้ทำหน้าที่ในการถ่ายทอดสารจากผู้ส่งสารไปยังผู้รับสาร
สัญญาณ	คือ	สาร
เครื่องรับ	คือ	ผู้ทำหน้าที่รับสาร
ผู้ฟัง	คือ	ผู้รับสารที่เป็นหมายของผู้ส่งสาร
เสียงรบกวน	คือ	สิ่งรบกวนที่สอดแทรก หรือแข่งขันกับการสื่อสารนั้นทำให้การสื่อสารนั้นขาดความชัดเจนและด้อยประสิทธิภาพ <sup>๓๒</sup>

### ๒.๓.๓ ทฤษฎีการสื่อสารของเดวิด เค เบอร์โล

เบอร์โล (David K. Berlo) อธิบายการสื่อสารของมนุษย์ว่า เป็นกระบวนการที่ประกอบด้วยปัจจัยหรือองค์ประกอบ (Ingredients) ที่สำคัญ ๖ ประการ คือ

๑. แหล่งสาร (Communication Source)
๒. ผู้เข้ารหัสสาร (Encoder)
๓. เนื้อหาข่าวสาร (Message)
๔. ช่องสาร (Channel)
๕. ผู้ถอดรหัสสาร (Decoder)
๖. ผู้รับสาร (Communication Receiver)

<sup>๓๒</sup> เรื่องเดียวกัน, หน้า ๔๗.

### แบบจำลองทฤษฎีการสื่อสารของเดวิด เค เบอร์โล

<b>S</b> ผู้ส่งสาร Source	<b>M</b> สาร Message	<b>C</b> ช่องสาร Channel	<b>R</b> ผู้รับสาร Receiver
ทักษะในการสื่อสาร	ส่วนประกอบ	การเห็น	ทักษะในการสื่อสาร
ทัศนคติ	โครงสร้าง	การได้ยิน	ทัศนคติ
ความรู้	การจัดการ	การสัมผัส	ความรู้
ระบบสังคม	เนื้อหา	การได้กลิ่น	ระบบสังคม
วัฒนธรรม	รหัส	การลิ้มรส	วัฒนธรรม

เบอร์โล กล่าวว่า การที่การสื่อสารจะมีประสิทธิผลมากน้อยเพียงใดนั้น ขึ้นอยู่กับองค์ประกอบ ๔ ประการนี้ ว่ามีประสิทธิภาพเพียงใดและประสิทธิภาพขององค์ประกอบแต่ละองค์ประกอบนั้นขึ้นอยู่กับปัจจัยต่อไปนี้

๑. ผู้ส่งสาร ปัจจัยของผู้ส่งสารประกอบด้วย

- ก. ทักษะในการสื่อสาร
- ข. ทัศนคติ
- ค. ความรู้
- ง. ระบบสังคม
- จ. วัฒนธรรม

## ๒. สาร ปัจจัยของสารประกอบด้วย

ก. รหัส

ข. เนื้อหา

ค. การจัดเสนอ

ทั้งรหัส, เนื้อหา, การจัดเสนอสารนั้นประกอบด้วยส่วนประกอบและโครงสร้าง

### ๓. สื่อ เบอร์โล กล่าวว่า สื่อมีความหมาย ๓ ประการ คือ

๑. สื่อ หมายถึง การเข้ารหัสและการถอดรหัส

๒. สื่อ หมายถึง สิ่งที่น่าสาร เช่น คลื่นแสง คลื่นเสียง วิद्यุ โทรทัศน์ หนังสือพิมพ์ เป็นต้น

๓. สื่อ หมายถึง พาหนะของสิ่งที่น่าสาร เช่น อากาศ เป็นช่องทางที่จะนำไปสู่ประสาทความรู้สึกหรือการถอดรหัสของผู้รับสาร อันได้แก่ การเห็น การได้ยิน การสัมผัส การได้กลิ่น และการลิ้มรส

### ๔. ผู้รับสาร ปัจจัยของผู้รับสารประกอบด้วย

ก. ทักษะในการสื่อสาร

ข. ทศนคติ

ค. ความรู้

ง. ระบบสังคม

จ. วัฒนธรรม<sup>๓๓</sup>

#### ๒.๓.๔ การวิเคราะห์ผู้รับสาร

ในกระบวนการสื่อสารนั้นผู้รับสารก็จัดได้ว่ามีความสำคัญเป็นอย่างยิ่ง ดังนั้น ผู้ส่งสารจึงมีความจำเป็นที่จะต้องทำการวิเคราะห์ผู้รับสารด้วย เพื่อการสื่อสารนั้นจะสามารถบรรลุวัตถุประสงค์หรือประสบความสำเร็จตามที่ต้องการ ในการวิเคราะห์ผู้รับสาร เดวิด เค เบอร์โล (David K. Berlo) ได้อธิบายถึงการวิเคราะห์ผู้รับสาร ว่ามีปัจจัยหลัก ๆ อยู่ ๔ ประการ ดังนี้

##### ๑. ความสามารถและความชำนาญในการสื่อสาร (Communication Skill)

หมายถึง ความสามารถ ความชำนาญในการถอดรหัสสาร (Decoder) อันได้แก่ ความสามารถในการอ่าน การฟัง การตีความ การจับใจความ ของผู้รับสาร สิ่งเหล่านี้จะมีผลต่อการเข้าใจของผู้รับสารตามที่คุณต้องการ ความสามารถ ความชำนาญในการอ่านหรือการฟังของบุคคลนั้นจะแตกต่างกัน

<sup>๓๓</sup> ทฤษฎีการสื่อสาร, (กรุงเทพมหานคร : โอ. เอส. พรินติ้ง เฮ้าส์, ๒๕๓๖), หน้า ๕๗.

กันไปตามความรู้ ประสบการณ์ และระดับสติปัญญา เช่น คนที่มีความรู้สูงย่อมสามารถฟังและจับประเด็นต่าง ๆ จากสิ่งที่ฟังได้ง่ายกว่าคนที่มึระดับการศึกษาต่ำกว่า เป็นต้น ดังนั้นผู้ส่งสารจำเป็นที่จะต้องศึกษาความสามารถและความชำนาญของผู้รับสารก่อนทำการสื่อสารเพื่อพิจารณาคุณสมบัติของผู้รับสารนั้นมีความสามารถในระดับใด เพื่อจัดกระบวนการสื่อสารให้เหมาะสมกับผู้รับสาร

๒. ความรู้ (Knowledges) หมายถึง สิ่งที่ผู้รับสารสั่งสมมาจากประสบการณ์ หรือจากการเรียนรู้ในสิ่งต่าง ๆ ที่อาจเป็นทั้งความรู้ในแง่วิชาการหรือความรู้ด้านอื่น ความรู้ในส่วนของผู้รับสารนั้น จะหมายถึง ความรู้ขั้นพื้นฐานในการอ่านออกเขียนได้ของบุคคล ความรู้เบื้องต้นเกี่ยวกับข้อมูลข่าวสารที่จะรับ และความรู้ในเรื่องกระบวนการสื่อสาร จะทำให้ผู้รับสารสามารถทราบบทบาทของตนเอง และไม่ทำตัวให้กลายเป็นอุปสรรคในการสื่อสาร เช่น ในขณะที่เราเป็นผู้ฟัง ก็ไม่ควรจะพูดแข่งกับผู้พูดหรืออาจเตรียมศึกษาข้อมูลล่วงหน้าก่อนที่จะไปรับข้อมูลข่าวสาร เป็นต้น ความรู้ดังกล่าวจะมีต่อการทำความเข้าใจในเนื้อหาของสารที่ผู้รับได้รับมาจะมีผลต่อความสำเร็จของการสื่อสาร

๓. ทักษะ (Attitudes) หมายถึง การรับรู้ ความรู้สึกนึกคิด ความคิดเห็นที่บุคคลมีต่อสิ่งใดสิ่งหนึ่ง บุคคลใดบุคคลหนึ่ง หรือเหตุการณ์ใดเหตุการณ์หนึ่ง อาจเป็นความคิดเห็นหรือเป็นความรู้สึกที่ลึกซึ้งซึ่งเหนียวแน่น เปลี่ยนแปลงได้ยาก เช่น ความรู้สึก ความคิดเห็นเกี่ยวกับการเมือง รูปแบบการดำเนินชีวิต เป็นเรื่องที่ถูกสั่งสมอบรมมานาน หรืออาจเป็นความรู้สึกนึกคิดที่ค่อนข้างผิวเผินไม่ลึกซึ้ง เปลี่ยนแปลงได้ง่าย เช่น แฟชั่น จังหวะการเดินร่า เพลง ฯลฯ ที่เปลี่ยนแปลงไปตามยุคสมัย เป็นต้น ทักษะก็จัดเป็นอีกส่วนหนึ่งที่ผู้รับสารจำเป็นอย่างยิ่งที่จะต้องทำการศึกษาวิเคราะห์ผู้รับสารก่อนเสมอเพื่อจัดกระบวนการสื่อสารให้เหมาะสมกับการสื่อสาร

สำหรับทัศนคติของผู้รับสารในการสื่อสารนั้นค่อนข้างมีความสำคัญมาก เนื่องจากหากผู้รับสารมีความรู้สึกในทางที่ไม่ดี มีอคติ (Bias) ในทางลบกับองค์ประกอบของการสื่อสารแล้ว จะทำให้เกิดการหลีกเลี่ยง ขาดความสนใจ และปฏิเสธ การรับข่าวสารต่าง ๆ จากผู้ส่งสาร ทัศนคติของผู้รับสารที่ผู้ส่งสารควรจะศึกษาวิเคราะห์หานั้นมี ดังนี้

ทัศนคติต่อตนเอง (Attitude Toward Self) หมายถึง ความรู้สึกของผู้รับสารเองในการสื่อสาร อาจเป็นความรู้สึกในทางที่ดี หรือความรู้สึกในทางที่ไม่ดีก็ได้ ความรู้สึกที่ดีเป็นความรู้สึกที่ถูกสะสมมาจากประสบการณ์ที่สำเร็จในชีวิต มีผลต่อบุคลิกภาพของบุคคล แตกต่างกับคนที่ประสบชีวิตที่ล้มเหลว มักมีบุคลิกที่ปิดกั้นตนเอง หลีกเลี่ยงการติดต่อสื่อสารกับบุคคลอื่น

ความรู้สึกทัศนคติต่อตนเองของผู้รับสารเหล่านี้ย่อมมีผลต่อการรับรู้ การตีความ และการทำความเข้าใจต่อข่าวสารที่ได้รับ

ทัศนคติต่อเนื้อหาข่าวสาร (Attitude Toward Matters) หมายถึง ความรู้สึกของผู้รับสารที่มีต่อเนื้อหาของสาร อาจเป็นความรู้สึกในทางที่ดี หรือความรู้สึกในทางที่ไม่ดีก็ได้ โดยปกติบุคคลมักเลือกรับข้อมูลข่าวสารตามที่ตนเองสนใจ และเป็นเนื้อหาข่าวสารที่ตนเองชอบตรงตามทัศนคติเกี่ยวกับเรื่องนั้น ๆ

ทัศนคติต่อผู้ส่งสาร (Attitude Toward Sender) หมายถึง ความรู้สึกในทางที่ดีและความรู้สึกในทางที่ไม่ดีต่อผู้ส่งสารของผู้รับสาร ส่วนใหญ่บุคคลมักมีความประทับใจชื่นชมต่อผู้ส่งสารในด้านต่าง ๆ ไม่ว่าจะเป็นอุปนิสัย รูปร่างหน้าตา ความมีชื่อเสียง หรือการเป็นคนที่มีความรู้ดีในเรื่องนั้น ๆ สิ่งเหล่านี้ทำให้ผู้รับสารมีแนวโน้มที่จะประเมินผู้ส่งสารก่อนว่าผู้ส่งสารเป็นใคร ทัศนคติเหล่านี้ก็จัดเป็นอีกส่วนหนึ่งที่ผู้รับสารจำเป็นต้องทำการศึกษาวิเคราะห์ผู้รับสารก่อนเสมอเพื่อจัดกระบวนการสื่อสารให้เหมาะสมกับการสื่อสาร

๔. ระบบสังคมและวัฒนธรรมของผู้รับสาร (Social and Culture System) เนื่องจากผู้รับสารเป็นบุคคลเช่นเดียวกันกับผู้ส่งสารและอาศัยอยู่ในสังคมที่มีระเบียบแบบแผน ขนบธรรมเนียม วัฒนธรรม ประเพณี ค่านิยม ความเชื่อ สิ่งเหล่านี้จะมีผลต่อความรู้ ประสบการณ์ ความเข้าใจ ความเชื่อ ค่านิยม ทัศนคติ และพฤติกรรมของบุคคล รวมทั้งอิทธิพลของความเป็นกลุ่มก็จะมีผลต่อสิ่งเหล่านี้ของบุคคลด้วยเช่นกัน บุคคลที่อยู่ในระบบสังคม วัฒนธรรมที่แตกต่างกันย่อมมีความชื่นชอบ มีการคัดเลือก ข้อมูลข่าวสาร หรือมีการรับรู้ข่าวสารที่แตกต่างกันออกไป ระบบสังคมและวัฒนธรรมนี้จัดเป็นอีกส่วนหนึ่งที่ผู้รับสารจำเป็นต้องทำการศึกษาวิเคราะห์ผู้รับสารก่อนเสมอเพื่อจัดกระบวนการสื่อสารให้เหมาะสมกับการสื่อสาร<sup>๓๔</sup>

<sup>๓๔</sup> เรื่องเดียวกัน, หน้า ๗๒.

## ๒.๔ แนวคิดทฤษฎีและวรรณกรรมที่เกี่ยวข้อง

### แนวคิดทฤษฎีและวรรณกรรมที่เกี่ยวข้อง

พระครูวิจิตรธรรมโกศล ได้กล่าวถึง บทบาทหน้าที่ของการเป็นนักเผยแผ่ว่าเป็นการนำเอาความรู้ เอาแสงสว่างหรือเอาธรรมะไปแนะนำเขา ที่เรียกว่า

ชี้ทางบรรเทาทุกข์      ชี้สุขเกษมศาสนดี  
ชี้ทางพระนฤพาน      อันพัน โสภวิโยคภัย

การที่จะไปจุ่งจิตวิญญาณของชาวบ้าน ไปสื่อสารหลักการให้เขาเข้าใจ นักเผยแผ่ต้องมีข้อมูลประกอบ โดยอาศัยหลักสูตรแห่งความสำเร็จ คือ

๑. ต้องมีคำคมชนิด
๒. ต้องมีสุภาษิตหน่อย
๓. อร่อยต้องคำกลอน
๔. ไม่ม่วงนอนต้องมีคำจำ<sup>๓๕</sup>

พระวุฒิกโร วุฑฒิกโรโณ (พรหมทิพย์) ได้ศึกษาเรื่อง “ศึกษาเทคนิคและวิธีการเผยแผ่พุทธธรรมของพระราชวรมุณี (ประยูร ธรรมจิตโต)” พบว่าท่านมีเทคนิคและวิธีการในการเผยแผ่พุทธธรรม หรือวิธีการในการนำเสนอที่โดดเด่นอยู่ ๖ วิธี คือ

๑. โดยการยกอุทาหรณ์และเล่านิทานประกอบ
๒. โดยวิธีอุปมาเปรียบเทียบ
๓. โดยยกพุทธศาสนสุภาษิต สุภาษิต ปรัชญา คำคม โคลง บทประพันธ์ เป็นต้น
๔. โดยการพูดเชื่อมโยงเรื่องราวหรือเหตุการณ์ในสถานการณ์ต่าง ๆ
๕. โดยยกบุคคลตัวอย่างประกอบ
๖. โดยการแทรกด้วยเรื่องที่ทำให้เกิดอารมณ์ขัน<sup>๓๖</sup>

<sup>๓๕</sup> พระครูวิจิตรธรรมโกศล, รวมปาฐกถายอดฮิต, (กรุงเทพมหานคร : โรงพิมพ์เสียงเซียง, ๒๕๒๗), หน้า ๑๒๖ - ๑๓๐.

<sup>๓๖</sup> พระวุฒิกโร วุฑฒิกโรโณ, “ศึกษาการเผยแผ่พุทธธรรมของพระราชวรมุณี (ประยูร ธรรมจิตโต)”, หน้า ๑.

พระมหาสถัญญา ปญญาวิจิตโต (โปรงใจ) ได้ศึกษารูปแบบและแนวทางการเผยแผ่ของ พระครูพิศาลธรรมโกศล (สุพจน์ กณฺจนิกโก, “หลวงตา” “แพรเชื่อไม้”) พบว่า ท่านได้มีรูปแบบ และวิธีการในการเผยแผ่พุทธธรรม โดยเฉพาะรูปแบบและวิธีการเทศนาแบบใหม่ โดยปรับเปลี่ยน รูปแบบวิธีการเทศน์มหาชาติและการเทศน์ธรรมวัตรตามแบบประเพณีโบราณมาเป็นการเทศน์ มหาชาติแบบประยุกต์ และนำเข้าสู่การปาฐกถา การบรรยายธรรม การไต่वाที่ และการสนทนา ธรรมแบบร้อยแก้ว เป็นต้น นอกจากนี้ท่านยังใช้ในการเผยแผ่ธรรมะผ่านสื่อมวลชนต่าง ๆ เช่น วิทยุกระจายเสียง โทรทัศน์ เป็นต้น<sup>๓๓</sup>

พระราชสีมาภรณ์ (โอภาส นิรุติเมธี) ได้กล่าวถึงคุณสมบัติของนักเผยแผ่หรือนักประชาสัมพันธ์ ในเชิงวิชาการว่า ควรมีคุณสมบัติ ดังนี้

- |                         |  |
|-------------------------|--|
| ๑. โสตา                 | ต้องฟังเป็น                                  |
| ๒. สาเวตา               | ต้องพูดเป็น                                  |
| ๓. อุกฺกเหตา            | ต้องเรียนเป็น                                |
| ๔. ฐาเรตา               | จำมั่นในเนื้อหาวิชา                          |
| ๕. วิญญาเปตฺวา          | หาอุบายให้คนอื่นเขารู้สึกเร็ว                |
| ๖. กุสุโล สทิตาสหิตฺตฺส | ฉลาดในสิ่งที่เป็นประโยชน์ และไม่เป็นประโยชน์ |
| ๗. โน ครหการโก          | ไม่ก่อการทะเลาะวิวาท <sup>๓๔</sup>           |

สมเด็จพระติ เรื่องอนันต์เลิศ ศึกษาเรื่อง “การเปิดรับธรรมะในยุคโลกาภิวัตน์” ได้กล่าวถึงการเผยแผ่ธรรมะที่มีประสิทธิภาพในยุคโลกาภิวัตน์ ดังนี้

๑. หลักและวิธีการในการเผยแผ่ธรรมะของนักเผยแผ่ธรรมะ พระพิสารธรรมพาที กล่าวว่า “ต้องมีความรู้โดยมีพื้นฐานมาจากการศึกษา บวชเรียนในเรื่องที่ถูกต้อง ไม่เบี่ยงเบนไปทางไสยศาสตร์ ต้องให้รู้พอ ให้รู้มันใจ ประพฤติได้ในสิ่งที่รู้ วิธีการก็คือ การพูดให้เป็น ทำให้ดู อยู่เป็นสุขให้เห็น หรือทำงานให้เป็นตัวอย่าง ต้องมีบุคลิกดี มีความตั้งใจจริง มีความเข้าใจในวิธีที่จะ ทำให้คนสนใจได้เป็นอย่างดี”

<sup>๓๓</sup> พระมหาสถัญญา ปญญาวิจิตโต (โปรงใจ), “ศึกษารูปแบบและแนวทางการเผยแผ่พุทธธรรมของพระครูพิศาลธรรมโกศล” (สุพจน์ กณฺจนิกโก “หลวงตา” “แพรเชื่อไม้”), หน้า ๔.

<sup>๓๔</sup> พระราชสีมาภรณ์ (โอภาส นิรุติเมธี), พระสงฆ์กับการพัฒนาศาสนาและสังคม, (กรุงเทพมหานคร : โรงพิมพ์มหาจุฬาลงกรณราชวิทยาลัย, ๒๕๓๖), หน้า ๑๐๘.



๒. การกำหนดวิเคราะห์และการเปิดรับชมรมของกลุ่มเป้าหมาย พระธรรมปิฎก (ประยุทธ์ ปยุตฺโต) กล่าวว่า “จากการรับนิมนต์เพื่อไปแสดงธรรม มิได้กำหนดกลุ่มเป้าหมายเอง และเพื่อให้เกิดผลได้อย่างกว้างขวางในเวลาอันรวดเร็ว จะใช้วิธีเทศน์สอนผู้บังคับบัญชาระดับผู้ใหญ่ หรือผู้มีปัญญา ซึ่งจะมีผลไปถึงได้ผู้บังคับบัญชาได้ง่าย”

๓. สื่อที่ใช้ในการเผยแพร่ และแนวคิดในการเลือกสื่อ พระภิกษุ วิริยคุณ (ทัตตะชีโว ภิกขุ) กล่าวว่า “อันดับแรกเกิดจากสื่อบุคคลที่อยู่รอบ ๆ ตัว โดยการสอนให้มีธรรมเกิดขึ้นในครอบครัวก่อนจึงจะมีผลมากในการปลูกฝังคุณธรรม โดยมีความเห็นว่าสิ่งที่ดีที่สุดโดยพื้นฐานคือตัวของผู้เผยแพร่งเอง ที่จะป็นต้นแบบแก่ชาวโลกได้ เช่น พระพุทธเจ้า ก็นำตนเองเป็นสื่อ หากการมองในแง่ทั่วไปสื่อทุกชนิดใช้ได้หมด แต่ก็ยังไม่เกิดประโยชน์ หากผู้เผยแพร่งปฏิบัติไม่ได้”<sup>๓๕</sup>

ปีนัดดา นพพานวัน ศึกษาเรื่อง “การศึกษากระบวนการสื่อสารเพื่อเผยแพร่ธรรมะของสถาบันสงฆ์ไทย” จากการศึกษาพบว่าปัญหาและอุปสรรคในการเผยแพร่ธรรมะของสถาบันสงฆ์ไทยแบ่งได้ ๕ ประการ ดังนี้

๑. ปัญหาและอุปสรรคด้านพระสงฆ์ในฐานะผู้เผยแพร่งธรรมะ เช่น การขาดแคลนพระสงฆ์ที่มีความสามารถในการเผยแพร่ธรรมะอย่างแท้จริง โดยเฉพาะในเขตชนบท

๒. ปัญหาและอุปสรรคด้านรูปแบบการสื่อสารเพื่อการเผยแพร่ธรรมะ ปัจจุบันเน้นรูปแบบการเทศน์หรือการบรรยายธรรมะภาคทฤษฎีเป็นหลัก แต่ไม่มีภาคปฏิบัติหรือจัดกิจกรรมต่อกิจกรรมที่เป็นรูปธรรม ทำให้การเผยแพร่เข้าไม่ถึงจิตใจผู้ฟังอย่างแท้จริง

๓. ปัญหาและอุปสรรคด้านวิธีการหรือกลวิธีการเผยแพร่ เช่น ไม่มีการกำหนดหัวข้อธรรมะที่เหมาะสมกับผู้ฟัง หรือไม่มีการศึกษาหัวข้อธรรมะอย่างถ่องแท้ก่อนนำไปเผยแพร่ นอกจากนี้พระสงฆ์ไม่ได้มีการฝึกการผลิตและการใช้โซเชียลมีเดียมาก่อน รวมทั้งสื่อต่าง ๆ ส่วนใหญ่จึงมุ่งเน้นให้แต่สื่อบุคคลเป็นหลัก ทำให้การเผยแพร่ธรรมะทำได้ในขอบเขตจำกัด

๔. ปัญหาและอุปสรรคด้านประชาชนผู้รับฟังธรรมะ เช่น ประชาชนขาดความรู้พื้นฐานทางศีลธรรม การศึกษาทุกระดับไม่เน้นธรรมะหรือศีลธรรม นอกจากนี้สภาพสังคมที่กำลังเปลี่ยนแปลงไปอย่างรวดเร็ว ความเจริญและวัฒนธรรมแบบตะวันตกที่หลั่งไหลเข้ามาสู่ประเทศไทย สภาพแวดล้อมในสังคมเช่นนี้ไม่เอื้ออำนวยให้ประชาชนสนใจธรรมะ โดยเฉพาะเยาวชนหรือกลุ่มวัยรุ่นไม่ค่อยให้ความสนใจนัก

<sup>๓๕</sup> สมเกียรติ เรื่องอนันต์เลิศ, “การเปิดรับชมรมในยุคโลกาภิวัตน์”, วิทยานิพนธ์ปริญญาโทศาสตรมหาบัณฑิต, (บัณฑิตวิทยาลัย : จุฬาลงกรณ์มหาวิทยาลัย), ๒๕๓๕.

๕. ปัญหาและอุปสรรคด้านอื่น ๆ ที่เกี่ยวกับการเผยแพร่ธรรมะ เช่น พระสงฆ์และสถาบันยังไม่มี การวิจัยประเมินผลในการเผยแพร่ธรรมะ เพื่อปรับปรุงให้เหมาะสมกับสภาพการณ์ของสังคมในปัจจุบันหรือพื้นฐานของผู้ฟังแต่ละกลุ่มเป้าหมาย และสถาบันสงฆ์ยังมีการประชาสัมพันธ์ และการใช้สื่อมวลชนในการเผยแพร่ธรรมะในปริมาณที่น้อยมาก และขาดการประสานความร่วมมือจากหลายฝ่าย<sup>๔๐</sup>

สมเด็จพระติ เสริมศีลปรี ศึกษาเรื่อง “วรรณกรรมคำสอนของพระพยอม กุลยาโน” โดยศึกษา ๓ ด้าน คือ

๑. ศึกษาธรรมะ
๒. ศึกษากลวิธีการเสนอธรรมะ
๓. ศึกษาทัศนคติของพระพยอม

ในด้านการเสนอธรรมะของพระพยอม ผู้วิจัยได้ศึกษา ๓ หัวข้อ คือ

- การขึ้นค่านำ
- การเสนอหลักธรรมแก่ผู้ฟัง
- การสรุปเรื่อง

ผลการศึกษาพบว่า ธรรมะที่พระพยอม กุลยาโน ใช้สอนมากที่สุด ได้แก่ อบายมุข ๖ และความเพียร ซึ่งจะปรากฏกับกลุ่มผู้ฟังทุกกลุ่ม

ด้านกลวิธีการเสนอธรรมะ พระพยอม กุลยาโน จะให้ความสำคัญในการกล่าวค่านำและการสรุปเรื่อง ส่วนการเสนอธรรมะนั้น ท่านจะแทรกธรรมะลงในตัวอย่างนิทานจากเรื่องประสบการณ์ การเปรียบเทียบและอารมณ์ขัน

ส่วนด้านทัศนคติของพระพยอม ท่านมุ่งสอนให้ประชาชนทุกเพศ ทุกวัย และทุกอาชีพปฏิบัติหน้าที่ของตนให้ดีที่สุด และต้องละจากอบายมุขทั้งปวง เพื่อครอบครัวและสังคมจะได้อยู่อย่างมีความสุข

ส่วนทัศนคติที่ปรากฏเด่นชัดของท่านพระพยอม คือ ข้าราชการต้องมีความซื่อสัตย์ ประหยัด และมุ่งรับใช้ประชาชนอย่างแท้จริง สมณะพระสงฆ์ต้องเสนอธรรมะที่ประชาชนนำไปปฏิบัติได้ และต้องไม่มอมสิ่งมอมเมา สิ่งที่ดี สิ่งที่ไม่ดี สิ่งที่ไม่ดี สิ่งที่ไม่ดี<sup>๔๑</sup>

<sup>๔๐</sup> ปิ่นนิตดา นพพานวัน, “การศึกษากระบวนการสื่อสารเพื่อเผยแพร่ธรรมะของสถาบันสงฆ์ไทย”, วิทยานิพนธ์ปริญญา นิเทศศาสตรมหาบัณฑิต, (บัณฑิตวิทยาลัย : จุฬาลงกรณ์มหาวิทยาลัย), ๒๕๓๓.

<sup>๔๑</sup> สมบัติ เสริมศีลปรี, “วรรณกรรมคำสอนของพระพยอม กุลยาโน” วิทยานิพนธ์การศึกษามหาบัณฑิต, (บัณฑิตวิทยาลัย : มหาวิทยาลัยศรีนครินทรวิโรฒ ประสานมิตร), ๒๕๒๕.

## ๒.๕ รูปแบบและวิธีการเทศนาของพระสงฆ์ไทยที่ควรนำมาประยุกต์ใช้ในปัจจุบัน

พระสงฆ์ ซึ่งถือว่าเป็นบริษัทเดียวที่มีบทบาทสำคัญต่อพระพุทธศาสนา ย่อมต้องศึกษาให้เข้าใจถึงการเผยแผ่พระพุทธศาสนา คือ การนำธรรมะไปสู่ประชาชนเพื่อให้เขาเหล่านั้นปฏิบัติเป็นสัมมาปฏิบัติ อันก่อให้เกิดความสงบสุขแก่ตนเองและแก่สังคมโดยทั่วไป พระสงฆ์ผู้ทำหน้าที่ดังกล่าวนี้ เรียกว่า “พระนักเทศน์, พระนักเผยแผ่, พระธรรมจาริก” ซึ่งตรงกับภาษาบาลีว่า “ธมมกถิกโก” โดยเฉพาะในยุคปัจจุบันนี้ รูปแบบและวิธีการเทศนาก็ต้องมีการปรับเปลี่ยนให้เหมาะสมกับยุคสมัย เพื่อให้การเผยแผ่พระพุทธศาสนาเป็นไปได้อย่างสะดวกและเป็นที่ยอมรับของประชาชน ดังนั้น แล้วจึงจำเป็นอย่างยิ่งที่พระสงฆ์ผู้ทำหน้าที่เผยแผ่พระพุทธศาสนา ควรเรียนรู้หลักการเทศน์ที่ถูกต้อง (The principle of sermon) ดังนี้

### ความหมายของการเทศน์

คำว่า “ การเทศน์ ” หมายถึง การยกหัวข้อธรรมขึ้นแสดง เพื่อสั่งสอนประชาชนให้รู้และเข้าใจ จะได้ละชั่ว ทำดี มีสวรรค์และนิพพานเป็นจุดหมายของชีวิต<sup>๔๒</sup>

### ความหมายของนักเทศน์ (The meaning of lecture)

นักเทศน์ หมายถึง ผู้เชี่ยวชาญในการแสดงธรรม สามารถยกหลักธรรมขึ้นอธิบายได้อย่างแจ่มแจ้ง เป็นที่ประทับใจของท่านผู้สดับรับฟัง ทำให้ผู้ฟังมีจิตเลื่อมใสในคำสอนและจดจำไปประพฤติปฏิบัติ เพื่อพัฒนากาย วาจา และใจ ให้บริสุทธิ์สะอาดปราศจากความชั่วร้าย

นักเทศน์ หมายถึง พระผู้นำหลักธรรมคำสอนของพระพุทธเจ้า ไปแสดงให้ผู้ฟังได้รู้และเข้าใจ โดยผู้ฟังเหล่านั้นสามารถปฏิบัติให้บรรลุผล ตามสมควรแก่การปฏิบัติ<sup>๔๓</sup>

### ประเภทของนักเทศน์

โดยปกติจะแบ่งพระนักเทศน์ออกเป็น ๒ ประเภท ดังนี้

๑. นักเทศน์ปฏิภาณ ไม่อ่านคัมภีร์ หรือ นักเทศน์ปากเปล่า คือ นักเทศน์แบบไม่อ่านหนังสือ แต่ถือหนังสือเทศน์เป็นคัมภีร์ประคองไว้เพื่อเป็นการแสดงความเคารพ การเทศน์แบบนี้เป็นการแสดงถึงความสามารถของนักเทศน์ที่มีไหวพริบ ปฏิภาณ ความเฉลียวฉลาดในการแสดงธรรมะ นักเทศน์แบบนี้ต้องมีความรู้และได้รับการฝึกฝนตนเองมาเป็นอย่างดี

<sup>๔๒</sup> เสนาะ ผดุงฉัตร, วาทศาสตร์ ศิลปะเพื่อการพูด. (กรุงเทพมหานคร : โรงพิมพ์ มหาจุฬาลงกรณราชวิทยาลัย, ๒๕๔๐), หน้า ๑๖๔.

<sup>๔๓</sup> เรื่องเดียวกัน, หน้า ๑๖๔.

๒. นักเทศน์อ่านคัมภีร์ หมายถึง การเทศน์ไปตามคัมภีร์ที่มีผู้แต่งไว้หรือที่ตนเองแต่งไว้แล้ว

เมื่อกล่าวโดยสรุปแล้วไม่ว่าจะเป็นการเทศน์แบบใดก็ตาม ก็มีแนวการพรรณนาความเพียง ๒ ลักษณะ คือ

๑. ปุคคลาธิษฐานเทศนา พรรณนาโดยยกบุคคลเป็นที่ตั้ง เช่น ยกเรื่องนิทาน หรือยกเหตุการณ์มาเล่าประกอบ
๒. ธรรมาธิษฐานเทศนา พรรณนาความโดยเน้นหลักธรรมเป็นที่ตั้ง อธิบายให้เห็นอาการของธรรมะ ส่วนใหญ่จะใช้ภาษาที่เป็นนามธรรม ไม่ยกนิทาน ไม่ยกเหตุการณ์ ไม่ยกบุคคลมาเป็นตัวอย่าง<sup>๔๔</sup>

ถ้าเทศน์แบบปุคคลาธิษฐาน มีนิทานสาธกและยกเรื่องที่คนสนใจมาประกอบ การเทศนาจะไม่เป็นยาขม แต่จะเป็นที่นิยมชมชอบ เพราะนิทานจะช่วยในการขยายธรรม จะเป็นเทศนาที่เข้าใจง่าย ฟังง่าย และง่ายต่อการจดจำนำไปประพฤติปฏิบัติ จัดเป็นเทศนาที่ยอดนิยมที่องค์สมเด็จพระบรมศาสดาทรงนำมาแสดงมากที่สุด

### วัตถุประสงค์ของการเทศน์

การเทศน์แต่ละครั้งผู้เทศน์ต้องตั้งเป้าหมาย หรือจุดมุ่งหมายไว้ จะให้ธรรมะอะไรแก่ผู้ฟังแต่เป้าหมายสูงสุดของเทศน์ชั้นสูงสุด คือ วิมุตติ หมายถึง ความหลุดพ้นจากกิเลสจนถึงมรรคผลนิพพาน

แต่การเทศน์จนถึง วิมุตติ นั้นเป็นเรื่องยาก ทั้งผู้เทศน์และผู้ฟัง แต่ถึงอย่างไรแล้วผู้เทศน์ก็ต้องใช้ความสามารถในการเทศน์อย่างจริงจัง รู้จิตใจของผู้ฟังว่าเขาต้องการฟังอย่างไร ผู้ฟังก็ควรมีอุปนิสัยในการฟังเพื่อถึงวิมุตติ เมื่อกระทำได้เช่นนี้ แม้จะไม่ถึงวิมุตติตามพุทธประสงค์ แต่ผู้เทศน์ก็ต้องนึกไว้ทุกครั้งว่า วิมุตติ คือ จุดหมายของการเทศน์ เพราะวิมุตติมิใช่มีอย่างเดียว แต่มีถึง ๕ อย่าง คือ

๑. วิกขัมภนนิโรธ (วิกขัมภนวิมุตติ) ดับหรือพ้นจากกิเลสด้วยการข่มไว้ เช่น การดับกิเลสของท่านผู้บำเพ็ญฌาน ถึงปฐมฌาน ย่อมข่มนิรณันไว้ได้ ตลอดเวลาที่อยู่ในฌานนั้น

<sup>๔๔</sup> พระมหาสหัส ฐิตสาโร, ธรรมนิเทศ, หน้า ๑๐๕.

๒. ตังกนิโรธ (ตังกวิมุตติ) คับด้วยองค์นั้น ๆ คือ คับกิเลสด้วยธรรมที่เป็น คู่ปรับหรือธรรมตรงกันข้าม เช่น คับสักกายทิฏฐิ ด้วยความรู้ที่กำหนดแยก รูป นาม ออกได้ เป็นการดับชั่วคราวกิเลสยังเกิดขึ้นได้อีก

๓. สมุจเฉทนิโรธ (สมุจเฉทวิมุตติ) คือ คับด้วยตัดขาด คือ คับกิเลสสิ้นเด็ดขาด ด้วยโลกุตตรมรรค กิเลสย่อมไม่เกิดขึ้นอีก

๔. ปฏิปัสสัทธนิโรธ (ปฏิปัสสัทธวิมุตติ) คือ คับด้วยสงบระงับ หมายถึง อาศัยโลกุตตรมรรค คับกิเลสเด็ดขาดไปแล้ว บรรลุโลกุตตรผล กิเลสเป็นอันสงบระงับไปหมดแล้ว ไม่ต้องขวนขวายเพื่อดับ ในขณะที่แห่งผลนั้น ชื่อว่า ปฏิปัสสัทธนิโรธ

๕. นิสสรณนิโรธ (นิสสรณวิมุตติ) คับด้วยความปลอดโปร่ง คือ คับกิเลสสิ้นเชิง ดำรงอยู่ในภาวะที่กิเลสดับแล้วนั้นยังยืนตลอดไป ภาวะนั้นชื่อว่า นิสสรณนิโรธ คือ อมตธาตุ ได้แก่ นิพพาน<sup>๔๕</sup>

#### จุดมุ่งหมายของการเทศน์

ในการเทศน์ทุกครั้งนักเทศน์ทุกคนจะต้องวางจุดมุ่งหมายของการเทศน์ไว้ ๒ ชั้น คือ

๑. จุดหมายชั้นสูงสุด ได้แก่ วิมุตติ คือ เทศน์ให้ผู้ฟังเข้าถึงวิมุตติ หลุดพ้นจากกิเลส จนบรรลุมรรคผลนิพพาน

๒. จุดหมายชั้นต่ำลงมา คือ ให้ผู้ฟังได้อานิสงส์การฟังธรรม อย่างน้อย ๕ ประการ คือ

๒.๑ อสฺสุตํ สุณฺณติ คือ ได้ฟังสิ่งที่ยังไม่เคยฟัง

๒.๒ สุตํ ปริโยทเปติ คือ เข้าใจชัดสิ่งที่ได้ฟังแล้ว

๒.๓ กงฺขํ วิหนฺติ คือ แกล้วกล้าในเรื่องที่ได้ฟังแล้ว

๒.๔ ทิฏฺฐิ อฺหุ กโรติ คือ ไม่เป็นโรคร้ายแรง

๒.๕ จิตฺตมฺสุส ปสฺสตีติ คือ เป็นผู้มึมนิรมิต<sup>๔๖</sup>

<sup>๔๕</sup> เสนาะ ผดุงฉัตร, วาทศาสตร์ ศิลปะเพื่อการพูด, หน้า ๑๖๔.

<sup>๔๖</sup> อภ. ปญจก. (ไทย) ๒๒/๒๒๑/๓๖๓.

### ความรู้พื้นฐานเกี่ยวกับการเทศน์

เรื่องที่นักเทศน์จะต้องรู้นั้นมีอยู่มากมาย แต่สำหรับเรื่องที่มีความจำเป็นที่จะต้องรู้ก่อนในเบื้องต้นมีอยู่ด้วยกันอย่างน้อย ๕ เรื่อง คือ

๑. เรื่องการเทศนา
๒. จรรยานักเทศน์
๓. การสังเกตบุคคล
๔. ประเมินผลเทศนา
๕. รู้คุณค่าสมาธิ<sup>๔๗</sup>

### หลักการเทศนาสำหรับนักเทศน์

นักเทศน์ชั้นแนวหน้า ท่านถือหลักว่า “ก่อนจะเทศน์ต้องเตรียม ถ้าไม่เตรียมก็เสียเหลี่ยมนักเทศน์” การเตรียมตัวของการเป็นนักเทศน์ที่ดีนั้นจะต้องเตรียมสิ่งที่เป็นพื้นฐาน ดังนี้

๑. เตรียมตัว คือ เรียนรู้วิชาการต่างๆ ให้ถูกต้องตามขั้นตอนของจรรยาหรือศาสนพิธีที่เกี่ยวข้องกับการเทศน์

๒. เตรียมใจ คือ ควบคุมใจให้มีสมาธิ มีใจปลอดโปร่ง สร้างความเชื่อมั่น ไม่หวั่นไหวกังวล พรรณนาว่าในใจไปเป็นตอน ๆ

๓. เตรียมวิชัยผู้ฟัง คือ รู้ลักษณะคนฟัง และเลือกวิธีการเทศนาให้เหมาะสมกับคนฟัง เหมือนกับการป้อนข้าวว่าจะป้อนคำเล็กหรือคำโต ต้องดูขนาดปากของผู้ที่จะทานเสียก่อน

๔. เตรียมหลักการเทศน์ คือ ถ้าต้องการให้เทศนางามในเบื้องต้น ในท่ามกลาง และในที่สุด ก็ต้องอธิบายตามพุทธวิธี ๔ ศ. คือ<sup>๔๘</sup>

- |                |     |                              |
|----------------|-----|------------------------------|
| ศ.๑ สันทสสนา   | คือ | เทศน์ได้แจ่มแจ้ง             |
| ศ.๒ สมาทปนา    | คือ | เทศน์ได้จูงใจ                |
| ศ.๓ สมุตเตชนา  | คือ | เทศน์ปลุกให้กล้า             |
| ศ.๔ สัมปหังสนา | คือ | เทศน์ให้รู้แรง <sup>๔๙</sup> |

<sup>๔๗</sup> พระโสภณธรรมวาที, ความรู้พื้นฐานการเทศน์. (กรุงเทพมหานคร : บริษัท ศิลป์สยามบรรณกิจและการพิมพ์ จำกัด, ๒๕๔๖), หน้า ๑๐.

<sup>๔๘</sup> เรื่องเดียวกัน, หน้า ๑๒.

<sup>๔๙</sup> พระธรรมปิฎก, พุทธวิธีในการสอน. (กรุงเทพมหานคร : บริษัท สหธรรมิก จำกัด, ๒๕๔๑), หน้า ๔๕.

หลักการเทศน์แบบ ๔ ส. มีความหมาย ดังนี้

๑. สันทัตตสนา คือ เทศน์ได้แจ่มแจ้ง สอนได้แจ่มแจ้ง ดูเห็นด้วยตาของตนเอง เช่น การสอนของพระพุทธเจ้า ที่ทรงสอนได้แจ่มแจ้งชัดเจน เห็นภาพพจน์ปรากฏเป็นรูปธรรม จนได้รับคำชื่นชม นิยมยกย่องว่า เทศนาของพระองค์แจ่มแจ้งเหลือเกิน

“เหมือนจับภาชนะที่คว่ำให้หงาย

เหมือนเปิดของที่ปิดอยู่

เหมือนการจุดประทีปในที่มืด

เหมือนการชี้ทางแก่ผู้หลงทาง”

๒. สมาทปนา คือ เทศน์ได้จูงใจ สอนให้มีความศรัทธาในพระพุทธศาสนา ยึดมั่นในหลักศีลธรรมและค่านิยมที่ดีงาม และเชื่อมั่นในหลักกรรม

๓. สมุตเตชนา คือ เทศน์ปลุกใจให้กล้า สอนให้มีความพยายามในการปฏิบัติตามหลักกรรม และศาสนพิธี โดยเฉพาะมีการนำการบริหารจัดการและการเจริญปัญญาไปใช้ในชีวิตประจำวัน

๔. สัมปหังสนา คือ เทศน์ให้ร่าเริง สอนสนุกด้วยลีลาพรรณาร่าเริง ทำให้ผู้ฟังรักที่จะเรียนรู้เรื่องพระพุทธศาสนาต่อไป ซึ่งจะทำให้เกิดการเรียนรู้พระพุทธศาสนาต่อเนื่องตลอดชีวิต ไม่คิดล้มเลิกการเรียนรู้พระพุทธศาสนา<sup>๕๐</sup>

### ๒.๕.๑ วิธีการเทศนา

จุดสำคัญของการเทศน์อยู่ที่การนำเสนอ จะนำเสนออย่างไรจึงจะเร้าใจผู้ฟังเป็นเรื่องสำคัญที่นักเทศน์ควรเรียนรู้ ซึ่งมีการแนะนำไว้ว่า

“ขึ้นต้นให้ตื่นเต้น

ตอนกลางให้กลมกลืน

สรุปจบให้จับใจ”

อีกแบบหนึ่ง ท่านกล่าวว่า

“จำขันในตอนต้น

ให้เหตุผลในตอนกลาง

ให้ตาสว่างในตอนจบ”<sup>๕๑</sup>

<sup>๕๐</sup> เรื่องเดียวกัน, หน้า ๑๒.

<sup>๕๑</sup> เรื่องเดียวกัน, หน้า ๑๔.

จะใช้วิธีไหนนักเทศน์เลือกใช้ได้ตามถนัด แต่ต้องเหมาะสมกับกาลเทศะ และบุคคล และในการเทศน์นั้นท่านได้วางโครงไว้ ๓ ตอน คือ

๑. อุเทศ คือ ส่วนของหัวข้อเทศนา ซึ่งประกอบด้วยการเริ่มเรื่อง การปลุกใจ ให้คนสนใจฟังธรรม และการนำใจความเทศนาเข้าหาบทต่อไป ซึ่งมีลำดับความ ดังนี้

- นะโม ๕ ชั้น
- อุเทศคาถา
- อารัมภบท
- เชื่อมความทั้งหมดเข้าสู่บท

๒. นิเทศ คือ ตอนจำแนกแจกความ อรรถาธิบายขยายความให้ไพเราะ เหมาะเจาะ หมดจด ได้รส ได้สาระ ได้ธรรมะแจ่มแจ้ง มีองค์ประกอบในการนิเทศ ดังนี้

- ฐิติภายิต
- กิตติความหมาย
- กระจายประเด็น
- มีลูกเล่นลูกฮา
- สาธกเหตุการณ์
- มินิทานสาธิต
- ใส่ภายิตคำสอน
- แทรกกาพย์กลอนที่กินใจ

๓. ปฏิบัติเทศ คือ ตอนสรุปใจความ ได้แก่การเก็บเนื้อความที่อธิบายบรรยายมา ผากไว้ให้คิดก่อนจะจบ มีลำดับความ ดังนี้

- สรุปใจความ
- ตามด้วยบทให้พร
- บทตอนเอวัง<sup>๕๒</sup>

ตัวอย่างการวางโครงเทศน์

ส่วนอุเทศ

อัปมาทถา

นโม ตสฺส ภควโต อรหโต สมฺมาสมฺพุทฺทสฺส (๑ จบ)

<sup>๕๒</sup> เรื่องเดียวกัน, หน้า ๑๔.



**(บทอุเทศ)**

อุปปมาโท อมตํ ปทนฺติ

**(อาร์มภกตา)**

ณ บัดนี้ จักได้แสดงพระธรรมเทศนา ในอุปปมาทกถา บรรยายเรื่องความไม่ประมาท ขาดสติ ว่าเป็นคุณธรรมที่จะนำความเจริญก้าวหน้ามาให้ผู้ปฏิบัติ เพื่อเชิญชวนพุทธบริษัทให้ตั้งตน อยู่ในความไม่ประมาทตลอดไป

**(เชื่อมความทั้งหมดเข้าสู่นิเทศ)**

ความไม่ประมาท คืออะไร? จักอธิบายขยายความให้ท่านได้สดับรับรู้ไปตามลำดับ ส่วนนิเทศ

**(ฐนัยภายิต)**

ความไม่ประมาท มาจากคำว่า “อุปปมาทะ” แปลว่า ไม่เมา ไม่มีดี ไม่ลุ่มหลง....

**(กิตติความหมาย)**

ความไม่ประมาท จึงหมายถึง ความมีสติ คือ จําการที่ทำได้ และคำที่พูดแล้วมานานได้ และอีกอย่างหนึ่ง หมายถึง ความระวัง

**(กระจายประเด็น)**

ระวังอะไรบ้าง ?

๑. ระวังใจไม่ให้กำหนดในสิ่งอันเป็นที่ตั้งแห่งความกำหนัด
๒. ระวังใจไม่ให้ขัดเคืองในสิ่งอันเป็นที่ตั้งแห่งความขัดเคือง
๓. ระวังใจไม่ให้ลุ่มหลงในสิ่งอันเป็นที่ตั้งแห่งความลุ่มหลง
๔. ระวังใจไม่ให้มัวเมาในสิ่งอันเป็นที่ตั้งแห่งความมัวเมา

**(มีลูกเล่นลูกฮา)**

คนไม่ระวังความคิดจิตใจ จะทำอะไรก็บกพร่องผิดพลาด แม้แต่ขายถึงขายไก่สดมนต์ ใจลอยก็ยิ่งสวดผิด จะสวดอติปิโส ภควา อรหัง สัมมาสัมพุทธโธ แต่ไฟล้ไปสวด ตัวเล็กเก็บไว้ ตัวใหญ่สามสิบห้า

## (สาธกเหตุการณ์ มินิทานสาธิต)

เล่าเรื่องพระสังฆรักขิตนั่งใจลอยคิดถึงเรื่องจะสึกออกไปมีครอบครัว ขณะที่ถวายงานพัดพระเถระผู้เป็นลุง เผลอเอาพัดตีหัวลุงจนได้...

## (ใส่ภาษิตคำสอน)

เมาเหล้ายังไม่เท่าเมาใจ ดังกลอนที่สุนทรภู่ยืนยันไว้ว่า  
 ไม่เมาเหล้าแล้วแต่เราขังมารัก  
 สุดจะหักห้ามจิตคิดโหลน  
 ถึงเมาเหล้าเข้าสายก็หายไป  
 แต่เมาใจนี้ประจำทุกคำคืน

## ส่วนปฏินิเทศ

## (สรุปใจความ)

ความไม่ประมาท ได้แก่ ความระวังระแวง คือ ระวังภัยที่เกิดอยู่ข้างหน้าและระแวงปัญหาที่ยังมาไม่ถึง ดังที่แสดงมาด้วยประการฉะนี้

## (ตามด้วยบทให้พร)

เทศนาปริโยสาน ในอวสานกาลเป็นที่จบลงแห่งพระธรรมเทศนานี้ รตนัตตะยานุกาเวนะ ด้วยอานุภาพแห่งคุณพระไตรรัตน์...

## (บทตอนเอวัง)

ได้แสดงพระธรรมเทศนาในอัมปมาทกถา พอสมควรแก่เวลา จึงขอสมมติยุติพระธรรมเทศนาลง คงไว้แต่เพียงเท่านั้น

เอวัง ก็มีด้วยประการฉะนี้<sup>๕๓</sup>

พระพุทธเจ้าทรงแสดงธรรมครบตามขั้นตอนทั้ง ๓ เสมอไป แต่ในส่วนปฏินิเทศ จะทรงย่อเป็นคาถา เรียกว่า “นิคมคาถา” คาถาย่อความ หรือ คาถารวม เช่น ทรงแสดงชัคคสูตรในตอนจบ โดยทรงแสดงเป็นนิคมคาถาว่า

“อรณฺเณ รุกฺขมฺเเต วา สุนฺณฺญาคาเรว ภิกฺขโว ฯเปฯ ภัยํ วา นมฺภิตตฺตํ วา โลมํหํโส น เหสุสตี”

<sup>๕๓</sup> เรื่องเดียวกัน, หน้า ๑๕.

แปลว่า เมื่อบุคคลไปป่า ไปโคนต้นไม้ ไปเรือนร้างว่างเปล่า ได้ระลึกถึง พระพุทธ พระธรรม หรือพระสงฆ์เสมอ เมื่อระลึกอยู่อย่างนี้ ความกลัว ความหวาดเสียว ความสะดุ้งตกใจ กลัวจักไม่มี<sup>๕๔</sup>

ข้อความในนิคมคาถาเพียงเท่านี้ ชื่อว่ารวมความสำคัญของชัคคสูตรไว้หมด ผู้ฟังอาจนำไปปฏิบัติได้ทันทีเมื่อไปที่ใด ถ้าเกิดความกลัวเป็นต้นขึ้นก็จะได้ระลึกถึงคุณพระรัตนตรัย ทำใจให้สงบได้

### ๒.๕.๒ คุณสมบัติของการเป็นนักเทศน์

การจะเป็นนักเทศน์ชั้นดี ก็เพราะมีดีครบวงจร ดังนี้

- รู้ดี
- เทศน์ดี
- ประพฤติดี

### คุณสมบัตินักเทศน์

การเทศนาที่จะงดงามและมีความไพเราะจับใจทั้งในเบื้องต้น ท่ามกลาง และเบื้องปลาย ต้องมีองค์ประกอบพื้นฐาน ๖ ประการ ดังนี้

๑. ลีลาสวย
๒. รวยสาระ
๓. จังหวะดี
๔. ชี้หลักธรรม
๕. ใจความกระชับ
๖. เหมาะกับเวลา<sup>๕๕</sup>

<sup>๕๔</sup> เสนาะ ผดุงฉัตร, วาทศาสตร์ ศิลปะเพื่อการพูด. หน้า ๑๖๔.

<sup>๕๕</sup> พระโสภณธรรมวาทิ, ความรู้พื้นฐานการเทศน์. หน้า ๘.

คำว่า “ลีลา” หมายถึง จังหวะหรือท่วงทำนองของการเทศน์ เพราะการเทศน์จะดีต้องมีลีลาโดยเริ่มตั้งแต่การขึ้นต้นต้องอย่างมีลีลาที่ช้าและชัด พอเริ่มเข้าสู่เนื้อหา ก็เริ่มเพิ่มความไวไปตามลำดับตามความเหมาะสม และเมื่อเข้าสู่ตอนจบ จึงค่อย ๆ ลดความเร็วลง ลักษณะเช่นนี้เป็นลีลาส่วนหนึ่งในบรรดาลีลามาตรฐานของการเทศน์ซึ่งยกมาเป็นข้อสังเกตของการเทศน์

ลีลานั้นกเทศน์มี ๖ ประการ คือ

ไพเราะ	เหมาะเจาะ	หมดจด
ได้รส	ได้สาระ	ได้ธรรมะชัดเจน

### ๒.๕.๓ หลักธรรมของนักเทศน์

องค์สมเด็จพระสัมมาสัมพุทธเจ้า พระองค์ทรงเป็นบรมครู เป็นยอดนักเทศน์ เหนือกว่าใคร ๆ ในโลก ถึงอย่างนั้น เมื่อพระองค์จะทรงทำการใด ๆ ก็ทรงถือธรรมเป็นใหญ่ โดยเฉพาะเรื่องการแสดงพระธรรมเทศนา ก็ทรงว่าไปตามหลักธรรม ด้วยเหตุนี้ พระพุทธานุศาสนีของพระองค์จึงทรงมีอานุภาพเป็นที่ซาบซึ้งตรึงใจของผู้ฟัง

นักเทศน์ก็เช่นเดียวกัน จะเทศน์ให้ดี เป็นที่ประทับใจมีผู้เลื่อมใสศรัทธาเผยแผ่พระพุทธศาสนาได้สำเร็จ ก็ต้องตั้งอยู่ในหลักธรรมที่พระพุทธองค์ทรงสั่งสอนรู้จักนำหลักธรรมที่พระพุทธเจ้าทรงสั่งสอนไว้มาประยุกต์ใช้ให้เข้ากับสถานการณ์

การที่จะเป็นนักเทศน์ที่ดีนั้นจะต้องมีหลักการหรืออุดมการณ์ประจำใจ เพราะสิ่งเหล่านี้จะช่วยบันดาลให้นักเทศน์ทำงานเพื่อส่วนรวม มีเมตตากรุณา และอุทิศชีวิต เพื่อการเผยแผ่พระพุทธศาสนาตลอดไป

หลักการของนักเทศน์มี ๕ ประการ คือ

๑. อนุพุพิทถ์ หมายถึง เราจักแสดงธรรมไปตามลำดับ
๒. ปริยายทสุสาวิ หมายถึง เราจักแสดงอ้างเหตุ
๓. อนุทยตฺ ปฎิจจ หมายถึง เราจักแสดงธรรมอาศัยความเอ็นดู
๔. น อามิสนุตโร หมายถึง เราจักเป็นผู้ไม่เพ่งอามิสแสดงธรรม
๕. อตฺตานญจ ปรัญจ อนุปหจฺจ หมายถึง เราจักไม่แสดงธรรมกระทบตนและผู้อื่น<sup>๕๖</sup>

<sup>๕๖</sup> อก. ปญจก. (ไทย) ๒๒/๑๕๕/๒๖๓.

นอกจากนี้นักเทศน์ก็ควรจะมีอิทธิบาทธรรมประจำใจด้วย เพราะอิทธิบาทธรรมเป็นเครื่องนำไปสู่ความสำเร็จตามที่มุ่งหมายไว้ และถือเป็นหลักธรรมที่ควรมีไว้คู่ตัว ซึ่งหลักอิทธิบาทธรรม ก็คือ

๑. ฉันทะ มีความใฝ่รู้คู่กับใฝ่เรียน
๒. วิริยะ มีความพากเพียรพยายาม ไม่ย่อท้อ
๓. จิตตะ มีความสนใจ ตั้งใจมั่น เอาจริงเอาจัง
๔. วิมังสา ใช้ปัญญาพิจารณาใคร่ครวญ วิเคราะห์

### พื้นฐานของนักเทศน์

จะเป็นนักเทศน์ทั้งที่ต้องมีดีครบวงจร คำสั่งสอนจึงจะศักดิ์สิทธิ์ นักเทศน์ชั้นแนวหน้าที่เก่งกล้าสามารถ มีกิตติศัพท์เป็นที่ยอมรับของวงการณ์นั้น ส่วนใหญ่แล้วมีพื้นฐานมาดีจากองค์ประกอบดังนี้ คือ

๑. เป็นศิษย์มีครู
๒. มีความรู้พอเพียง
๓. เสียงดังกังวาน
๔. ปฏิภาณว่องไว
๕. จิตใจสะอาด
๖. มารยาทเรียบร้อย<sup>๕๗</sup>

คุณสมบัติเหล่านี้ คือ พื้นฐานที่เป็นองค์ประกอบที่สำคัญ ซึ่งจะรับประกันความมีคุณภาพของนักเทศน์ เมื่อก่อนนี้มีคนกล่าวว่า ถ้ารักจะเป็นนักเทศน์ ต้องปากไว ใจกล้า หน้าด้าน และเสียงดัง ฟังดูแล้วก็ชอบกล แต่พอได้ฟังเหตุผลแล้วก็ทำให้ท่านทั้งหลายเห็นด้วย คือ

๑. ปากไว หมายถึง ชอบแสดงความคิดเห็น พูดคล่องไม่เอ้อ ๆ อ้า ๆ เหมือนคนติดอ่าง
๒. ใจกล้า หมายถึง มีจิตใจกล้าหาญ ไม่กลัวจนตัวแเจ
๓. หน้าด้าน หมายถึง หน้าสู้คนในเวลาปรากฏตัว และก็สู้สายตาคนฟังได้อย่างอาจหาญ มีที่ท่าสง่างาม มีบุคลิกเป็นธรรมชาติ ไม่ใช่หน้าด้านไร้ยางอาย
๔. เสียงดัง หมายถึง แก้วเสียงดี มีพลังฟังชัด

<sup>๕๗</sup> พระโสภณธรรมวาทิ, ความรู้พื้นฐานการเทศน์. หน้า ๗.

นอกจากนี้ยังต้องมีบุคลิกภาพที่ดีอีก ๒ อย่าง คือ

๑. ปุพฺพภาสึ หมายถึง ชอบโอภาปราศรัย ไต่ถาม เชื่อเชิญ
๒. อุตฺตทานมุขี หมายถึง มีหน้าตายิ้มแย้มแจ่มใส

#### ๒.๕.๔ เคล็ดลับและศิลปะของนักเทศน์

ในการเทศน์นั้น มีเคล็ดลับและศิลปะสำคัญที่นักเทศน์ควรทำความเข้าใจ ๓ ประการ คือ

๑. ทุน ของนักเทศน์
๒. ทาง ของนักเทศน์
๓. ธรรม ของนักเทศน์

๑. ทุน หมายถึง พื้นความรู้และความสามารถที่มีอยู่เดิม ถ้าจะเป็นนักเทศน์ ก็ต้องมีทุนอย่างน้อย ๖ ประการ คือ

รู้หลักธรรม  
 จำหลักสูตร  
 พุทธะฉาน  
 ปฏิภาณไว  
 น้ำใจงาม  
 มีความรอบรู้

๒. ทาง หมายถึง วิธีเข้าถึงความสำเร็จ ต้องมีวิธีการเหล่านี้เป็นแนวทาง คือ

มีครูแนะนำ  
 ท่องจำเทศนา  
 ฝึกว่าปากเปล่า  
 เข้าใจวางโครง  
 ฟัง เขียน เพียรอ่าน  
 ปฏิภาณว่องไว  
 จิตใจสงบ  
 ชอบคบบัณฑิต  
 เกษะติดสถานการณ์

๓. ธรรม ในที่นี้ หมายถึง หลักการและอุดมคติของนักเทศน์<sup>๕๘</sup>

<sup>๕๘</sup> องค์การเผยแผ่วัดประยุรวงศาวาสวรวิหาร, วิชาการเทศนา. (กรุงเทพมหานคร : โรงพิมพ์ การศาสนา, ๒๕๔๖), หน้า ๔๘.

### ๒.๕.๕ ข้อควรปฏิบัติพื้นฐานเกี่ยวกับการเทศน์

ในการเทศน์นั้นควรมีข้อปฏิบัติขั้นพื้นฐานที่เป็นวินัย ธรรมเนียม และจรรยา เกี่ยวกับ การเทศน์ที่นักเทศน์ควรจะเรียนรู้ไว้ เพื่อการประพฤติปฏิบัติที่ถูกต้องตามแบบแผนของการเป็น นักเทศน์ที่ดี ซึ่งข้อควรปฏิบัติพื้นฐานเกี่ยวกับการเทศน์มี ดังนี้

#### วินัยนักเทศน์

นักเทศน์ควรใส่ใจเรื่องวินัยเกี่ยวกับการแสดงธรรม เพราะถือว่าเป็นเรื่องที่มีความสำคัญ ที่ เรียกกันว่า “ธัมมเทศนาปฏิสังยุตต์” มี ๑๖ ข้อ ดังต่อไปนี้

๑. เราจะไม่แสดงธรรมแก่คนที่ไม่เป็นใจ ที่ถือร่มในมือ
๒. เราจะไม่แสดงธรรมแก่คนที่ไม่เป็นใจ ที่มีไม้พลองในมือ
๓. เราจะไม่แสดงธรรมแก่คนที่ไม่เป็นใจ ที่มีศาสตราในมือ
๔. เราจะไม่แสดงธรรมแก่คนที่ไม่เป็นใจ ที่มีอาวุธในมือ
๕. เราจะไม่แสดงธรรมแก่คนที่ไม่เป็นใจ ที่สวมเจียงเท้า
๖. เราจะไม่แสดงธรรมแก่คนที่ไม่เป็นใจ ที่สวมรองเท้า
๗. เราจะไม่แสดงธรรมแก่คนที่ไม่เป็นใจ ที่ไปในยาน
๘. เราจะไม่แสดงธรรมแก่คนที่ไม่เป็นใจ ที่อยู่บนที่นอน
๙. เราจะไม่แสดงธรรมแก่คนที่ไม่เป็นใจ ที่นั่งรัดเข่า
๑๐. เราจะไม่แสดงธรรมแก่คนที่ไม่เป็นใจ ที่พันศีรษะ
๑๑. เราจะไม่แสดงธรรมแก่คนที่ไม่เป็นใจ ที่คลุมศีรษะ
๑๒. เรานั่งอยู่บนแผ่นดิน จะไม่แสดงธรรมแก่คนที่ไม่เป็นใจ ที่นั่งอยู่บนอาสนะ
๑๓. เรานั่งอยู่บนอาสนะต่ำ จะไม่แสดงธรรมแก่คนที่ไม่เป็นใจ ที่นั่งอยู่บนอาสนะสูง
๑๔. เรายืนอยู่ จะไม่แสดงธรรมแก่คนที่ไม่เป็นใจ ที่นั่งอยู่
๑๕. เราเดินไปข้างหลัง จะไม่แสดงธรรมแก่คนที่ไม่เป็นใจ ที่เดินไปข้างหน้า
๑๖. เราเดินไปนอกทาง จะไม่แสดงธรรมแก่คนที่ไม่เป็นใจ ที่ไปในทาง<sup>๕๕</sup>

<sup>๕๕</sup> องค์การเผยแผ่วัดประยุรวงศาวาสวรวิหาร, วิชาการเทศนา, (กรุงเทพมหานคร : หจก. เอ็มเทรคดิง, ๒๕๔๔), หน้า ๒๐.

### จรรยาของนักเทศน์

จรรยา เป็นเรื่องสำคัญของนักเทศน์ ที่ว่าสำคัญก็เพราะว่า “จรรยา” เป็นเครื่องเชิดชูความรู้และความสามารถของนักเทศน์ให้ดีเด่นขึ้นเหมือนแหวนเรือนทอง เป็นเครื่องรองรับอัญมณี ที่เป็นหัวแหวนให้งามเด่นเป็นสง่า ถ้าไร้มรรยาทขาดจรรยา ถึงจะเทศนาได้ยอดเยี่ยมสักปานใด ก็ไม่มีใครเชื่อถือ คำสอนก็จะไม่ศักดิ์สิทธิ์และสิ้นความหมาย คล้ายคนผมอวดขายอ้วนอย่างนั้น สมจริงด้วยคำที่ว่า

**“ความเก่งจะไร้ความหมาย ถ้าขาดหายซึ่งความดี”**

พระพุทธเจ้า ทรงเป็น “วิชาจรณสมุปนฺโน” คือ ทรงเป็นผู้เพียบพร้อมด้วยวิชาและจรณะเพราะทรงมีวิชาและจรณะเต็มร้อย จึงทรงเป็นพระบรมศาสดาที่สามารถสั่งสอนได้ทั้งเทวดาและมนุษย์ ชื่อว่าเป็นยอดศาสดา จะหาผู้เท่าเทียมมิได้

วิชา คือ ความรู้ดี

จรณะ หรือ จรรยา คือ ความประพฤติดี เป็นหัวใจสำคัญของนักเทศน์และนักเผยแผ่พระพุทธศาสนา

คำว่า “จรรยา” หมายถึง ความดี ๒ ด้าน คือ

- ดีด้วยมารยาท
- รู้ศาสนพิธีดี<sup>๖๐</sup>

๑. ดีด้วยมารยาท หมายถึง นุ่มนวลเรียบร้อย ถ้อยคำอ่อนหวาน กริยาอาการสุภาพ นุ่มนวลชวนเลื่อมใส มีวินัยสังวร และรู้จักวางตัวเมื่ออยู่ในพิธี มารยาทในการปรากฏตัว ควรมีบุคลิกสง่า หน้าตาแจ่มใส ควรครองผ้าสะอาด มารยาทสุภาพเรียบร้อย ดังมีใจความในบทกลอนที่สอนไว้พอเป็นข้อสังเกต ดังนี้

- เวลาปรากฏตัว  
อย่ามัวแต่อาย  
จะก้าวขาหรือซ้าย  
ก้าวได้สันทัด
- รูปลักษณะงามตา  
ครองผ้าสะอาด  
เหนือชั้นมารยาท  
องอาจไม่อึดอัด

<sup>๖๐</sup> เรื่องเดียวกัน, หน้า ๒๑.



๒. เกี่ยวกับข่าม ขณะจะขึ้นธรรมาสน์หรือเข้าไปสู่พิธี ควรพับข่าม แล้วหิ้วเข้าไปอย่าสะพายบ่า เวลาจะยกมือไหว้พระเถระ ควรวางข่าม หรือ แขนข่ามที่ข้อศอกก่อนแล้วจึงยกมือไหว้

- ถ้อยข่ามนำมอง  
จะคล้อยจะวาง  
ให้ถูกท่าถูกทาง  
ทำได้อย่างบัญญัติ

๓. การแสดงความเคารพ ถ้าเทศน์ที่วัด เมื่อเข้าไปถึงบริเวณพิธีพึงกราบพระพุทธรูปก่อน ถ้ามีพระเถระผู้ใหญ่อยู่ในที่นั้นด้วย จะกราบหรือไหว้ท่าน ให้ดูความเหมาะสม ถ้าท่านนั่งบนเก้าอี้ที่มีมัญจาคิโยมอยู่ด้วย เพียงแต่ยกมือไหว้ ไม่ต้องกราบ

- มรรยาทไทยไหว้กราบ  
สวยสุภาพพิไล  
ที่ควรกราบควรไหว้  
ต้องเข้าใจปฏิบัติ
- จะนั่งลงตรงไหน  
ควรนั่งให้ถูกที่  
อาสนะหรือเก้าอี้  
นั่งอย่างมีโลกทัศน์

๔. การนั่ง การนั่งไม่ว่าจะเป็นเก้าอี้หรือที่ไหน ๆ ต้องสำรวจดูเทียนส่องธรรม คัมภีร์ ธรรมาสน์ และอุปกรณ์ที่ต้องใช้อื่น ๆ ว่ามีอยู่พร้อมหรือยัง ถ้าเห็นว่ายังขาดควรบอกเจ้าหน้าที่จัดหามาให้

- อุปกรณ์และธรรมาสน์  
อย่าให้คลาดตาไป  
เห็นบกพร่องสิ่งใด  
ควรแก้ไขอย่าให้ขัด
- เทียนส่องธรรมคัมภีร์  
ตั้งอยู่ที่เบื้องขวา  
พัดอยู่ซ้ายได้ทำ  
ถูกจรรยาบัญญัติ

๕. ฐาสนพริตี หมายถึง เข้าใจขั้นตอนของพิธีการงานต่าง ๆ เป็นอย่างดี และสามารถปฏิบัติตามขั้นตอนได้อย่างถูกต้อง ไม่บกพร่องหรือผิดพลาด เริ่มตั้งแต่เทศน์จนเทศน์จบ

- พอจุดเทียนส่องธรรม

คือกำหนดสัญญาณ

ประนมหัตถ์นมัสการ

อภิวันท์พระไตรรัตน์

๖. การขึ้นธรรมาสน์ ควรวางเข่าลงบนธรรมาสน์และยกตัวขึ้น หมุนตัวกลับรับปรับชายผ้าให้เรียบร้อยโดยเร็ว นั่งสำรวมกาย วาจา ใจ ให้สงบเรียบร้อย

- ก้าวขึ้นธรรมาสน์

มรรยาทโสภี

ไม่ขวาง ๆ รี ๆ

ทุกท่วงที่สันทัด

๗. ข้อควรปฏิบัติขณะนั่งบนธรรมาสน์ ควรนั่งตัวตรง ทอดสายตาลงต่ำ สำรวมกิริยา ไม่ใช้มือลูบหน้า ลูบศีรษะ ควมคุมอารมณ์ให้สงบ

- นั่งบนธรรมาสน์

มรรยาทโสภี

ไม่หลุกหลิกไปมา

ดูสง่าและสงัด

๘. การให้ศีล เมื่อพิธีกรกล่าวอาราธนาถึงคำว่า “ทุติยมฺปิ มยฺ ภนฺเต” ฟังจับพัดมาตั้งให้ตรง ระวังอย่าให้กลับหน้าพัด การจับพัดนั้นให้จับได้ใบพัดลงมาประมาณ ๔ นิ้ว โดยเหยียดนิ้วหัวแม่มือไปตามค้ำพัด เมื่อคำอาราธนาจบ ก็ตั้ง นะโม ให้ศีลต่อไป

- ทุติยมฺปิ

สดีรับมา

เอื้อมมือไปคว้า

อย่ากลับหน้าหลังพัด

- นะโม คีล ๕  
ถีลา ๓ ชั้น  
ว่าจบครบครัน  
ฟังกันชัด ๆ

๘. การเคารพพระคัมภีร์ เมื่อพิธีกรรมเริ่มอาราธนาถึง คำว่า “พुरुหมา จ โลกาธิปติ” ฟังยกมือไหว้เคารพพระธรรม แล้วจับคัมภีร์มาคลี่ผ้าออก การคลี่ผ้านี้ อย่าใช้มือขำคัมภีร์ เป็นภาพไม่งาม ขาดการเคารพพระธรรม

- พอไต่ยืนพुरुหมา  
วันทาพระบาลี  
เอื้อมจับพระคัมภีร์  
อย่าคว่นจีเร็วจัด
- ครั้นแก้ห่อคัมภีร์  
ทุกท่วงที่ช่างาโสภา  
ไม่ลูกลีกริยา  
ทุกที่ทำสันทัด

๑๐. การตั้งนะโม และอุเทศคาถา การถือพระคัมภีร์ขณะตั้งนะโม และขณะเทศน์นั้นต่างกัน ขณะตั้งนะโม ฟังประนมมือถือคัมภีร์ พอกล่าวนะโม ไปถึงจบที่ ๓ ฟังเปิดคัมภีร์ โดยแยกมือห่างจากกันพอประมาณ ถือคัมภีร์ไว้ในระดับพองาม

ส่วนอุเทศ

- ตั้งนะโมได้สนิท  
อุเทศภายิตว่าเสนาะ  
คำแปลก็คิดเจาะ  
คิดได้เหมาะได้ชัด
- อารัมภบทงดงาม  
เนื้อความจับใจ  
น้ำเสียงสดใส  
ว่าได้ไม่ติดขัด

### ส่วนนิเทศ

- พรรณนาว่าเป็นตอน  
ปฐมนิเทศแบบ ๔ ส.  
กระแสดวงก็เชื่อมต่อ  
ทุกหัวข้อไม่วีดิ
- รู้จักใช้อุปมา  
รู้จักหาอุปไมย  
ปฐมนิเทศก็จับใจ  
ปฐมนิเทศได้สารพัด
- จินตทัศน์แต่ละงาน  
เล่านิทานนำทาง  
ประกอบธรรมที่เอื้ออ้าง  
ตาสว่างทั้งบ้านวัด
- มีสำนวนชวนขัน  
สำนวนนั้นทันสมัย  
มีทั้งเทศและไทย  
ฮาเกินใหญ่จนต้องกัด

### ส่วนปฏิบัติ

- อวสานการแสดง  
เรื่องที่แจ่มมาทั้งหมด  
สรุปความได้งามจด  
ได้ความหมดทุกส่วนสด

### พรก่อนจบและอนุโมทนา

- อย่าลืมพรก่อนจาก  
คือของฝากก่อนจบ  
เก็บความได้ครบ  
เอวังจบดีจิด

๑๑. หลังเทศน์จบ ข้อควรปฏิบัติต่อกัมภีร์หลังเทศน์จบ คือเมื่อเทศน์จบแล้ว ควรยกคัมภีร์ขึ้นจบและวางไว้ทางด้านขวา

- จบคัมภีร์ก่อนวาง  
เก็บไว้ทางด้านขวา  
แล้วตั้งพัดยศ  
ไว้ที่ภาษาคมชัด
- จะเทศน์ได้เทศน์ดี  
เทศน์มีชื่อเสียง  
คนฟังแล้วเฮฮา  
ถือวิชาอย่างเคร่งครัด

๑๒. ข้อควรปฏิบัติเมื่อลงมาจากธรรมาสน์ คือ ควรกราบพระพุทธรูปและพระเถระผู้ใหญ่ในพิธี จากนั้นรับประเคนเครื่องภัณฑ์ ถ้าสตรีประเคน ฟังใช้ชายผ้ากราบด้านที่พับปูลาดรับเครื่องภัณฑ์ และใช้มือทั้งสองประคองจับชายผ้ากราบอีกด้านหนึ่งไว้

- เทศนาวาที  
ถ้าเทศน์ดีเทศน์ดั่ง  
เทศน์ให้คนอยากฟัง  
มีสตางค์สร้างวัด<sup>๖๐</sup>

### ๒.๕.๖ สิ่งที่นักเทศน์ต้องคำนึงถึง

การเทศน์ คือ งานสอน ก่อนจะลงมือสอนควรพิจารณาถึงผู้ฟังว่าเป็นอย่างไร การจะเป็นนักเทศน์ก็ต้องรู้จักการสังเกต รู้จักวิเคราะห์เจาะลึกลงไปในเรื่องต่าง ๆ ให้มาก เช่น เรื่องบุคคล งาน สถานที่ และเหตุการณ์ที่คนสนใจ สิ่งต่าง ๆ เหล่านี้เป็นสิ่งที่นักเทศน์ฟังต้องคำนึงถึงเสมอ เพื่อให้การเทศน์นั้นบรรลุผลที่วางไว้ ดังนั้นนักเทศน์ควรยึดหลัก ดังนี้

๑. การแสดงธรรมไม่ควรขาดปฏินิเทศ ผู้แสดงธรรมถ้าไม่มีปฏิบัติจะทำให้ไม่มีความชัดเจน ผู้ฟังจะไม่เข้าใจ มองภาพไม่ออก เรียกว่า ฟังเทศน์ไม่รู้เรื่อง จึงควรมีปฏินิเทศก่อนจบการเทศน์ทุกครั้ง

๒. ต้องเลือกอุเทศให้เหมาะสม อุเทศนั้นต้องมีความเหมาะสมกับบุคคล กาลเทศะ และ การงาน จึงจะประสบผลสำเร็จตามความมุ่งหมายของการเทศน์ โดยควรพิจารณาจาก ดังนี้

<sup>๖๐</sup> เรื่องเดียวกัน, หน้า ๒๒.

- บุคคล ผู้เทศน์ต้องพิจารณาว่า ผู้ฟังเป็นคนรับใด มีความรู้พื้นฐานระดับใด แล้วควรเลือกธรรมะให้เหมาะสม การสังเกตุบุคคลของนักเทศน์
  - ถ้าเป็นเด็กจะชอบฟังเรื่องอภินิหาร เรื่องแปลกประหลาดและนิทาน
  - ถ้าเป็นคนหนุ่มสาวจะชอบฟังเรื่องสนุกปลุกใจ ให้ความหวัง
  - ถ้าเป็นคนสูงอายุจะชอบฟังเรื่องเบื้องหลังที่ผ่านมานในอดีต โดยเฉพาะเรื่องชาดก
  - ถ้ารู้ลักษณะคนฟังดีแล้ว ไม่เป็นการยากที่จะเตรียมการเทศน์ให้เหมาะสมกับคนฟัง
- กาละ ผู้เทศน์ควรรู้เวลาที่ เวลาในการเทศน์นั้นมีเท่าไร ไม่ควรเทศน์เกินเวลา ดังคำพูดที่ว่า “เป็นนักปราชญ์อย่าให้เลยศาสนา เป็นนักเทศน์อย่าให้เกินเวลา เป็นนักศรัทธาอย่าให้เกินกำลัง”
- เทศะ ผู้เทศน์ควรพิจารณาภูมิประเทศที่แสดงว่า อยู่ในเมืองหรืออยู่นอกเมือง ในที่ชุมชนหรือมีคนน้อย ในตัวจังหวัดหรือนอกจังหวัด เพราะระดับสติปัญญาของคนแต่ละพื้นที่นั้นแตกต่างกัน จึงควรคำนึงถึงด้วย
  - การงาน ผู้เทศน์ต้องทราบว่าการที่ตนเองเทศน์นั้นเป็นงานอะไร งานมงคล หรืองานอวมงคล เพราะต้องเลือกเนื้อหาธรรมะที่มีความเหมาะสมกับงานนั้น ๆ ด้วย
  - การอธิบายนิเทศ ผู้เทศน์ต้องอธิบายความในส่วนของอุเทศ คือ หัวข้อธรรมนั้นให้แจ่มแจ้ง เพื่อให้ผู้ฟังรู้และเข้าใจอย่างแจ่มแจ้งและเกิดความเห็นคล้อยตาม ยินดีในการปฏิบัติตาม เช่น เทศน์เรื่องศีล ๕ ต้องชี้แจงให้ผู้ที่ยังไม่เคยรักษาศีล ศรัทธาที่จะรักษาศีล สำหรับผู้รักษาอยู่แล้วก็เกิดศรัทธาที่จะรักษาเพิ่มเติม ผู้เทศน์ต้องอธิบายให้ครบตามหลักทั้ง ๓ ประการ คือ
    - ปรีชัตติ ได้แก่ ข้อที่ควรรู้และเข้าใจ
    - ปฏิบัติ ได้แก่ ข้อที่ควรนำมาปฏิบัติ
    - ปฎิเวธ ได้แก่ ผลที่เกิดจากการปฏิบัติ
  - การเทศน์เหมือนการบอกยารักษาโรค ผู้เทศน์ต้องรู้ว่ากิเลสก็เหมือนกับโรค อย่างหนึ่งแต่เป็นโรคที่เบียดเบียนทางใจและส่งผลไปถึงโรคทางกาย เช่น มือชอบลักขโมยของผู้อื่น ปากชอบพูดกล่าวร้ายผู้อื่น ถ้าไม่รักษาก็ย่อมจะมีมากขึ้น
    - พระพุทธเจ้าเป็นเหมือนแพทย์ชั้นเอก ผู้ค้นพบยารักษาโรคทางใจ คือ ธรรมโอสถ
    - พระสงฆ์ คือ ศิษย์ที่จะต้องสืบทอดธรรมโอสถไปรักษาใจของผู้ที่เป็นโรค เพื่อให้หายจากโรค นั้น ๆ กล่าวคือ
      - ต้องบอกตัวยาเทียบกับปรีชัตติ
      - ต้องบอกวิธีใช้เทียบกับปฏิบัติ
      - ต้องบอกสรรพคุณเทียบกับปฎิเวธ

เนื้อหาหรือเนื้อเรื่องที่จะสอน ผู้เทศน์ต้องกำหนดเนื้อหาหรือเนื้อเรื่องที่จะสอนให้เหมาะสม ในการเทศน์ทุกครั้ง ดังนี้

- สอนจากสิ่งที่รู้ ที่เห็น เข้าใจได้ง่าย หรือรู้เห็นเข้าใจอยู่แล้ว
- สอนเรื่องทีละน้อย ๆ กลุ่มเล็กทยอยลงไป
- สอนในสิ่งสิ่งที่จะแสดงได้ด้วยของจริง
- สอนตรงเนื้อหา ตรงเรื่อง ไม่วกวน ไม่ออกนอกเรื่อง โดยไม่เกี่ยวกับเนื้อหา
- สอนมีเหตุผล พิสูจน์ได้ตามจริง มีข้ออ้างอิง
- สอนเท่าที่จำเป็น สอนให้เกิดความเข้าใจ เท่าที่ผู้ฟังจะรับได้<sup>๖๒</sup>

### กิจวัตรของนักเทศน์

สำหรับนักเทศน์ก็ต้องมีกิจวัตรที่ต้องหมั่นฝึกหมั่นกระทำอยู่บ่อย ๆ อย่างต่อเนื่อง มี ๖ ประการ ดังนี้

๑. ฝึกจิตทุกวัน
๒. ขยันฟังธรรม
๓. ท่องจำเทศนา
๔. ฝึกว่าปฎิภาณ
๕. ฝึกอ่านคัมภีร์
๖. ยิ่งคิดถ้าฝึกเขียน

๑. ฝึกจิตทุกวัน หมายถึง ฝึกคุมใจให้สงบด้วยการเพ่งกสิณ หรือกำหนดลมหายใจเข้าออก อันเป็นสมถวิธิ การฝึกสติ ด้วยการกำหนดรู้ดูการเคลื่อนไหวในทุกท่วงท่ากิริยา หรือกำหนดดูให้รู้เท่าทันความคิดจิตใจของเรา จะได้รู้เท่ากับความฝัน รู้ทันความจริง อันเป็นวิปัสสนาวิธิ

๒. ขยันฟังธรรม หมายถึง การหาเก็บความรู้ หาข้อมูล เพื่อเพิ่มพูนปัญญาด้วยการฟังเพราะหมั่นฟังเสริมความรู้ หมั่นดูเสริมปัญญา นักเทศน์ดั่ง ๆ ล้วนเคยเป็นนักฟังที่ดีมาแล้วทั้งนั้น

๓. ท่องจำเทศนา หมายถึง ท่องจำสำนวนของเทศนา เช่น สำนวนเริ่มต้น สำนวนพรกก่อนจบ และสำนวนลงท้าย ท่องจำสำนวนอธิบายธรรมะ สุภาษิต คำกลอนและคำอุปมาอุปไมย เพื่อจะได้นำไปใช้พรรณนาเวลาเทศน์

<sup>๖๒</sup> พระมหาสหัส ฐิตสารโร, ธรรมนิเทศ. หน้า๑๐๘.

๔. ฝึกว่าปฏิภาณ หมายถึง ว่าปากเปล่า นึกไปว่าไป จนเกิดความชำนาญคล่องปาก ในขั้นต้นควรฝึกว่าด้วยเรื่องที่ยากว่าพรรณนาไปไม่ต้องมาก บางท่านแนะนำว่าการฝึกเทศน์ในเรื่องต้นควรเทศน์ในเรื่องที่เกี่ยวกับตนก่อน เช่น ประวัติของตน คุณธรรมของตน เป็นการสอนตนไปในตัว ถ้าสอนตัวเราได้นำฟัง ก็มีหวังสอนคนอื่นได้เช่นกัน ดังคำที่ว่า “ตัวของเราเฝ้าสอนสั่งข้างเป็นไร สอนตัวได้แล้วสอนเขาเราจึงดี”

๕. ฝึกอ่านคัมภีร์ หมายถึง อ่านหนังสือออกเสียง เพื่อจะได้ดูวรรคตอน และเพื่อฝึกออกเสียงพยัญชนะ คำควบกล้ำแต่ละคำให้ถูกต้อง ถ้าจะให้ดีควรนำคัมภีร์พระไตรปิฎกมาอ่าน เพราะจะได้ประโยชน์พร้อมกันไปหลายอย่าง เหมือนเสียนักเรียนคนเดียวได้คนหลายตัว

๖. ยิ่งดีถ้าฝึกเขียน หมายถึง เขียนเรียงความ เขียนบันทึก เพื่อฝึกสมองให้คม และคิดได้คล่อง อีกทั้งยังช่วยขำของในการใช้ภาษา วัชปฏิบัติที่นิยมทำกัน คือ บันทึกเรื่องสั้นประจำวัน วันละหนึ่งเรื่อง หรือ จะฝึกเขียนจดหมายบรรยายความรู้สึกรู้สึกของตนเองบ้างก็ได้<sup>๖๓</sup>

### สมาธินักเทศน์

นักเทศน์ที่หวังผลต้องหมั่นฝึกฝนสมาธิ เพราะสมาธิจะช่วยให้คิดได้อย่างมีระบบ ทำให้เกิดไหวพริบ และปฏิภาณ ช่วยให้เกิดในการพรรณนาในเรื่องต่าง ๆ ออกมาเป็นอย่างดี ไม่เกิดการติดขัด แต่สมาธิจะเกิดได้ ต้องอาศัยการฝึกฝนอย่างต่อเนื่อง นักเทศน์จึงเป็นอีกบุคคลหนึ่งที่ต้องหมั่นฝึกสมาธิอย่างสม่ำเสมอ ทางที่ดีก็ควรที่จะฝึกสมาธิทุกวัน และที่สำคัญนักเทศน์ต้องมีสมาธิทั้งก่อนเทศน์และในเวลาเทศน์ จึงจะเทศน์ได้ดีและประสบผลสำเร็จ

คาถากำกับใจ ที่ช่วยให้เกิดสมาธิมีอยู่มาก แต่ที่เป็นคาถายอดนิยม ก็คือ หัวใจพระไตรรัตน์ ได้แก่ อ สุวา สุ ใช้บริกรรมอยู่เป็นเนืองนิตย์ จะช่วยกำกับจิตควบคุมใจให้มีสมาธิ

งานเหล่านี้ คือ งานที่ต้องฝึกฝนเป็นประจำสำหรับนักเทศน์ เพื่อจะได้เป็นนักเทศน์ที่มีความชำนาญ มีความสามารถ มีไหวพริบปฏิภาณ สามารถที่จะเทศน์ได้เป็นอย่างดี

ตัวอย่างท่านพระมหาเถระที่เป็นนักเทศน์ที่มีสำนวนโวหารปฏิภาณดี มีผลงานการเทศนาเป็นที่ยอมรับของวงการ เพราะท่านผ่านงานเขียนมาอย่างโชกโชน เช่น

**ท่านเจ้าพระคุณสมเด็จพระอริยวงศาคตญาณ สมเด็จพระสังฆราช (วาสนมหาเถร)**

เจ้าอาวาสวัดราชบพิธสถิตมหาสีมาราม

**สมเด็จพระพุทธโฆษาจารย์ (ชุตินฺธรมหาเถร)**

เจ้าอาวาสวัดสามพระยา

<sup>๖๓</sup> พระโสภณธรรมวาที, ความรู้พื้นฐานการเทศน์, หน้า ๒๕.



สมเด็จพระมหาธีรวงศ์ (สัมมสารมหาเถร)

เจ้าอาวาสวัดราชผาติการาม

สมเด็จพระธีรญาณมุนี (เขมจาริมมหาเถร)

เจ้าอาวาสวัดปทุมคงคา

ท่านพระครูพิศาลธรรมโกศล (สุพจน์ กญฺจณโก) หรือ หลวงตาแพรเยื่อไม้

ผู้ช่วยเจ้าอาวาสวัดประยุรวงศาวาส

พระเดชพระคุณหลวงพ่อบ้านเจ้าคุณพระพุทธชวรญาณ (มงคล วิโรจโน)

เจ้าอาวาสวัดประยุรวงศาวาส

(ท่านเหล่านี้เป็นนักเทศน์และนักเขียน ได้สิ้นบุญไปหมดแล้ว)

ปัจจุบันที่ยังมีชีวิตอยู่ก็หลายท่าน ที่มีผลงานทั้งด้านการพูดและการเขียนที่โดดเด่น

พระเทพโสภณ (ประยูร ธมฺมจิตฺโต ป.ธ.๕)

เจ้าคณะภาค ๒ ผู้ช่วยเจ้าอาวาสวัดประยุรวงศาวาส

พระราชธรรมวาทी (ชัยวัฒน์ ธมฺมวฑฺฒโน)

ผู้ช่วยเจ้าอาวาสวัดประยุรวงศาวาส

พระราชวิจิตรปฏิภาณ

วัดสุทัศนเทพวราราม

พระโสภณธรรมวาทी

วัดประยุรวงศาวาสวรวิหาร

พระครูวินัยธรรมานพ

วัดพระเชตุพนวิมลมังคลาราม

พระมหาคิตติศักดิ์ โคตมสิสุโส

วัดพระเชตุพนวิมลมังคลาราม

### การประเมินผลการเทศน์

หลักจากนักเทศน์ได้แสดงธรรมจบแล้ว อย่าลืมที่จะประเมินผลการเทศน์ นักเทศน์บางท่านจะบันทึกเทปไว้ทุกครั้ง เพราะหลังจากนั้นแล้วก็จะนำมาฟังเพื่อทำการปรับปรุงและแก้ไขส่วนที่ผิดพลาด

จากการสังเกตพบว่านักเทศน์ส่วนมาก ไม่สนใจการประเมินผล เมื่อลงมาจากธรรมาสไปแล้วก็แล้วกันไป ทำให้การจะเป็นนักเทศน์ที่จะพัฒนานั้นช้าไป เพราะนักเทศน์ที่ดีต้องทำการประเมินผลที่ตนเองได้เทศน์ไปแล้ว เพราะจะได้ทราบว่าผู้ฟังเทศน์ของตนนั้นเป็นอย่างไร เข้าใจในเนื้อหาที่ตนเองนั้นเทศน์มากน้อยแค่ไหน และการเทศน์ของตนเป็นที่ยอมรับของผู้ฟังหรือไม่ จากการประเมินผลนั้นสามารถทำให้นักเทศน์นั้นทราบถึงผลของการเทศน์ได้ว่าประสบความสำเร็จหรือไม่

เมื่อกล่าวโดยสรุปแล้ว การประเมินผลการเทศน์นั้น ควรดูแลสะท้อนที่ย้อนกลับมาในรูปแบบต่าง ๆ เช่น

๑. ความเลื่อมใสศรัทธา
๒. คุณานินทาสรรเสริญ
๓. ความเจริญของชุมชน
๔. คุณจิณมิตต์ที่ตามมา

เมื่อพิจารณาจากผลของการเทศน์แล้วก็จะนำไปสู่การปรับปรุง แก้ไขในส่วนที่ผิดพลาด และรักษาเพิ่มเติมในส่วนที่ดีแล้วนั้นต่อไป

## ๒.๖ การใช้นิทาน สุภาษิต คำคม คำขวัญ คำกลอน ที่ควรนำมาประยุกต์ใช้ในปัจจุบัน

การแสดงธรรมหรือการเผยแผ่พระพุทธศาสนา ในยุคปัจจุบันนี้มีความจำเป็นอย่างยิ่งที่จะต้องมีการนำเอารูปแบบและวิธีการที่มีความแปลกใหม่ เพื่อที่จะให้การแสดงธรรมหรือการเผยแผ่พุทธธรรมนั้นมีความน่าสนใจมากยิ่งขึ้น กล่าวได้ว่าชวนให้ผู้ฟังนั้นเกิดอารมณ์คล้อยตามที่จะฟังการแสดงธรรมหรือการเผยแผ่พุทธธรรมนั้นเป็นอย่างดี

สำหรับรูปแบบและวิธีการในการเผยแผ่ธรรมะนั้นก็มีอยู่ด้วยกันหลายวิธี ผู้แสดงธรรมนั้นจำเป็นต้องอย่างยิ่งที่จะต้องเลือกรูปแบบและวิธีการนั้น ๆ ให้มีความเหมาะสมทั้งต่อตนเอง และต่อผู้รับฟัง คือ เลือกรูปแบบที่ตนนั้นถนัด และให้มีความเหมาะสมกับผู้ฟัง เพียงเท่านี้ก็สามารที่จะทำให้การเผยแผ่นั้นดูน่าสนใจมากขึ้น รูปแบบและวิธีการนำเสนอที่ควรนำมาใช้ในการเผยแผ่ในปัจจุบันกล่าวโดยสรุปแล้วมี ๖ วิธี ดังนี้

### ๒.๖.๑ การนำเสนอโดยยกอุทาหรณ์และการเล่านิทานประกอบ

การนำเสนอโดยวิธีการยกอุทาหรณ์หรือการเล่านิทานประกอบในการบรรยายธรรมหรือการเผยแผ่ธรรมะในรูปแบบใดก็ตาม ควรจะมีการยกอุทาหรณ์ หรือเล่านิทาน มาประกอบการบรรยายธรรมนั้นเสมอ หลังจากยกหัวข้อพุทธธรรมขึ้นมาบรรยาย ก็จะต้องยกนิทานหรืออุทาหรณ์เพื่อให้เนื้อหาพุทธธรรมนั้นมีความชัดเจนมากยิ่งขึ้น หรือบางครั้งก็ยกนิทานหรืออุทาหรณ์ก่อนแล้วยกพุทธธรรมมาประกอบทีหลังก็ได้ การที่จะเลือกเรื่องของนิทานหรืออุทาหรณ์มาประกอบนั้นจำเป็นต้องยิ่งที่นักเทศน์หรือผู้เผยแผ่นั้นต้องนำเรื่องนิทานหรืออุทาหรณ์ที่มีความเกี่ยวข้องกับเนื้อเรื่องกับพุทธธรรมที่ยกมาด้วย เพราะจะสร้างความเข้าใจแก่ผู้ฟังมากยิ่งขึ้น เลือกให้มีความสอดคล้องกลมกลืนกันกับเนื้อหา และตัวอย่างที่ผู้แสดงยกมาประกอบทำให้ผู้ฟังมองเห็นภาพ ยังความเพลิดเพลินให้เกิดขึ้นในการฟังธรรม และในขณะที่เดียวกันก็ได้รับความรู้จากธรรมะนั้นไปด้วย จึงนับว่าเป็นวิธีการที่เหมาะสมกับกลุ่มผู้ฟังทุกกลุ่ม การนำเสนอ โดยวิธีนี้จึงเหมาะกับคนที่มีการศึกษาแตกต่างกัน

อุทาหรณ์สอนใจหรือนิทาน เป็นอีกวิธีหนึ่งที่จะทำให้ผู้ฟังนั้นมีความสนใจและพร้อมที่จะติดตามการบรรยายธรรม ทั้งนี้ก็ต้องขึ้นอยู่กับเทคนิคและวิธีการนำเสนอของผู้เผยแผ่เองด้วย ที่จะมีความสามารถในการสร้างความเข้าใจหรือน่าสนใจมากน้อยแค่ไหน นิทานหรืออุทาหรณ์สอนใจที่แปลก ๆ ใหม่ ๆ จะสร้างความน่าสนใจน่าติดตาม สร้างบรรยากาศมากกว่านิทานหรืออุทาหรณ์แบบเดิม ๆ ที่ผู้ฟังได้ยินได้ฟังมาบ่อย ๆ สิ่งที่จะทำให้การเล่านิทานหรือยกอุทาหรณ์ให้มีประสิทธิภาพนั้น ผู้เผยแผ่นั้นจะต้องเลือกเรื่องที่จะเล่าให้สอดคล้องประสานกับหัวข้อธรรม

ดังตัวอย่างต่อไปนี้จะเป็วิธีกาเผยแผ่พุทธธรรมของ พระเทพโสภณ ที่มีชื่อเสียงใน การเผยแผ่พุทธธรรม ท่านมีการนำวิธีการยกอุทาหรณ์และนิทานมาประกอบในการบรรยายธรรม เช่น

### เรื่อง “วิภังชวาท”

การที่เรามองอะไรในส่วนเดียวหรือแง่เดียวก็อาจทำให้ผิดพลาดหรือเกิดปัญหาขึ้นก็ได้ พระพุทธเจ้าจึงได้สอนวิธีการมองแบบแยกแยะ หรือแยกส่วน ซึ่งเป็นลักษณะของพระพุทธศาสนา ในการรู้เห็นตามความเป็นจริง ไม่ใช่เน้นด้านใดด้านหนึ่ง วิภังชวาท คือ สอนให้มองรอบด้าน ข้อมูลข่าวสารใดมีคุณก็ยอมรับว่ามีคุณและเอาประโยชน์มาใช้ ข้อมูลข่าวสารใดมีโทษก็ให้รู้เท่าทัน นั่นคือแบบวิธีวิภังชวาท ใครที่รับข้อมูลข่าวสารด้านเดียวจัดเป็น เอกังสวาท คนเช่นนี้มีลักษณะ เหมือนกับคนตาบอดคลำช้าง ประเด็นหรือจุดเด่นในเรื่องนี้ คือ มินิทานมาประกอบดังนี้

พระราชอาองค์หนึ่งทรงนึกสนุกขึ้นมา ได้สั่งให้เจ้าหน้าที่เรียกประชุมคนตาบอดแล้วให้คน ตาบอดไปจับเฉพาะอวัยวะส่วนใดส่วนหนึ่งของช้าง แล้วให้บอกว่าช้างมีลักษณะเป็นอย่างไร คนตา บอดเหล่านั้นไปคลำช้างต่างก็บอกลักษณะของช้างแตกต่างกันไป ซึ่งขึ้นอยู่กับอวัยวะของช้างที่ตน นั้นสัมผัสมา

พวกที่คลำหัวช้างบอกว่าช้างเหมือนหม้อ

พวกที่คลำหูช้างบอกว่าช้างเหมือนกระดิ่ง

พวกที่คลำวงช้างบอกว่าช้างเหมือนงอนไถ

พวกที่คลำตัวช้างบอกว่าช้างเหมือนขี้ข้าว

พวกที่คลำหางช้างบอกว่าช้างเหมือนสาก

พวกที่คลำปลายหางช้างบอกว่าช้างเหมือนไม้กวาด

คนตาบอดเหล่านั้นต่างทู่เถียงกันว่าช้างมีลักษณะตามที่ตนสัมผัส คนอื่นไม่รู้จักช้าง ตนเท่านั้นที่รู้จักช้าง เมื่อทู่เถียงกันแล้วไม่มีใครฟังใคร ในที่สุดคนตาบอดได้ชกต่อยกันชุลมุน เป็นที่ สนุกสนานของพระราชายังนัก

และสรุปความจากนิทานเรื่องนี้ว่า คนทั้งหลายที่มองด้านเดียวย่อมยึดถือขัดแย้งทะเลาะ วิวาทกัน<sup>๖๔</sup>

<sup>๖๔</sup> พระเทพโสภณ (ประยูร ธมฺมจิตฺโต), ขอบฟ้าแห่งความรู้, (กรุงเทพมหานคร : มูลนิธิพุทธธรรม, ๒๕๔๐), หน้า ๒๗ - ๒๘

### เรื่องครูที่ดีต้องมีธรรมะ

วิธีการสอนของพระพุทธเจ้าแต่ละครั้งนั้น พระองค์จะมีการคำนึงถึงผู้สอนหรือเนื้อหาที่จะสอน เช่น เรื่องที่พระองค์ประสงค์จะสอนสารัตถิ พระองค์ก็ใช้วิธีการสอนเกี่ยวกับชีวิตของสารัตถิคน นี้ คือ สารัตถิมีวิธีการดำเนินชีวิตอย่างไร พระองค์ก็ทรงสอนอย่างนั้น ในเรื่องนี้เป็นวิธีการเล่นคำเล่นภาษาของพระพุทธเจ้า ซึ่งพระราชวรมุณี ก็ได้้นำเรื่องมากล่าวเกี่ยวกับครูหรือแม่พิมพ์ของชาติว่า ผู้เป็นครูต้องดูวิธีการของพระพุทธเจ้าเป็นตัวอย่าง ประเด็นที่อยู่ตรงที่ว่า พระพุทธเจ้าตรัสว่า ถ้าสอนไม่ได้เราก็จะฆ่าทิ้งเสีย ตรงนี้เป็นการเล่นคำเล่นภาษา เช่น

ครั้งหนึ่งสารัตถิฝึกซ้อมม้าชื่อนายเกลี เข้าไปเฝ้าพระพุทธเจ้า แล้วสนทนาธรรม เกลีถามพระพุทธเจ้าว่า

พระองค์มีวิธีฝึกฝนคนอย่างไรจึงได้ชื่อว่าบุริสัทมมสารัตถิ คือ เป็นสารัตถิผู้ฝึกบรูษที่ควรฝึก เขาถามพระพุทธเจ้าอย่างนี้เพื่อนำไปประยุกต์การฝึกม้าของเขา

พระพุทธเจ้าถามเกลีว่า เธอเป็นสารัตถิฝึกม้า มีวิธีฝึกอย่างไร ตลาคตก็ฝึกอย่างนั้น แต่ในความหมายของพระพุทธเจ้ากับนายเกลีนั้นคนละความหมายกัน เพราะใน ๔ วิธีนั้น วิธีการสุดท้ายคือ วิธีการฆ่าทิ้ง แต่ฆ่าทิ้งในความหมายของพระพุทธเจ้ากับนายเกลีนั้นคนละความหมายกัน ในที่สุดนายเกลีก็เข้าใจ

จุดมุ่งหมาย คือ ให้ครูลงโทษเด็กบ้างถ้าจำเป็น อย่าให้หย่อนหรือดิ่งเกินไป ครูจู้ทำอย่างนี้ได้เมื่อครูเองนั้นมีคุณธรรม<sup>๖๕</sup>

### เรื่องอยู่อย่างไรให้เป็นสุข

คนเราในปัจจุบันนี้ไม่มีความสุข เพราะคนเราชอบสร้างเงื่อนไขให้กับตนเอง คือ มีกิเลส นั่นเอง เพราะคนมีความทุกข์ ไม่อึดใจ ไม่มีความพอใจ หรือเรียกอีกอย่างหนึ่งเพราะใจมันร่วนั่นเอง ตัวอย่างเช่น

ลาตัวหนึ่ง มีความโลภ ไม่มีความพอใจ ภูมิใจ สุขใจ ในสิ่งที่มันมีอยู่ พอถึงหน้าหนาว มันบ่นว่าหนาว พอถึงหน้าร้อนมันก็บ่นว่าร้อน มันเบื่อเพราะใจมันร่วนั่นไปอยู่อย่างนี้<sup>๖๖</sup>

<sup>๖๕</sup> พระราชวรมุณี (ประยูร ธรรมจิตโต), ครูที่ดีต้องมีธรรมะ, (กรุงเทพมหานคร : สำนักพิมพ์สยาม บริษัทเคสส์ไทย จำกัด, ๒๕๕๑), หน้า ๑๑๐ - ๑๑๑.

<sup>๖๖</sup> พระราชวรมุณี (ประยูร ธรรมจิตโต), อยู่อย่างไรให้เป็นสุข, (กรุงเทพมหานคร : สำนักพิมพ์สยาม บริษัทเคสส์ไทย จำกัด, ๒๕๕๑), หน้า ๒๑ - ๒๒.

จะเห็นได้ว่าในเรื่องที่กล่าวมานี้ พระเทพโสภณ ท่านได้นำหลักธรรมทางพระพุทธศาสนา เรื่องตัณหา ๓ นั้นเองมาประยุกต์ใช้หรือใช้ภาษาร่วมสมัยหรือภาษาสมัยใหม่ ท่านจะใช้คำว่า “ใจมีรูรั่ว” ใส่อะไรลงไปก็ไม่รู้จักพอ หรือความโลภนั่นเอง ซึ่งคำเหล่านี้ทำให้ผู้ฟังฟังแล้วสามารถเข้าใจได้โดยไม่ต้องตีความหมายหรืออธิบายความมาก นอกจากเล่นคำหรือใช้ภาษาสมัยใหม่แล้ว ท่านยังมีนิทานประกอบการบรรยายทำให้เนื้อหาชัดเจน ผู้ฟังก็เข้าใจง่าย นี่คือนิยามหรือการลีลาการนำเสนอโดยมีการนำนิทานหรืออุทาหรณ์สอนใจมาใช้ในการบรรยายธรรม

การนำเสนอโดยวิธีการยกอุทาหรณ์และการเล่านิทานประกอบ ช่วยให้เข้าใจความหมายของพุทธธรรมมากขึ้น และมีความชัดเจน ช่วยให้จำแม่นย่ำ เห็นจริง และเกิดความเพลิดเพลิน ทำให้การเรียนการสอนมีรสยิ่งขึ้น พระพุทธเจ้าทรงใช้อุทาหรณ์และนิทานประกอบการสอนมากมาย จะเห็นได้จากการใช้คัมภีร์ต่าง ๆ มีอุทาหรณ์และนิทานปรากฏอยู่ทั่วไป เฉพาะคัมภีร์ชาดกอย่างเดียวก็มีนิทานชาดกถึง ๕๔๗ เรื่อง<sup>๖๗</sup>

### ๒.๖.๒ การนำเสนอโดยวิธีการเปรียบเทียบ อุปมา อุปมัย

การนำเสนอโดยวิธีการเปรียบเทียบ ก็เหมือนกับการยกนิทานหรืออุทาหรณ์ ในการนำเสนอด้วยวิธีการนี้จะเป็นการสร้างแนวความคิดให้เกิดขึ้นแก่ผู้ฟัง ทำให้ผู้ฟังนั้นมีความคิดที่จะประยุกต์เข้ากับเรื่องราวที่ตนนั้นกำลังฟังอยู่ พร้อมทั้งยังเป็นส่วนหนึ่งที่ทำให้เกิดข้อคิด สะกิดใจที่จะแฝงไว้ให้คิด แล้วนำไปสู่การปฏิบัติ โดยวิธีการนี้ส่วนใหญ่แล้วจะเป็นการนำเสนอในเชิงการยกตัวอย่างประกอบเปรียบเทียบกับหัวข้อธรรมที่ยากแก่การเข้าใจเป็นส่วนใหญ่ ซึ่งวิธีการนี้จะช่วยให้ผู้ฟังนั้นมองเห็นภาพชัดเจนขึ้น ในการบรรยายธรรม ท่านพระราชาวรมุณี ท่านจะมีการนำเสนอด้วยวิธีการเปรียบเทียบ มีการอุปมาอุปมัยให้เห็นภาพชัดเจนยิ่งขึ้น หลังจากที่ท่านอธิบายพุทธธรรมไปแล้ว วิธีการนำเสนอพุทธธรรมแบบนี้จึงเหมาะแก่กลุ่มผู้ฟังที่มีการศึกษา คือ มีความสามารถที่จะนำหัวข้อที่เปรียบเทียบหรือการอุปมาอุปมัยไปแยกเป็นความรู้ได้ ดังเช่นตัวอย่างต่อไปนี้

#### เรื่อง.....ขอบฟ้าแห่งความรู้

ท่านกล่าวว่าข้อมูลข่าวสารเหมือนปลากับน้ำ แทนที่ครูอาจารย์จะช่วยจับปลาขึ้นให้แก่ศิษย์ควรสอนวิธีการจับปลาแก่ศิษย์มากกว่า นั่นคือ ครูอาจารย์ควรสอนวิธีการศึกษาค้นคว้าวิจัย ข้อมูลข่าวสารให้กับศิษย์ เพื่อว่าศิษย์จะได้ใช้วิธีการนั้นไปแสวงหาและสกัดข้อมูลข่าวสารนั้นให้เป็นความรู้ด้วยตนเอง ยุคนี้หมดสมัยแล้วที่จะยึดยึดข้อมูลข่าวสารให้ศิษย์ท่องจำ จะล้าสมัยในเวลาไม่นาน ข้อนี้ชวนให้นึกถึงภายติจินบพทหนึ่งว่า

<sup>๖๗</sup> พระธรรมปิฎก (ประยุทธ์ ปยุตฺโต), พุทธวิธีในการสอน. (กรุงเทพมหานคร : บริษัท สหธรรมมิก จำกัด, ๒๕๔๑), หน้า ๕๑.

ถ้าท่านให้ปลาแก่คนจน เขาก็มีปลากินเพียงวันเดียว

ถ้าท่านสอนวิธีการจับปลาให้เขา เขาก็มีปลากินตลอดชีวิต

การสอนให้เด็กท่องจำนั้นจะใช้ได้ไม่นาน เพราะข้อมูลก็เหมือนกับการให้ปลาแก่คนจน เด็กจะใช้ข้อมูลนั้นได้ไม่นาน เพราะข้อมูลนั้นจะล้าสมัยเร็ว การสอนให้เด็กคิดวิธีการแก้ปัญหาด้วยตนเองในอนาคต ครูจึงควรสอนวิธีการแก้ปัญหาให้กับเด็ก และวิธีการแสวงหาปัญญา เมื่อมีปัญหาก็จะหาทรัพย์ได้ไม่ยาก<sup>๖๘</sup>

### เรื่อง ทางแห่งความสำเร็จ

หากจะกล่าวถึงเรื่องอิทธิบาท ๔ ในข้อที่ ๒ นั่นคือ วิริยะ ท่านได้พูดถึงความพากเพียร ความพยายาม หรือการลงมือปฏิบัติด้วยความตั้งใจ โดยไม่เอาแต่ฝันกลางวัน อย่าเพียงแต่คิดสร้างจินตนาการถึงวิมานในอากาศโดยไม่มี การปฏิบัติ เพราะฉะนั้นต้องทำให้ดีที่สุด คือ พยายามในการทำงาน นี่คือนิยาม ซึ่งหมายถึงการกล้าหาญที่จะเผชิญปัญหาและอุปสรรค ใครที่ท้อถอยกลัวอุปสรรค หรือความลำบากนั้นจัดเป็นคนอ่อนแอ ประเด็นหรือจุดเด่นในเรื่องนี้ คือ สิ่งที่อยู่ใกล้ตัวของเรา ซึ่งเราเรียกว่าสิ่งแวดล้อม สามารถที่จะนำมาสอนตัวเราได้ เช่น ต้นไม้ ซึ่งเมื่อกล่าวถึงต้นไม้ใคร ๆ ก็รู้จัก ในที่นี้ขอให้ดูตัวอย่างจากต้นไม้ ดังนี้

ขอให้พิจารณาตัวอย่างจากต้นไม้ ต้นไม้ใดพบแต่ความสบาย คือ เจอหน้าฝนตลอดเวลา ต้นไม้นั้นจะฟาวใน คือ ไม่มีแก่น ส่วนต้นไม้ใดพบความแห้งแล้งของฤดูร้อนตลอดเวลา ต้นไม้นั้นจะแคะแกระ็น ดังนั้น ต้นไม้ที่เติบโตสมบูรณ์ คือ ต้นไม้ที่ผ่านทั้งฤดูฝนและฤดูร้อนสลับกันไป เมื่อผ่านฤดูร้อนครั้งหนึ่งจะเกิดวงปีภายในต้นไม้ จำนวนวงปีเป็นประจักษ์พยานว่า ต้นไม้นั้นผ่านความแห้งแล้งของฤดูร้อนมากี่ครั้ง วงปีได้เกาะตัวกันกลายเป็นแก่นของต้นไม้ และแก่นนี้เองที่ทำให้ต้นไม้แข็งแรง

คนเราก็เช่นเดียวกัน เมื่อผ่านการต่อสู้อุปสรรคและปัญหามาได้ เขาก็สามารถพัฒนาความเข้มแข็งให้สามารถขึ้นสู่ที่สูงได้ ทั้งนี้เพราะชีวิต คือ การต่อสู้ ศัตรู คือ ยาทำลาย อุปสรรค คือ หนทางสู่ความสำเร็จ ใครชนะอุปสรรคได้มากเท่าไร เขาก็เข้าใกล้ความสำเร็จได้มากเท่านั้น ว่าวขึ้นสูงเพราะมีลมต้าน คนขึ้นสูงได้เพราะเผชิญอุปสรรค ชีวิตที่มีรสชาติต้องฝ่าฟันเอาชนะปัญหาชีวิต เปรียบได้กับผลกระทอนที่มีรสหวานชวนรับประทานก็เพราะผ่านการทุบครั้งแล้วครั้งเล่า<sup>๖๙</sup>

<sup>๖๘</sup> พระราชวรมุนี (ประยูร ธมฺมจิตฺโต), ขอบฟ้าแห่งความรู้, หน้า ๑๓ - ๑๔.

<sup>๖๙</sup> พระราชวรมุนี (ประยูร ธมฺมจิตฺโต), ทางแห่งความสำเร็จ, (กรุงเทพมหานคร : สำนักพิมพ์สยาม บริษัทเคล็ดไทย จำกัด, ๒๕๓๗), หน้า ๑๐ - ๑๑.

### ๒.๖.๓ นำเสนอโดยวิธีการยกพุทธศาสนสุภาษิต คำคม คำขัน คำกลอนประกอบ

นำเสนอโดยวิธีการยกพุทธศาสนสุภาษิต คำคม คำขัน คำกลอนประกอบ วิธีการเหล่านี้ เป็นวิธีการที่เหมาะสมที่จะนำมาใช้ได้ในทุกโอกาส เพราะเป็นส่วนที่มีความน่าสนใจ และในบรรดานักเทศน์ทั้งก็นิยมใช้กันมาก สำหรับท่านพระราชวรมุณี ท่านเองก็มีการนำเสนอโดยวิธีการยกพุทธศาสนสุภาษิต คำคม คำขัน คำกลอนประกอบรองรับเสมอ เมื่อท่านยกหัวข้อพุทธธรรมเรื่องใดขึ้นมา ก็จะมีนำเสนอโดยวิธีการยกพุทธศาสนสุภาษิต คำคม คำขัน คำกลอนประกอบทุกครั้ง และการนำเสนอด้วยวิธีการเหล่านี้ก็เป็นเหมือนการกล่าวบทสรุปหรือกล่าวถึงส่วนที่สำคัญของเนื้อเรื่องพุทธธรรม ซึ่งท่านจะเชื่อมด้วยวิธีการเหล่านี้ตลอดเพื่อให้เกิดความแจ่มแจ้ง ทำให้ประเด็นเด่น และได้คติธรรมไปขบคิดเพื่อดำเนินชีวิตให้ดีงาม ลักษณะการนำเสนอประเภทนี้ ท่านพระราชวรมุณี จะคลี่คลายธรรมะเป็นชั้น ๆ ไปตามลำดับ แต่ละประเด็นก็จะแจกแจงเป็นลำดับไป สามารถแยกประเภทได้ดังนี้

#### ๒.๖.๓.๑ พุทธศาสนสุภาษิต

พุทธศาสนสุภาษิต ในพระพุทธานุชาตินั้นมีมากมาย โดยจะมีการแบ่งออกเป็นหมวดหมู่ที่น่าสนใจและในแต่ละหมวดหมู่นั้นก็จะมีความสำคัญเป็นเรื่อง ๆ ไป ซึ่งพุทธศาสนสุภาษิตที่จะยกตัวอย่างมานี้ จะเป็นพุทธศาสนสุภาษิตที่มีความเหมาะสมกับการเผยแผ่พุทธธรรมในปัจจุบันซึ่งยกตัวอย่างโดยท่านพระเทพโสภณ ดังนี้

ท่านกล่าวว่า ผู้บริหารที่จะประสบความสำเร็จได้นั้น เขาต้องมีธรรมาธิปไตยเป็นหลักการนักบริหารผู้มีธรรมอยู่ในหัวใจย่อมเป็นศูนย์รวมใจของคนร่วมงานและสามารถจัดการให้งานในหน้าที่ลุล่วงไปด้วยดี จากนั้นท่านได้ยกพุทธภาษิตที่ว่า

เอโส หิ อุตฺตริตโต ภาราวโห รุรฺนุโร

โย ปเรสาธิปนฺนํ ยลฺ สฺนฺชาตุมฺรหฺติ

ผู้ใด เมื่อคนเหล่าอื่นขัดแย้งกันอยู่

ตนเองเป็นผู้ประสานให้พวกเขาอื่นคืนดีกัน

ผู้นั้นเป็นคนรับภาระและจัดการธุระที่ยอดเยี่ยม”<sup>๗๐</sup>

<sup>๗๐</sup> พระราชวรมุณี (ประยูร ธรรมจิตฺโต), คุณธรรมสำหรับนักบริหาร, (กรุงเทพมหานคร : สำนักพิมพ์สยาม บริษัทยักษ์ไทย จำกัด, ๒๕๔๑), หน้า ๕.



พุทธศาสนสุภาษิตที่มีความเหมาะสมกับการเผยแผ่พุทธธรรมในปัจจุบัน ซึ่งจะแยก  
ออกเป็นหมวดหมู่ ดังนี้

๑. อัตตวรรค คือ หมวดตน

อตฺตา หิ อตฺตโน นาโถ โภโก นาโถ ปโร สียา  
อตฺตนา หิ สฺตนฺเตน นาถํ ลภติ ทลฺลภํ  
ตนแลเป็นที่พึ่งของตน บุคคลอื่น ใครเล่าจะเป็นที่พึ่งได้  
เพราะบุคคลที่ฝึกตนดีแล้ว ย่อมได้ที่พึ่งอันได้โดยยาก<sup>๗๑</sup>

นตฺถิ อตฺตสมํ เปมํ นตฺถิ ธนฺนฺยสมํ ฐนํ  
นตฺถิ ปญฺญาสมา อาภา วฏฺฐิ เว ปรมา สรา  
ความรัก เสมอด้วยตนไม่มี ทรัพย์เสมอด้วยข้าวเปลือกไม่มี,  
แสงสว่างเสมอด้วยปัญญาไม่มี ฝนจัดเป็นแหล่งน้ำอันขอดเยี่ยม<sup>๗๒</sup>

๒. อัปปรมาทวรรค คือ หมวดไม่ประมาท

อปรฺมตฺตา สติมนฺโต สุสีลา โหถ ภิกฺขโว  
สุสมาหิตสงฺกปรฺปา สจฺจิตฺตมนฺรฺกษถ  
พวกเธอจงอย่าประมาท มีสติ มีศีลบริสุทธิ์  
มีความดำรงมั่นคงดี รักษาจิตของตนไว้<sup>๗๓</sup>

อปรฺมทโร ตฺถิ ภิกฺขุ ปรมาท ทยทสุสิ วา  
สญฺโญชนํ อณฺโณ ญฺจํ ททํ อคฺคิ ว คจฺจติ  
ภิกษุยินดีในความไม่ประมาท หรือเห็นภัยในความประมาท  
เผาสังโยชน์น้อยใหญ่ได้หมด เหมือนไฟเผาเชื้อน้อยใหญ่ให้หมดไปจะนั้น<sup>๗๔</sup>

<sup>๗๑</sup> พ.ธ. (ไทย) ๒๕/๑๖๐/๘๒.

<sup>๗๒</sup> ส.ส. (ไทย) ๑๕/๑๓/๑๓.

<sup>๗๓</sup> ที.ม. (ไทย) ๑๐/๑๘๕/๑๓๒.

<sup>๗๔</sup> พ.ธ. (ไทย) ๒๕/๓๑/๓๔.

## ๓. กัมมวรรค คือ หมวดกรรม

โย ปุพฺเพ กตฺถยาโณ กตฺตฺโถ นาวพฺชฺชติ  
 ปจฺจมา กิจฺเจ สมนฺุปนฺเน กตฺตารํ นาริคฺฉติ  
 ผู้ใดไม่รู้จักคุณความดีและประโยชน์ที่ผู้อื่นกระทำไว้ก่อน  
 ผู้นั้นเมื่อกิจการงานเกิดขึ้นในภายหลังย่อมหาผู้ช่วยเหลือไม่ได้<sup>๗๕</sup>

สพฺเพ ตสฺนฺติ ทณฺฑสฺส สพฺเพ ภายนฺติ มจฺจุโน  
 อตฺตํ อูปมํ กตฺวา น หนฺย น ฆาตเย  
 สัตว์ทุกประเภท ย่อมสะดุ้งกลัวโทษทัณฑ์ สัตว์ทุกประเภท ย่อมหวาดกลัวความตาย  
 บุคคลน่านคนเข้าไปเปรียบเทียบแล้ว ไม่ควรฆ่าเอง ไม่ควรใช้ให้ผู้อื่นฆ่า<sup>๗๖</sup>

## ๔. กิเลสวรรค คือ หมวดกิเลส

อนิจฺจา อทฺฐวา กามา พหุทฺถฺวา มหาวิสา  
 อโยคฺุโพว สนฺตฺตฺโต อมฺมฺลา ทฺกฺขปฺผลา  
 กามทั้งหลาย ไม่เที่ยง ไม่ยั่งยืน มีทุกข์มาก มีพิษมาก  
 เป็นเหตุแห่งทุกข์ มีผลเป็นทุกข์ เหมือนก้อนเหล็กที่ลুকโซน<sup>๗๗</sup>

ปฺรารณํ นภินฺนุเทยฺย นเว ขนฺติมกฺุพฺเพ  
 หิยฺยมานนฺ น โสเจยฺย อากาสํ น สีโต สียา  
 นรชนไม่พึงยินดีสังขารเก่า ไม่พึงทำความพอใจสังขารใหม่  
 เมื่อสังขารเสื่อมไป ก็ไม่พึงเศร้าโศก ไม่พึงติดอยู่กับกิเลสเครื่องเกี่ยวข้อง<sup>๗๘</sup>

<sup>๗๕</sup> พ.ชา. (ไทย) ๒๗/๕๐/๓๗.

<sup>๗๖</sup> พ.ธ. (ไทย) ๒๕/๑๒๕/๗๒.

<sup>๗๗</sup> พ.เถรี. (ไทย) ๒๖/๔๕๑/๖๓๕.

<sup>๗๘</sup> พ.ส. (ไทย) ๒๕/๕๕๑/๗๒๘.

## ๒.๖.๓.๒ บทประพันธ์ บทกลอน

ในการเผยแพร่พุทธธรรมนั้น มีการนำเอาบทประพันธ์ หรือบทกลอนเข้ามาประกอบใช้ในการเผยแพร่ด้วย เพื่อเป็นการเพิ่มอารมณ์ให้เกิดความคิดคล้อยตาม อีกทั้งยังสร้างความเพลิดเพลินในการฟังธรรมนั้นด้วย และยังรวมไปถึงการสร้างความน่าสนใจในการเลือกใช้รูปแบบของภาษาเพราะบทประพันธ์ หรือบทกลอนนั้นจะมีเนื้อหาที่ชวนให้เป็นข้อคิด สะกิดใจและเกิดแนวความคิดในการปรับประยุกต์ให้เข้ากับวิถีชีวิตของผู้ฟังได้ด้วย ในส่วนนี้จะขอยกบทประพันธ์ หรือบทกลอนที่นิยมนำมาใช้กันมากในปัจจุบัน ดังตัวอย่างต่อไปนี้

### เรื่อง ทางแห่งความสำเร็จ

คนเราจะบรรลุถึงความสำเร็จที่เราต้องการได้อย่างไร เราจะมีโชคได้ สิ่งที่เราต้องการเพราะเกิดมาในตระกูลสูงแล้วจึงได้ความสำเร็จอย่างนั้นหรือ หรือเพราะราศีที่เราเกิดนั้นดวงชะตาเราเป็นมหาอูมัตม์ เราจึงเป็นคนที่จับทำอะไรก็ประสบผลสำเร็จไปทั้งหมด ความสำเร็จได้มาด้วยวิธีการอย่างไร ความสำเร็จมาจากไหนกันเล่า

พระพุทธศาสนาสอนว่า ความสำเร็จมาจากตัวเรานั้นเอง

เป็นเรื่องของการเสาะหา           ไม่ใช่เกิดมาเป็น

เป็นเรื่องของการต่อสู้               ไม่ใช่นั่งดูดวง

เป็นเรื่องของการฟันฝ่า               ไม่ใช่ฟ้าบันดาล

เป็นเรื่องของความเชี่ยวชาญ       ไม่ใช่โชคช่วย

เป็นเรื่องของการฝึกฝน           ไม่ใช่บุญหล่นทับ

เป็นเรื่องของความสามารถ       ไม่ใช่วาสนา

เป็นเรื่องของพรแสวง               ไม่ใช่พรสวรรค์<sup>๗๕</sup>

เพื่อศึกษาความรู้จากผู้เชี่ยวชาญ ดังที่ สมเด็จพระมหาธีรราชเจ้า (ติสฺสสมมหาเถร) นิพนธ์ไว้ว่า  
โง่ไม่เป็นเป็นใหญ่ยากฝากให้คิด

ทางชีวิตจะรุ่งโรจน์โสดกถิผล

ต้องรู้โง่รู้ฉลาดปราดเปรื่องตน

โง่สิบหนดีกว่าแบ่งเก่งเดี่ยวเดียว

<sup>๗๕</sup> พระราชวรมุนี (ประยูร ฐมฺมจิตฺโต), ทางแห่งความสำเร็จ, หน้า ๕.

## เรื่อง ธรรมมงคลแห่งชีวิต

ชีวิตจึงเหมือนการเล่นละคร เมื่อเขาให้ท่านเล่นบทเป็นอะไรจงแสดงบทนั้นให้เต็มที่ เมื่อละครจบลงเราก็หยุดเล่นบทนั้นแล้วหาบทอื่นมาเล่นต่อไป ดังพระราชนิพนธ์ของสมเด็จพระมหาธีรราชเจ้าที่ว่า

ทั้งโลกเปรียบเหมือนโรงละครใหญ่

หญิงชายไซ้รู้ เปรียบตัวละครนั้น

ต่างมียามเข้าออกอยู่เหมือนกัน

คนหนึ่งนั้นย่อมเล่นตัวนานา

และหลวงตาแพร เชื่อไม้อ่า ได้ประพันธ์ไว้ว่า

โลกนี่คือโรงละคร

ปวงนิกรเราท่านเกิดมา

ต่างร้ายราท่าที่ท่า

ตามลีลาของบทละคร

บางครั้งก็เศร้าบางครั้งก็สุข

บางทีก็ทุกข์หัวอกสะท้อ

มีร้ายมีรักมีจากมีจร

พอจบละครชีวิตก็ลา<sup>๘๐</sup>

ในส่วนนี้จะขอยกบทประพันธ์ หรือบทกลอนที่นิยมนำมาใช้กันมากในปัจจุบัน ดังตัวอย่างต่อไปนี้ ซึ่งจะแบ่งออกเป็นหมวดหมู่ ดังนี้

### ๑. หมวดตน

หัวโขนสวมหัวคนเดิน

หมายเป็นลึงค์สักครู่

ถอดโขนแล้วคนเดิมดู

ไซ้ผู้ยักยัดลึงค์ลวง

(สมเด็จพระสังฆราช วาสนมหาเถร)

### ๒. หมวดไม่ประมาท

แล้วสอนว่าอย่าไว้ใจมนุษย์

มันแสนสุดลึกล้ำเหลือกำหนด

เหมือนเงาวัลย์พันเกี่ยวที่เลี้ยวลด

ก็ไม่คดเหมือนในน้ำใจคน

(พระอภัยมณี)

<sup>๘๐</sup> พระราชวรมณี (ประยูร ธรรมจิตโต), ธรรมมงคลแห่งชีวิต, (กรุงเทพมหานคร : สำนักพิมพ์สยาม บริษัทเคล็ดไทย จำกัด, ๒๕๔๑), หน้า ๓๔.

## ๓. หมวดกรรม

อย่าโกรธซึ่งหึงสาพยาบาท  
 นี้กว่าชาติก่อนทำกรรมไหน  
 เหมือนคุมวงกงเกยนวนเวียนไป  
 อย่าโทษใครนี้เพราะกรรมจึงจำเป็น  
 (พระอภัยมณี)

## ๔. หมวดกิเลส

ศึกศึกจนตีกลั่น  
 ระพิณพรรณนาดโชนแสง  
 ฟ้าเดือนฝนเหือดแห้ง  
 เพราะร้อนแรงกิเลสคน  
 (สยามรัฐ)

## ๕. หมวดโกรธ

โกรธเขาเราก็รู้ยู่ว่าร้อน  
 จะนั่งนอนก็เป็นทุกข์ไม่สุขใส  
 แล้วยังถือด้านโกรธจะโทษใคร  
 ต้องโทษใจของเรามันเขลาเอง  
 (อุทานธรรม)

### ๒.๖.๓.๓ คำคม คำขัน

คำคม คำขัน ก็เป็นอีกส่วนหนึ่งที่ได้รับคามนิยมเป็นอย่างมากในการเผยแพร่พุทธธรรม ทั้งนี้นอกจากจะเป็นในส่วนของข้อคิด สะกิดใจแล้ว ยังช่วยสร้างความบันเทิงและความสนุกสนานในการฟังพุทธธรรมนั้น ๆ ด้วย จะทำให้การบรรยายพุทธธรรมนั้นไม่น่าเบื่อ โดยส่วนใหญ่แล้วผู้เผยแพร่จะใช้วิธีการสอดแทรกคำคม คำขัน เข้าไปในเนื้อหาของ การเผยแพร่พุทธธรรมนั้น ในส่วนที่เป็นตัวอย่าง หรือนิทานประกอบ ทั้งนี้เพราะจะได้สร้างความสนุกสนานได้ในทุกช่วงของการบรรยายพุทธธรรม อีกทั้งในส่วนของคำคม คำขัน นั้นก็ยังให้ความรู้ไปในตัวด้วย ดังตัวอย่างต่อไปนี้

- อ่านตนอก บอกคนได้ ใช้ตนเป็น เห็นตนชัด<sup>๘๑</sup>
- หน้าทีขาวประมง      คือหาปลา  
หน้าทีพ้อค้า            คือหาผลกำไร  
หน้าทีศิลป์                คือสร้างศิลปะ  
หน้าทีพระ                 คือสอนมนุษย์<sup>๘๒</sup>
- หน้านอก                บอกความงาม  
หน้าใน                    บอกความดี  
หน้าที                     บอกความสามารถ<sup>๘๓</sup>

### ๒.๖.๔ การนำเสนอโดยการพูดเชื่อมโยงสถานการณ์และยกเหตุการณ์ต่าง ๆ ประกอบ

การนำเสนอโดยวิธีการนี้ ถือได้ว่าเป็นอีกวิธีหนึ่งที่จะสร้างความน่าสนใจให้เกิดขึ้นแก่ผู้ฟังได้ด้วย เพราะการนำเอาหลักพุทธธรรมนั้นมาประยุกต์ให้เข้ากับสถานการณ์หรือเหตุการณ์ต่าง ๆ ที่กำลังเกิดขึ้นอยู่ในปัจจุบัน หรือเหตุการณ์ที่กำลังได้รับความสนใจในขณะนั้น ก็จะทำให้การบรรยายนั้นน่าสนใจ น่าติดตาม เพราะหลักพุทธธรรมนั้นสามารถนำมาประยุกต์ใช้ให้เข้ากับชีวิตประจำวันได้ โดยเฉพาะการนำไปสู่การแก้ไขปัญหา ทั้งนี้การยกเหตุการณ์ขึ้นมาประกอบนั้นก็ต้องการมีการชี้ชัดด้วยว่าเรื่องนั้น ๆ มีความเกี่ยวข้องกับหลักพุทธธรรมอย่างไร ตัวอย่างเช่น

<sup>๘๑</sup> พระราชวรมณี (ประยูร ธมฺมจิตฺโต), ขอบฟ้าแห่งความรู้, หน้า ๑๘.

<sup>๘๒</sup> พระพิจิตรธรรมพาที (ชัยวัฒน์ ธมฺมวฑฺฒโน), เทศนา วาไรตี. (กรุงเทพมหานคร : โรงพิมพ์เลื่องเชียง), หน้า ๔๕.

<sup>๘๓</sup> เรื่องเดียวกัน, หน้า ๔๕.

## เรื่อง สุขภาพใจ

บางคนเปราะบางมากจึงแตกหักง่ายเพราะไม่ยืดหยุ่น สุขภาพใจที่แข็งแรง ทนทานและยืดหยุ่นเป็นลักษณะของใจที่มีธรรมชาติ ๔ ประการ คือ สัจจะ ทมะ จันดี จาคะ คนที่ขาดธรรมชาติเหล่านี้สุขภาพใจจะไม่แข็งแรง ไม่ทนทานและไม่ยืดหยุ่น พอถูกเชื้อโรค คือ ความโลภ ความโกรธ ความหลง รุกรานก็มีความทุกข์มาก เพราะเปราะบางต่อกิเลส ความโกรธ คือ ความขัดเคืองใจ เพราะไม่ได้ดั่งปรารถนา กลายเป็นความอาฆาตพยาบาท เพราะควบคุมสติไม่ได้

คนเราเวลาเจอเรื่องกระทบกระเทือนใจแรง ๆ บางครั้งอาจจะเสียดสีได้ ท่านเคยติดตามข่าวไหม หมู่บ้านกระตุนที่ซุงมันไหลตามน้ำลงมาท่วมทับบ้านเรือนและชาวบ้าน หลังจากนั้นไม่นานคนที่รอดชีวิตฆ่าตัวตาย เพราะพวกเขามีความทุกข์มาก

กลุ่มที่สองก็เสียดสี ดึงถล่มที่รอยัลพลาซ่า ที่โคราช สุขภาพจิตของผู้ประสบภัยแย่มาก คงทำใจไม่ได้ คนเหล่านั้นทุกข์มากจนบางครั้งทนไม่ได้ สูญเสียหมด อาจคิดฆ่าตัวตายหนีความทุกข์ ทุกข์ ก็คือ การทนได้ยาก เมื่อเหลือสุดจะทน จึงอยากฆ่าตัวตายหนีความทุกข์ ที่เราเรียกว่า คิดสั้น<sup>๘๔</sup>

วิธีการยกเรื่องราวสถานการณ์หรือเหตุการณ์ต่าง ๆ ที่เกิดขึ้น กำลังได้รับความสนใจของประชาชน เข้ามาประกอบในการบรรยายนั้น ก็เป็นวิธีการหนึ่งที่ทำให้ผู้ฟังเกิดความสนใจและอยากติดตาม ซึ่งก็คือเป็นเรื่องของการโน้มน้าวใจที่ดีอีกวิธีหนึ่ง และเรื่องราวสถานการณ์หรือเหตุการณ์เหล่านั้นก็สามารถที่จะนำเอาหลักพุทธธรรมนั้นเข้ามาเกี่ยวข้องได้และเข้ากันเป็นอย่างดี ทำให้เข้ากับยุคทันสมัยกับเหตุการณ์ ทำให้ผู้ฟังธรรมนั้นเข้าใจง่ายขึ้นและยังได้หลักธรรมที่จะนำไปประยุกต์ใช้ได้ อีกด้วย

### ๒.๖.๕ นำเสนอโดยวิธีการยกบุคคลมาเป็นตัวอย่างประกอบ

วิธีการนำเสนอโดยการยกบุคคลมาเป็นตัวอย่างในการประกอบ เป็นอีกวิธีหนึ่งที่สามารถสร้างแนวความคิดให้เกิดขึ้นแก่ผู้ฟังได้ เพราะหากมีการนำตัวอย่างของบุคคลจริงมาประกอบในการบรรยายทำให้ผู้ฟังนั้นสามารถนึกภาพออกตามได้ว่า บุคคลนี้เคยผ่านเคยพบเคยประสบกับเรื่องราวหรือเหตุการณ์ต่าง ๆ มาแล้ว จะมีความเหมือนกับชีวิตของผู้ฟังบ้างในบางครั้ง บางเรื่องเพราะฉะนั้นจะทำให้ผู้ฟังนั้นตั้งใจที่จะฟังเรื่องราวของบุคคลตัวอย่าง เพราะหากเรื่องราวของบุคคลตัวอย่างนั้นเหมือนกับของตนก็จะได้เป็นแนวทางในการประพฤติปฏิบัติต่อไป แต่หากบุคคลตัวอย่างไม่ตรงกับแนวชีวิตของผู้ฟัง ก็จะฟังไว้เพื่อใช้ในการประกอบพิจารณา นำไปประยุกต์ในชีวิตของตนด้วย

<sup>๘๔</sup> พระราชวรมุนี (ประยูร ธมฺมจิตฺโต) ,ขอบฟ้าแห่งความรู้, หน้า ๑๐ – ๑๓.

สำหรับวิธีการนี้ ท่านพระราชวรมุณี ท่านจะยกบุคคลที่มีความล้มเหลวในชีวิต มีความผิดหวัง มีความกลัว มีปัญหาและอุปสรรคมากมายเข้ามาในชีวิต แต่ตอนหลังบุคคลเหล่านั้นก็กลับมาเป็นปัญหาและอุปสรรคเหล่านั้นมาเป็นบทเรียน แล้วต่อสู้อย่างท้อแท้ และในที่สุดบุคคลเหล่านั้นก็สามารถชนะปัญหาและอุปสรรคเหล่านั้นได้ บางท่านต่อมาก็เป็นคนที่มีชื่อเสียง เป็นที่เคารพและเป็นที่ยอมรับของบุคคลทั่วไป บุคคลเหล่านั้นมีการดำเนินชีวิตและต่อสู้ปัญหาและอุปสรรคเหล่านั้นมาได้ อย่างไรก็ตาม เขาใช้หลักธรรมอะไรที่จะชนะปัญหาและอุปสรรคเหล่านั้นได้ ดังตัวอย่างต่อไปนี้

### เรื่อง สร้างฝันให้เป็นจริง

กล่าวถึง อสัมโมหสัมปชัญญะ หมายถึง ความรู้ตัวที่เกิดติดต่อกันโดยไม่มีการลืมหืม กำหนดรู้หรือริยาบถ และความรู้สึกลึกซึ้งนึกคิดของตนเอง ผู้ปฏิบัติธรรมจะไม่ยอเคลื่อนไหวร่างกายแม้ชนิดเดียวโดยปราศจากสติสัมปชัญญะ ถ้ามีการลืมหืมตัว ต้องหาวิธีแก้ไขไม่ให้ลืมหืมตัวจนเคยตัว เช่น บุคคลสำคัญท่านนี้

ท่านอาจารย์พุทธทาส เริ่มปฏิบัติธรรมที่สวนโมกข์ บางครั้งท่านลืมหืมพิจารณาอาหารจึงฉันทอาหารอร่อย พอรู้ตัวท่านก็เจื่อน้ำลงไปในอาหารจนหมดรสอาหาร หรือเททิ้งส่วนที่อร่อยนั้น บางครั้งท่านถูกยุงกัด ก็รีบเอามือไปลูบตรงที่ถูกยุงกัดทำให้ยุงตายเพราะการลืมหืมกำหนด ท่านแก้การลืมหืมด้วยการนั่งในป่ารก ปล่อยให้ยุงกัดท่านคราวละไม่ต่ำกว่า ๒๐๐ ตัว และนั่งอย่างนั้นไม่น้อยกว่า ๒๐ นาที นี่คือนิสัยสอนตนเองให้หลายจำ<sup>๘๕</sup>

### เรื่อง พรใดก็ไร้ค่าถ้าไม่ทำ

การเริ่มต้นชีวิตใหม่ ถ้าเราจะเปลี่ยนชีวิตใหม่ให้เราตั้งใจปฏิบัติธรรม ๔ ประการ คือ สังวรปธาน ปหานปธาน ภาวนापธาน อนุรักษนปธาน บางคนคิดว่าทำผิดพลาดไปแล้วก็ทำต่อไปเรื่อย ๆ เขาคิดว่าไหน ๆ ก็ทำผิดแล้วจึงทำผิดหนักเข้าไปกว่าเดิม เราต้องหยุดให้ได้โดยการปฏิบัติตามข้อแรก คือ สังวรปธาน หมายถึง พยายามระมัดระวังไม่ให้ทำความผิด

บางคนเมื่อทำผิดแล้วก็รู้จักห้ามตนเอง เขาก็กลายเป็นคนดีมีคุณธรรม และจริยธรรม ดังเช่น ท่านมหาत्मคานธี ที่ขโมยทองของพ่อแม่ไปขาย มาตอนหลังสำนึกได้ก็ไปบอกพ่อแม่ พ่อแม่ก็ให้อภัยและกล่าวว่า คราวหน้าอย่างทำอย่างนี้อีก มหาत्मคานธี จึงตั้งอยู่ในคุณธรรมมาตลอด<sup>๘๖</sup>

<sup>๘๕</sup> พระราชวรมุณี (ประยูร ธรรมจิตโต), สร้างฝันให้เป็นจริง, (กรุงเทพมหานคร : สำนักพิมพ์สยาม บริษัทเคล็ดไทย จำกัด, ๒๕๔๐), หน้า ๕๒ – ๕๓.

<sup>๘๖</sup> พระราชวรมุณี (ประยูร ธรรมจิตโต), พรใดก็ไร้ค่าถ้าไม่ทำ, (กรุงเทพมหานคร : สำนักพิมพ์สยาม บริษัทเคล็ดไทย จำกัด, ๒๕๔๐), หน้า ๑๐๘ – ๑๐๙.



วิธีการนำเสนอโดยยกบุคคลมาเป็นตัวอย่าง โดยเฉพาะยกบุคคลที่มีชื่อเสียงและประสบความสำเร็จในชีวิต ว่าเขาได้นำหลักธรรมอะไรบ้างมาใช้เป็นหลักในการประพฤติปฏิบัติในการดำเนินชีวิตของเขา ซึ่งถือว่าเป็นส่วนดีต่อผู้ฟังที่จะได้แนวทางในการดำเนินชีวิตโดยมีบุคคลเหล่านั้นเป็นแบบอย่าง

### ๒.๖.๖ นำเสนอโดยแทรกด้วยเรื่องที่ทำให้เกิดอารมณ์ขัน

วิธีการนำเสนอหรือแทรกด้วยเรื่องที่ทำให้เกิดอารมณ์ขัน วิธีการนำเสนอแบบนี้จะปรากฏในเกือบทุกเรื่องที่บรรดานักพูด หรือนักเทศน์นั้นต่างนำมาใช้ บางเรื่องไม่ถึงกับอารมณ์ขัน แต่ก็ทำให้ผู้ฟังนั้นเพลิดเพลิน ไม่เกิดความเครียดในการฟัง มีชีวิตชีวาสนุกสนาน ชวนให้ติดตามทำให้ผู้ฟังยิ้มในใจได้ แต่ครั้งที่นำเสนอด้วยอารมณ์ขันก็จะมีแทรกด้วยธรรมะ หรือหากบรรยายธรรมะก็จะมีแทรกเรื่องที่ทำให้เกิดอารมณ์ขันด้วยทุกครั้งไป ไม่เป็นเรื่องไร้สาระ มีประโยชน์สำหรับผู้ฟัง ดังตัวอย่างต่อไปนี้

#### เรื่อง ทำความดีมีความสุข

ชายหนุ่มคนหนึ่งไปยืนอยู่ที่เพร็มน้ำเพื่อรอเรือข้ามฟาก ซึ่งตอนนั้นมีคนรอเต็มไปหมด เมื่อเรือมาถึง ปรากฏว่ามีผู้หญิงสาวคนหนึ่งก้าวพลาดจึงตกลงไปในแม่น้ำ เธอว่ายน้ำไม่เป็น กำลังจะจมน้ำ ผู้ชายทั้งหลายก็ยื่นคูกันเฉย ๆ บางคนมีแผ่นมดตาให้ด้วยซ้ำ ชายหนุ่มคนนั้นได้โคนลงน้ำไปช่วยดึงผู้หญิงขึ้นมาโดยปลอดภัย คนอื่นปรบมือให้เขาพร้อมกับชมว่า สุภาพบุรุษคนนี้เก่งจริง ๆ ผู้สื่อข่าวคนหนึ่งไปถามชายคนนั้นว่า เหตุใดคุณถึงโคนลงไปช่วยเหลือ เขาตอบด้วยเสียงโกรธ “ไม่รู้ หน้าไหนมันลึบผมลงไปในน้ำ ผมกำลังยื่นแผ่นมดตาให้เธออยู่พอดี” <sup>๘๗</sup>

#### เรื่อง สุขภาพใจ

คนเรานึกว่าตัวเองทุกข์คนเดียว จะรู้สึกขำแย้ พอไปเห็นคนอื่นทุกข์เหมือนเรา สุขภาพจิตจะดีขึ้น มีเรื่องเล่ากันว่า สมัยเสือฝ้ายอาละวาดอยู่จังหวัดสุพรรณบุรีและกาญจนบุรี เสือฝ้ายส่งบัตรเชิญงานวันเกิดไปให้พวกเจ้าแก้วทั้งหลายมางานวันเกิดของเขา แต่ห้ามมิของขวัญ วันนี้จะเลี้ยงตอบแทน เขียนหมายเหตุไว้ท้ายบัตรอย่างนั้น ปรากฏว่าคนก็มาเมื่อเปลา่ทั้งหมด พวกพ่อค้าทั้งหลายก็สยบยอมมาเพียงท้องถิ่น แต่เจ้าแก้วคนหนึ่งอ่านหนังสือไม่ออก หิวกลัวมาเครือหนึ่งยื่นให้ เสือฝ้าย พอเสือฝ้ายเห็นเช่นนั้นก็โกรธหัวฟัดหัวเหวี่ยงเลย นี่ชัดคำสั่งได้อย่างไร บอกว่าอย่าเอา

<sup>๘๗</sup> พระราชวรมุนี (ประยูร ฐมฺมจิตฺโต), *ทำดีมีความสุข*, (กรุงเทพมหานคร : สำนักพิมพ์สยาม บริษัทยักษ์เล็กไทย จำกัด,

ของขวัญมา นี่เอามาหรือถือคืออย่างไร จึงสั่งลูกน้องจับเจ้าแก้วชิงพืด เอากลับด้วยเครื่องคิบบเครื่องสูงผลหนึ่ง  
ยัตถวารหนักเจ้าแก้ว เจ้าแก้วก็ร้องใหญ่เลย แต่ตอนหลังแกกลับหัวเราะก๊าก

เสื่อฝ่ายถามว่า หัวเราะทำไม บ้าหรือไง

เจ้าแก้วบอกว่า ที่หัวเราะเพราะคิดถึงเพื่อนเจ้าแก้วด้วยกัน

เสื่อฝ่ายถามว่า คิดอย่างไร

เจ้าแก้วบอกว่า ก็ว่าเพื่อนคนนั้นกำลังหัวทุเรียนมาฝากลืออย่างนี้เรียกว่าพอนึกถึง  
เพื่อนร่วมทุกข์ สุขภาพจิตก็ดีขึ้น<sup>๘๘</sup>

การแสดงธรรมหรือการเผยแผ่พระพุทธศาสนา ในยุคปัจจุบันนี้มีความจำเป็นอย่างยิ่งที่  
จะต้องมีการนำเอาเทคนิคและวิธีการที่มีความแปลกใหม่ เพื่อที่จะให้การแสดงธรรมหรือการเผยแผ่  
พุทธธรรมนั้นมีความน่าสนใจมากยิ่งขึ้น กล่าวได้ว่าชวนให้ผู้ฟังนั้นเกิดอารมณ์คล้อยตามที่จะฟังการ  
แสดงธรรมหรือการเผยแผ่พุทธธรรมนั้นเป็นอย่างดี

การที่นักเผยแผ่พระพุทธศาสนา นำหลักธรรมคำสอนของพระพุทธเจ้าไปแสดงให้ผู้อื่นได้  
รู้ได้เข้าใจ และพระพุทธศาสนาได้เจริญรุ่งเรืองมาจนถึงทุกวันนี้ นอกจากพุทธธรรมแล้ว สิ่งที่สำคัญ  
อีกอย่างหนึ่ง คือ เทคนิค วิธีการของผู้ส่งสารด้วย การสอนที่จะได้ผลดีนอกจากให้เกิดความเข้าใจ  
แล้ว จะต้องให้เกิดการรู้มอเห็นคุณค่าความสำคัญ จนมีความเลื่อมใสศรัทธา ที่จะนำไปประพฤติ  
ปฏิบัติด้วย ผลสำเร็จอย่างหลังเป็นสิ่งสำคัญมากและมักจะทำได้ยากกว่าผลสำเร็จอย่างแรก เพราะต้อง  
ใช้เทคนิค และวิธีการสอนประกอบการเผยแผ่ไปด้วย รวมไปถึงการใช้ภาษาและวิธีการนำเสนอ  
โดยวิธีการเชื่อมโยงเหตุการณ์หรือสถานการณ์ต่าง ๆ ในปัจจุบันเข้าสู่หัวข้อธรรมที่จะนำเสนอ หรือ  
การนำพุทธธรรมมาประยุกต์ให้เข้ากับยุคสมัย โดยยังคงไว้ซึ่งสาระและคุณค่าของพุทธธรรมที่มีอยู่  
เดิมในพระไตรปิฎก

<sup>๘๘</sup> พระราชวรมุนี (ประยูร ธรรมจิตโต), สุขภาพใจ, (กรุงเทพมหานคร : สำนักพิมพ์สยาม บริษัทเคล็ดไทย จำกัด, ๒๕๔๐),

สำหรับรูปแบบและวิธีการในการเผยแพร่ธรรมะนั้นสรุปแล้วก็มืออยู่ด้วยกันหลายวิธี ผู้แสดงธรรมนั้นจำเป็นต้องเลือก รูปแบบและวิธีการนั้น ๆ ให้มีความเหมาะสมทั้งต่อตนเอง และต่อผู้รับฟัง คือ เลือกรูปแบบที่ตนนั้นถนัด และให้มีความเหมาะสมกับผู้ฟัง เพียงเท่านี้ก็สามารถที่จะทำให้การเผยแผ่นั้นดูน่าสนใจมากขึ้น เทคนิคและวิธีการนำเสนอที่ควรจะนำมาใช้ในการเผยแผ่ในปัจจุบันกล่าวโดยสรุปแล้วมี ๖ วิธี ดังนี้

- การนำเสนอโดยยกอุทาหรณ์และการเล่านิทานประกอบ
- การนำเสนอโดยวิธีการเปรียบเทียบ อุปมาอุปมัย
- นำเสนอโดยวิธีการยกพุทธศาสนสุภาษิต คำคม คำประพันธ์ โคลงกลอนประกอบ
- นำเสนอโดยวิธีการพูดเชื่อมโยงสถานการณ์และเหตุการณ์ต่าง ๆ ประกอบการบรรยาย
- นำเสนอโดยวิธีการยกบุคคลมาเป็นตัวอย่างประกอบ
- นำเสนอโดยแทรกด้วยเรื่องที่ทำให้เกิดอารมณ์ขัน

## บทที่ ๓ ระเบียบวิธีวิจัย

ในการศึกษาวิจัยครั้งนี้ ผู้ศึกษาได้ทำการศึกษารูปแบบวิธีการเทศนาของพระสงฆ์ไทยในปัจจุบัน เป็นการวิจัยเชิงเอกสาร (Documentary Research) และการวิจัยเชิงสำรวจ (Survey Research) โดยใช้แบบสอบถาม และแบบสัมภาษณ์ (Questionnaire) ในการเก็บข้อมูล ซึ่งมีขั้นตอนดังต่อไปนี้

### ๓.๑ การวิจัยเชิงเอกสาร (Documentary Research)

เป็นขั้นตอนแรกของการศึกษาวิจัย โดยเป็นการค้นคว้าหนังสือ และเอกสารต่าง ๆ ที่เกี่ยวข้องกับการศึกษาครั้งนี้ ได้แก่ คัมภีร์พระไตรปิฎก คัมภีร์ทางศาสนา อรรถกถา ฎีกา อนุฎีกา ปกรณ์วิเสส หนังสือ เอกสารที่เกี่ยวข้อง และเนื้อหาอื่น ๆ ที่จะนำมาวิเคราะห์รูปแบบและวิธีการเทศนาของพระสงฆ์ไทยในปัจจุบัน ตลอดจนใช้เป็นแนวทางในการศึกษาภาคสนามต่อไป

### ๓.๒ การวิจัยเชิงสำรวจ (Survey Research)

เป็นขั้นตอนหลังจากการศึกษาวิจัยเชิงเอกสาร เมื่อได้ข้อบ่งชี้และแนวทางในการศึกษาชัดเจนแล้ว ก็ทำการออกภาคสนามเก็บข้อมูลเพื่อมาวิเคราะห์ประกอบการศึกษาภาคเอกสาร ในขั้นตอนนี้จะใช้การเก็บข้อมูล โดยใช้แบบสอบถาม และแบบสัมภาษณ์ เพื่อให้ได้ข้อมูลที่สอดคล้องกับเป้าหมายที่วางไว้ แล้วนำมาสรุปวิเคราะห์เพื่ออธิบายสืบไป

### ๓.๓ ลักษณะกลุ่มตัวอย่างที่ศึกษา

ในการศึกษาวิจัยครั้งนี้ผู้วิจัยได้ศึกษาจากกลุ่มตัวอย่างที่เป็นพระสงฆ์ผู้มีความสามารถทางด้านการศึกษาที่มีชื่อเสียง จำนวน ๕ รูป ภายในเขตกรุงเทพมหานคร และพระสงฆ์ที่ผ่านการฝึกอบรมตามโครงการฝึกอบรมหลักสูตรวิชาการเทศนา จากองค์การเผยแผ่วัตรประยูรวงศาธรรมิกราช รุ่นที่ ๑๒ ประจำปี ๒๕๔๗ จำนวน ๑๐๐ รูป จากจำนวนทั้งหมด ๓๕๐ รูป โดยใช้รูปแบบของพระผู้ที่มีความสามารถทางด้านการศึกษาเป็นแบบ

### ๓.๔ เครื่องมือที่ใช้ในการวิจัย

การศึกษาวิจัยครั้งนี้ ได้ใช้แบบสัมภาษณ์และแบบสอบถาม จำนวน ๒ ชุด ด้วยกันในการเก็บรวบรวมข้อมูล

แบบสัมภาษณ์และสอบถามได้ผ่านการตรวจสอบความถูกต้องจากคณะกรรมการที่ปรึกษาเป็นที่เรียบร้อยแล้ว และได้รับการอนุมัติแล้วว่าเป็นแบบสัมภาษณ์และแบบสอบถามที่มีความน่าเชื่อถือ สามารถนำมาใช้อ้างอิงในการศึกษาวิจัยในครั้งนี้ได้ โดยมีรายละเอียด ดังนี้

#### ๓.๔.๑ แบบสัมภาษณ์

แบบสัมภาษณ์พระสงฆ์ที่มีความสามารถพิเศษ ในการเผยแผ่หรือถ่ายทอดธรรมะ โดยแบ่งรายละเอียดออกเป็น ๒ ส่วน ดังนี้

##### ส่วนที่ ๑ ข้อมูลทั่วไป

- ก. ข้อมูลเกี่ยวกับสถานที่ตั้งของวัดของพระสงฆ์ที่รับการสัมภาษณ์
- ข. ข้อมูลเกี่ยวกับพระสงฆ์ที่รับการสัมภาษณ์ ประกอบด้วยคำถามเกี่ยวกับ อายุ อายุพรรษา ระยะเวลาของประสบการณ์ในการเผยแผ่ธรรมะ และวุฒิการศึกษา

ส่วนที่ ๒ คำถามสำหรับสัมภาษณ์ เกี่ยวกับความคิดเห็นและวิธีการสื่อสารเพื่อเผยแผ่ธรรมะ เป็นจำนวนคำถามทั้งสิ้น ๑๐ ข้อคำถาม ดังต่อไปนี้

คำถามข้อที่ ๑ ขอรบกวนสาเหตุที่ประชาชนโดยทั่วไปห่างเหินจากวัดและพระสงฆ์ (สนใจทางโลกมากกว่าทางธรรม)

คำถามข้อที่ ๒ การเทศน์ การสอน หรือการเผยแผ่ธรรมะของพระสงฆ์ไทยในปัจจุบัน มีจุดอ่อนและข้อบกพร่องอย่างไรบ้าง ?

คำถามข้อที่ ๓ ขอรบกวนแนวทางที่จะแก้ไขปรับปรุงให้การเทศน์ การสอน หรือการเผยแผ่ธรรมะของพระสงฆ์ไทยในปัจจุบันมีประสิทธิภาพมากยิ่งขึ้น

คำถามข้อที่ ๔ ขอรบกวนหลักการหรือเทคนิคในการเทศน์ การสอน หรือการเผยแผ่ธรรมะของท่านที่ใช้อยู่ในปัจจุบัน

คำถามข้อที่ ๕ เพราะเหตุใดประชาชนจึงมีความสนใจที่จะรับฟังการเทศน์ การสอน หรือการเผยแผ่ธรรมะจากท่าน มีจุดเด่นอะไรบ้าง ?

คำถามข้อที่ ๖ วิธีการที่จะสร้างพระนักเทศน์ที่มีประสิทธิภาพเพื่อการเผยแผ่ธรรมะอย่างได้ผลควรมีแนวทางการปฏิบัติอย่างไร และควรมีการฝึกอบรมอย่างไร ?

คำถามข้อที่ ๗ คณะสงฆ์ไทยมีการเรียนการสอน หรือการฝึกอบรมในด้านการเทศน์ การสอน และการเผยแพร่ธรรมะที่เป็นรูปแบบหรือไม่ อย่างไร ?

คำถามข้อที่ ๘ ท่านคิดว่ารูปแบบและวิธีการเทศนาที่มีความเหมาะสมกับยุคปัจจุบัน มีอะไรบ้าง ?

คำถามข้อที่ ๙ ท่านคิดว่าในการเทศน์ การสอน หรือการเผยแพร่ธรรมะ ควรมีการใช้สื่อ หรืออุปกรณ์อะไรบ้าง จึงจะทำให้ประชาชนผู้รับฟังธรรมะเข้าใจได้ง่ายและลึกซึ้งยิ่งขึ้น ?

คำถามข้อที่ ๑๐ แนวทางและวิธีการที่จะทำให้ชาวพุทธเลื่อมใสในพระพุทธศาสนา และใช้เป็นหลักในการปฏิบัติอย่างจริงจัง มีวิธีการใดบ้าง ?

### ๓.๔.๒ แบบสอบถาม

แบบสอบถามที่ใช้ในการวิจัยครั้งนี้ ได้แก่ แบบสอบถามประเภทให้กลุ่มตัวอย่างกรองใส่คำตอบเอง (Self - Administered Questionair) ซึ่งผู้วิจัยสร้างขึ้น โดยอาศัยทฤษฎีและงานวิจัยที่เกี่ยวข้องเป็นพื้นฐาน และดัดแปลงให้เหมาะสมกับงานวิจัย ซึ่งเป็นแบบสอบถามปลายปิด (Close - Ended) โดยมีคำตอบให้เลือกอยู่แล้ว โดยแบ่งออกเป็น ๓ ส่วน คือ

#### ส่วนที่ ๑ ข้อมูลทั่วไป

- ก. ข้อมูลเกี่ยวกับสถานที่ตั้งของวัดของพระสงฆ์ที่รับการสอบถาม
- ข. ข้อมูลเกี่ยวกับพระสงฆ์ที่รับการสอบถาม ประกอบด้วยคำถามเกี่ยวกับ อายุ อายุพรรษา ระยะเวลาของประสบการณ์ในการเผยแพร่ธรรมะ และวุฒิการศึกษา

ส่วนที่ ๒ เป็นการสอบถามข้อมูล เพื่อวัดความรู้พื้นฐานเกี่ยวกับการเทศน์ด้านต่าง ๆ เช่น หลักการและวิธีการเทศน์ การใช้ภาษา ลำนวน การประยุกต์หลักธรรมให้เข้ากับกลุ่มผู้ฟัง รวมถึงการวิเคราะห์กลุ่มผู้ฟัง เป็นต้น มี ๗ ข้อคำถาม

ส่วนที่ ๓ เป็นการสอบถามข้อมูล เพื่อต้องการทราบข้อคิดเห็น และข้อเสนอแนะอื่น ๆ มี ๑ ข้อคำถาม

### ๓.๕ การเก็บรวบรวมข้อมูล

ผู้วิจัยได้เก็บรวบรวมข้อมูลโดยแจกแจงแบบสอบถาม กับกลุ่มประชาชนกลุ่มตัวอย่าง ซึ่งเก็บข้อมูลได้ตามสัดส่วนที่กำหนดไว้ คือ จำนวน ๑๐๐ ชุด และทำแบบสอบถามที่รับมาตรวจสอบความสมบูรณ์ หลังจากนั้นได้ดำเนินการ ดังนี้

๑. ลงรหัส (Coding) ในแบบสอบถามทุกฉบับ
๒. คัดลอกรหัสที่ลงไว้เรียบร้อยแล้วในแบบฟอร์มการลงรหัสเพื่อลงแผ่นบันทึกข้อมูล
๓. นำข้อมูลที่บันทึกไว้ไปประมวลผล ด้วยโปรแกรมสำเร็จรูป SPSS
๔. นำผลที่ได้จากการวิเคราะห์มาอภิปรายผล

### ๓.๖ การวิเคราะห์ข้อมูล

๑. การวิเคราะห์ข้อมูลจากเอกสารที่เกี่ยวข้อง จากหนังสือและผลงานต่าง ๆ อันเป็นส่วนหนึ่งของเทคนิคและวิธีการเผยแพร่พุทธธรรมที่มีประสิทธิภาพ ทั้งการเทศน์ การบรรยาย การอภิปราย การอบรม เป็นต้น แล้วนำมาวิเคราะห์เหตุผลในเชิงพรรณนาหรือเชิงคุณภาพ (Qualitative)

๒. การวิเคราะห์ข้อมูลจาแบบสอบถาม นำมาวิเคราะห์เชิงสถิติ โดยการใช้ค่าสถิติพื้นฐาน อันได้แก่ ค่าร้อยละ ค่าเฉลี่ย ใช้วิธีการวิเคราะห์เชิงพรรณนาค่าสถิติพื้นฐานในการแจกแจงนับค่าร้อยละ ทั้งนี้โดยใช้โปรแกรมสำเร็จรูป SPSS ช่วยในการประมวลผลทุกขั้นตอน

## บทที่ ๔ ผลการวิจัย

### ๔.๑ ความคิดเห็นของพระสงฆ์ที่เข้าร่วมการฝึกอบรมหลักสูตรวิชาการเทศนาจากองค์การเผยแผ่ วัดประยุรวงศาวาสวรวิหาร แขวงวัดกัลยาณ์ เขตธนบุรี กรุงเทพมหานคร

ในส่วนที่เกี่ยวข้องกับทัศนคติของพระสงฆ์ที่เข้าร่วมการฝึกอบรมหลักสูตรวิชาการเทศนาจากองค์การเผยแผ่ วัดประยุรวงศาวาสวรวิหาร แขวงวัดกัลยาณ์ เขตธนบุรี กรุงเทพมหานคร เพื่อทราบถึงกระบวนการสื่อสารในการเผยแผ่ธรรมะของพระสงฆ์ โดยเฉพาะการแสดงพระธรรมเทศนา จากการได้ลงไปศึกษาวิจัยเชิงสำรวจและสุ่มกลุ่มตัวอย่างจำนวน ๑๐๐ รูป ดังกล่าว ผลจากการวิจัยโดยใช้แบบสอบถามมีดังนี้

#### ตอนที่ ๑ ลักษณะทั่วไปของพระสงฆ์ผู้ตอบแบบสอบถาม

##### ตารางที่ ๑ สถานที่ตั้งของวัด / สำนัก ของผู้ตอบแบบสอบถาม

สถานที่ตั้งของวัด / สำนัก	ร้อยละ
กรุงเทพมหานคร	๘๕
ปริมณฑล	๘
ต่างจังหวัด	๓
อื่น ๆ	๐
รวม	๑๐๐

จากตารางที่ ๑ แสดงให้เห็นว่า สถานที่ตั้งของวัด / สำนัก ของผู้ตอบแบบสอบถามเป็นดังนี้

พระสงฆ์ส่วนใหญ่อยู่ในเขตกรุงเทพมหานคร คิดเป็นร้อยละ ๘๕ รองลงมาจะอยู่ในเขตปริมณฑล คิดเป็นร้อยละ ๘ และพระสงฆ์ส่วนน้อยอยู่ในเขตต่างจังหวัด คิดเป็นร้อยละ ๓ ตามลำดับ



ตารางที่ ๒ ช่วงอายุของผู้ตอบแบบสอบถาม

ช่วงอายุ (ปี)	ร้อยละ
๒๐ – ๓๐	๕๐
๓๑ – ๔๐	๑๐
๔๑ – ๕๐	๐
๕๑ ปีขึ้นไป	๐
รวม	๑๐๐

จากตารางที่ ๒ แสดงให้เห็นว่า ช่วงอายุของผู้ตอบแบบสอบถาม เป็นดังนี้ พระสงฆ์ส่วนใหญ่มีอายุอยู่ระหว่าง ๒๐ – ๓๐ ปี คิดเป็นร้อยละ ๕๐ รองลงมาจะมีอายุอยู่ระหว่าง ๓๑ – ๔๐ ปี คิดเป็นร้อยละ ๑๐ ส่วนพระสงฆ์ที่มีอายุตั้งแต่ ๔๑ ปีขึ้นไปไม่มีผู้ที่อยู่ในช่วงอายุนี้

ตารางที่ ๓ ช่วงอายุพรรษาของผู้ตอบแบบสอบถาม

ช่วงอายุพรรษา	ร้อยละ
๕ – ๑๐ พรรษา	๕๓
๑๑ – ๑๕ พรรษา	๗
๑๖ – ๒๐ พรรษา	๐
๒๐ พรรษาขึ้นไป	๐
รวม	๑๐๐

จากตารางที่ ๓ แสดงให้เห็นว่า ช่วงอายุพรรษาของผู้ตอบแบบสอบถาม เป็นดังนี้ พระสงฆ์ส่วนใหญ่มีอายุพรรษาอยู่ระหว่าง ๕ – ๑๐ พรรษา คิดเป็นร้อยละ ๕๓ รองลงมาอายุพรรษาจะอยู่ระหว่าง ๑๑ – ๑๕ พรรษา คิดเป็นร้อยละ ๗ ส่วนอายุพรรษาตั้งแต่ ๑๖ พรรษาขึ้นไปไม่พบผู้ที่มีอยู่ในช่วงอายุนี้

ตารางที่ ๔ ประสิทธิภาพในการเผยแพร่ธรรมะของผู้ตอบแบบสอบถาม

ประสิทธิภาพในการเผยแพร่ธรรมะ (ปี)	ร้อยละ
๑ – ๕	๘๕
๖ – ๑๐	๑๑
๑๑ – ๑๕	๔
๑๕ ปีขึ้นไป	๐
รวม	๑๐๐

จากตารางที่ ๔ แสดงให้เห็นว่า ประสิทธิภาพในการเผยแพร่ธรรมะของผู้ตอบแบบสอบถามเป็นดังนี้

พระสงฆ์ส่วนใหญ่มีประสิทธิภาพในการเผยแพร่ธรรมะ ๑ – ๕ ปี คิดเป็นร้อยละ ๘๕ รองลงมาจะมีประสิทธิภาพในการเผยแพร่ธรรมะ ๖ – ๑๐ ปี คิดเป็นร้อยละ ๑๑ ส่วนพระสงฆ์ที่มีประสิทธิภาพในการเผยแพร่ธรรมะ ๑๑ – ๑๕ ปี คิดเป็นร้อยละ ๔ ตามลำดับ

ตารางที่ ๕ วุฒิการศึกษาพระปริยัติธรรมแผนกธรรมของผู้ตอบแบบสอบถาม

วุฒิการศึกษาพระปริยัติธรรมแผนกธรรม	ร้อยละ
นักธรรมชั้นตรี	๘
นักธรรมชั้นโท	๑๕
นักธรรมชั้นเอก	๗๓
ไม่ได้ศึกษานักธรรม	๐

จากตารางที่ ๕ แสดงให้เห็นว่า วุฒิการศึกษาพระปริยัติธรรมแผนกธรรมของผู้ตอบแบบสอบถาม เป็นดังนี้

พระสงฆ์ส่วนใหญ่มีวุฒิการศึกษาพระปริยัติธรรมแผนกธรรม ระดับนักธรรมชั้นเอกมากที่สุด คิดเป็นร้อยละ ๗๓ รองลงมา คือ ระดับนักธรรมชั้นโท คิดเป็นร้อยละ ๑๕ และส่วนระดับนักธรรมชั้นตรี คิดเป็นร้อยละ ๘ ตามลำดับ

ตารางที่ ๖ การศึกษาพระปริยัติธรรมแผนกบาลีของผู้ตอบแบบสอบถาม

การศึกษาพระปริยัติธรรม แผนกบาลี	ร้อยละ
ประโยค ๑ – ๒	๒๒
ประโยค ๓	๑๖
ประโยค ๔	๗
ประโยค ๕	๔
ประโยค ๖	๕
ประโยค ๗	๐
ประโยค ๘	๐
ประโยค ๙	๐
ไม่ได้ศึกษาบาลี	๔๖
รวม	๑๐๐

จากตารางที่ ๖ แสดงให้เห็นว่า การศึกษาพระปริยัติธรรมแผนกบาลีของผู้ตอบแบบสอบถาม เป็นดังนี้

พระสงฆ์ส่วนใหญ่ไม่ได้ศึกษาพระปริยัติธรรมแผนกบาลี คิดเป็นร้อยละ ๔๖ รองลงมา พระสงฆ์จะศึกษาพระปริยัติธรรมแผนกบาลีในระดับ ประโยค ๑ – ๒ คิดเป็นร้อยละ ๒๒ ถัดมา จะศึกษาพระปริยัติธรรมแผนกบาลีในระดับ ประโยค ๓ คิดเป็นร้อยละ ๑๖ ตามลำดับ

ตารางที่ ๗ วุฒิการศึกษาสายสามัญของผู้ตอบแบบสอบถาม

วุฒิการศึกษาสายสามัญ	ร้อยละ
ประถมศึกษา	๐
มัธยมศึกษาตอนต้น	๑
มัธยมศึกษาตอนปลาย	๓๐
ปริญญาตรี	๖๘
ปริญญาโท	๑
ปริญญาเอก	๐
อื่น ๆ	๐
รวม	๑๐๐

จากตารางที่ ๗ แสดงให้เห็นว่า วุฒิการศึกษาสายสามัญของผู้ตอบแบบสอบถาม เป็นดังนี้

พระสงฆ์ส่วนใหญ่มีวุฒิการศึกษาสายสามัญในระดับปริญญาตรีมากที่สุด คิดเป็นร้อยละ ๖๘ รองลงมาศึกษาในระดับมัธยมศึกษาตอนปลาย คิดเป็นร้อยละ ๓๐ และถัดมาศึกษาในระดับมัธยมศึกษาตอนต้นและระดับปริญญาโทมีจำนวนเท่ากัน คิดเป็นร้อยละ ๑ ตามลำดับ

## ตอนที่ ๒ ความรู้พื้นฐานเกี่ยวกับการแสดงพระธรรมเทศนาในด้านต่าง ๆ

### ตารางที่ ๘ ความรู้พื้นฐานเกี่ยวกับการเทศน์

ความรู้พื้นฐาน	มาก	ปานกลาง	น้อย
๑. เป็นศิษย์มีครู	๕๒	๓๘	๑๐
๒. มีความรู้พอเพียง	๔๒	๔๕	๕
๓. มีเสียงกังวาน	๓๐	๕๘	๑๒
๔. มีปฏิภาณว่องไว	๕๐	๔๖	๓
๕. มีจิตใจสะอาด	๕๓	๔๔	๓
๖. มีมารยาทเรียบร้อย	๕๓	๔๕	๒

จากตารางที่ ๘ แสดงให้เห็นว่า พระสงฆ์ผู้เข้ารับการอบรมมีความรู้พื้นฐานเกี่ยวกับการเทศน์ ดังนี้

พระสงฆ์ที่มีความรู้พื้นฐานเกี่ยวกับการเทศน์ ในระดับมาก พบว่ามีความรู้พื้นฐานในเรื่องของ มีจิตใจสะอาด มากที่สุด ร้อยละ ๕๓ รองลงมา คือ เป็นศิษย์ที่ครู ร้อยละ ๕๒ และถัดมา คือ มีปฏิภาณว่องไว ร้อยละ ๕๐ ตามลำดับ

ส่วนพระสงฆ์ที่มีความรู้พื้นฐานเกี่ยวกับการเทศน์ ในระดับปานกลาง พบว่ามีความรู้พื้นฐานในเรื่องของ มีเสียงกังวาน ร้อยละ ๕๘ รองลงมา คือ มีความรู้พอเพียง ร้อยละ ๔๕ และถัดไป คือ มีปฏิภาณว่องไว ร้อยละ ๔๖ ตามลำดับ

สำหรับพระสงฆ์ที่มีความรู้พื้นฐานเกี่ยวกับการเทศน์ ในระดับน้อย พบว่ามีความรู้พื้นฐานในเรื่องของ มีเสียงกังวาน ร้อยละ ๑๒ รองลงมา คือ เป็นศิษย์มีครู ร้อยละ ๑๐ และถัดมา คือ มีความรู้พอเพียง ร้อยละ ๕ ตามลำดับ

ตารางที่ ๕ การปฏิบัติตามหลักการและวิธีการเทศน์

หลักการเทศน์	มาก	ปานกลาง	น้อย
๑. เทศนาตามขั้นตอน	๓๕	๕๘	๓
๒. สัจสอนมีเหตุผล	๓๗	๖๑	๒
๓. เมตตาต่อสาธุชน	๔๕	๔๗	๔
๔. ไม่กังวลในเรื่องกัณฑ์	๓๓	๕๘	๕
๕. ไม่กระทบตนกระทบท่าน	๓๓	๕๘	๕

จากตารางที่ ๕ แสดงให้เห็นว่า พระสงฆ์ผู้เข้ารับการอบรมปฏิบัติตามหลักการและวิธีการเทศน์ ดังนี้

พระสงฆ์ที่ได้มีการปฏิบัติตามหลักการและวิธีการเทศน์ ในระดับมาก พบว่ามีการปฏิบัติตามหลักการและวิธีการเทศน์ในเรื่องของ เมตตาต่อสาธุชน มากที่สุด คิดเป็นร้อยละ ๔๕ รองลงมา คือ เทศนาตามขั้นตอน คิดเป็นร้อยละ ๓๕ และถัดมา คือ สัจสอนมีเหตุผล คิดเป็นร้อยละ ๓๗ ตามลำดับ

ส่วนพระสงฆ์ที่ได้มีการปฏิบัติตามหลักการและวิธีการเทศน์ ในระดับปานกลาง พบว่ามีการปฏิบัติตามหลักการและวิธีการเทศน์ในเรื่องของ สัจสอนมีเหตุผล มากที่สุด คิดเป็นร้อยละ ๔๕ รองลงมา คือ ไม่กังวลเรื่องกัณฑ์ คิดเป็นร้อยละ ๓๕ และถัดมา คือ เมตตาต่อสาธุชน คิดเป็นร้อยละ ๓๗ ตามลำดับ

สำหรับพระสงฆ์ที่ได้มีการปฏิบัติตามหลักการและวิธีการเทศน์ ในระดับน้อย พบว่ามีการปฏิบัติตามหลักการและวิธีการเทศน์ในเรื่องของ ไม่กังวลเรื่องกัณฑ์ มากที่สุด คิดเป็นร้อยละ ๕ รองลงมา คือ เมตตาต่อสาธุชน คิดเป็นร้อยละ ๔ และถัดมา คือ เทศนาตามขั้นตอน คิดเป็นร้อยละ ๓ ตามลำดับ

ตารางที่ ๑๐ การนำเสนอโดยการใช้คำและสำนวน

สำนวน	มาก	ปานกลาง	น้อย
๑. พุทธศาสนสุภายิต	๖๒	๓๕	๓
๒. สุภายิต	๑๗	๖๕	๑๘
๓. คำคม	๖	๖๕	๒๙
๔. คำพังเพย	๖	๕๒	๔๒
๕. คำกลอน	๓๘	๔๘	๑๔
๖. คำขัน	๗	๓๘	๕๕

จากตารางที่ ๑๐ แสดงให้เห็นว่า พระสงฆ์ผู้รับการอบรมมีการนำเสนอโดยการใช้คำและสำนวน ดังนี้

พระสงฆ์ที่ได้มีการนำเสนอโดยการใช้คำและสำนวน ในระดับมาก พบว่ามีการนำเสนอโดยการใช้คำและสำนวนในเรื่องของ พุทธศาสนสุภายิต มากที่สุด คิดเป็นร้อยละ ๖๒ รองลงมา คือ คำกลอน คิดเป็นร้อยละ ๓๘ และถัดมา คือ สุภายิต คิดเป็นร้อยละ ๑๗ ตามลำดับ

ส่วนพระสงฆ์ที่ได้มีการนำเสนอโดยการใช้คำและสำนวน ในระดับปานกลาง พบว่ามีการนำเสนอโดยการใช้คำและสำนวนในเรื่องของ สุภายิต มากที่สุด คิดเป็นร้อยละ ๖๕ รองลงมา คือ คำพังเพย คิดเป็นร้อยละ ๕๒ และถัดมา คือ คำกลอน คิดเป็นร้อยละ ๔๘ ตามลำดับ

สำหรับพระสงฆ์ที่ได้มีการนำเสนอโดยการใช้คำและสำนวน ในระดับน้อย พบว่ามีการนำเสนอโดยการใช้คำและสำนวน ในเรื่องของ คำขัน มากที่สุด คิดเป็นร้อยละ ๕๕ รองลงมา คือ คำพังเพย คิดเป็น ร้อยละ ๔๒ น้อย และถัดมา คือ คำคม คิดเป็นร้อยละ ๒๙ ตามลำดับ

ตารางที่ ๑๑ ความสนใจที่จะฟังพระธรรมเทศนาของกลุ่มเด็ก

เนื้อหาที่ใช้ในการเทศน์	มาก	ปานกลาง	น้อย
๑. นิทาน	๘๕	๑๑	๐
๒. เหตุการณ์ปัจจุบัน	๔	๔๑	๕๕
๓. การศึกษา	๔	๓๒	๖๔
๔. ชีวิตครอบครัว	๐	๒๓	๗๗
๕. หน้าที่การงาน	๑	๒๔	๗๕
๖. กฎแห่งกรรม	๕๐	๔๒	๘
๗. นรก สวรรค์	๕๕	๔๒	๓
๘. การป้องกันและการแก้ปัญหา	๕๐	๔๖	๔
๙. ความดี ความชั่ว	๕๓	๔๔	๓

จากตารางที่ ๑๑ แสดงให้เห็นว่า พระสงฆ์ผู้เข้ารับการอบรมมีการเตรียมเนื้อหาที่ใช้ในการเทศน์สำหรับกลุ่มเด็ก ดังนี้

พระสงฆ์ที่ได้มีการเตรียมเนื้อหาที่ใช้ในการเทศน์สำหรับกลุ่มเด็ก ในระดับมาก พบว่ามีการเตรียมเนื้อหาในเรื่องของ นิทาน มากที่สุด คิดเป็นร้อยละ ๘๕ รองลงมา คือ นรกสวรรค์ คิดเป็นร้อยละ ๕๕ และถัดมา คือ ความดี ความชั่ว คิดเป็นร้อยละ ๕๓ ตามลำดับ

ส่วนพระสงฆ์ที่ได้มีการเตรียมเนื้อหาที่ใช้ในการเทศน์สำหรับกลุ่มเด็ก ในระดับปานกลาง พบว่ามีการเตรียมเนื้อหาในเรื่องของ การป้องกันและการแก้ปัญหา มากที่สุด คิดเป็นร้อยละ ๔๖ รองลงมา คือ ความดี ความชั่ว คิดเป็นร้อยละ ๔๔ และถัดมา คือ นรก สวรรค์ คิดเป็นร้อยละ ๕๓ ตามลำดับ

สำหรับพระสงฆ์ที่ได้มีการเตรียมเนื้อหาที่ใช้ในการเทศน์สำหรับกลุ่มเด็ก ในระดับน้อย พบว่ามีการเตรียมเนื้อหาในเรื่องของ ชีวิตครอบครัว มากที่สุด คิดเป็นร้อยละ ๗๗ รองลงมา คือ หน้าที่การงาน คิดเป็นร้อยละ ๗๕ และถัดมา คือ การศึกษา คิดเป็นร้อยละ ๖๔ ตามลำดับ



ตารางที่ ๑๒ ความสนใจที่จะฟังพระธรรมเทศนาของกลุ่มวัยรุ่น

เนื้อหาที่ใช้ในการเทศน์	มาก	ปานกลาง	น้อย
๑. นิทาน	๕	๗๔	๒๑
๒. เหตุการณ์ปัจจุบัน	๘๑	๑๘	๑
๓. การศึกษา	๕๕	๓๓	๘
๔. ชีวิตครอบครัว	๔๖	๔๔	๑๐
๕. หน้าที่การงาน	๔๗	๔๖	๗
๖. กฎแห่งกรรม	๑๓	๖๗	๒๐
๗. นรก สวรรค์	๑๔	๖๓	๒๓
๘. การป้องกันและการแก้ปัญหา	๖๒	๓๑	๗
๙. ความดี ความชั่ว	๑๒	๗๐	๑๘

จากตารางที่ ๑๒ แสดงให้เห็นว่า พระสงฆ์ผู้เข้ารับการอบรมมีการเตรียมเนื้อหาที่ใช้ในการเทศน์สำหรับกลุ่มวัยรุ่น ดังนี้

พระสงฆ์ที่ได้มีการเตรียมเนื้อหาที่ใช้ในการเทศน์สำหรับกลุ่มวัยรุ่น ในระดับมาก พบว่ามีการเตรียมเนื้อหาในเรื่องของ เหตุการณ์ปัจจุบัน มากที่สุด คิดเป็นร้อยละ ๘๑ รองลงมา คือ การป้องกันและการแก้ปัญหา คิดเป็นร้อยละ ๖๒ และถัดมา คือ การศึกษา คิดเป็นร้อยละ ๕๕ ตามลำดับ

ส่วนพระสงฆ์ที่ได้มีการเตรียมเนื้อหาที่ใช้ในการเทศน์สำหรับกลุ่มวัยรุ่น ในระดับปานกลาง พบว่ามีการเตรียมเนื้อหาในเรื่องของ นิทาน มากที่สุด คิดเป็นร้อยละ ๗๔ รองลงมา คือ ความดี ความชั่ว คิดเป็นร้อยละ ๗๐ และถัดมา คือ กฎแห่งกรรม คิดเป็นร้อยละ ๖๗ ตามลำดับ

สำหรับพระสงฆ์ที่ได้มีการเตรียมเนื้อหาที่ใช้ในการเทศน์สำหรับกลุ่มวัยรุ่น ในระดับน้อย พบว่ามีการเตรียมเนื้อหาในเรื่องของ นรก สวรรค์ มากที่สุด คิดเป็นร้อยละ ๒๓ รองลงมา คือ นิทาน คิดเป็นร้อยละ ๒๑ และถัดมา คือ กฎแห่งกรรม คิดเป็นร้อยละ ๒๐ ตามลำดับ

ตารางที่ ๑๓ ความสนใจที่จะฟังพระธรรมเทศนาของกลุ่มผู้ใหญ่

เนื้อหาที่ใช้ในการเทศน์	มาก	ปานกลาง	น้อย
๑. นิทาน	๕	๑๘	๗๗
๒. เหตุการณ์ปัจจุบัน	๗๕	๒๒	๓
๓. การศึกษา	๕	๒๘	๖๗
๔. ชีวิตครอบครัว	๔๖	๓๗	๑๗
๕. หน้าที่การงาน	๔๗	๔๖	๗
๖. กฎแห่งกรรม	๑๓	๖๖	๒๑
๗. นรก สวรรค์	๑๒	๖๗	๒๑
๘. การป้องกันและการแก้ปัญหา	๘๑	๑๗	๒
๙. ความดี ความชั่ว	๑๖	๖๓	๒๑

จากตารางที่ ๑๓ แสดงให้เห็นว่า พระสงฆ์ผู้เข้ารับการอบรมมีการเตรียมเนื้อหาที่ใช้ในการเทศน์สำหรับกลุ่มผู้ใหญ่ ดังนี้

พระสงฆ์ที่ได้มีการเตรียมเนื้อหาที่ใช้ในการเทศน์สำหรับกลุ่มผู้ใหญ่ ในระดับมาก พบว่าการเตรียมเนื้อหาในเรื่องของ เหตุการณ์ปัจจุบัน มากที่สุด คิดเป็นร้อยละ ๗๕ รองลงมา คือ หน้าที่การงาน คิดเป็นร้อยละ ๔๗ และถัดมา คือ ชีวิตครอบครัว คิดเป็นร้อยละ ๔๖ ตามลำดับ

ส่วนพระสงฆ์ที่ได้มีการเตรียมเนื้อหาที่ใช้ในการเทศน์สำหรับกลุ่มผู้ใหญ่ ในระดับปานกลาง พบว่ามีการเตรียมเนื้อหาในเรื่องของ นรก สวรรค์ มากที่สุด คิดเป็นร้อยละ ๖๗ รองลงมา คือ กฎแห่งกรรม คิดเป็นร้อยละ ๖๖ และถัดมา คือ ความดี ความชั่ว คิดเป็นร้อยละ ๖๓ ตามลำดับ

สำหรับพระสงฆ์ที่ได้มีการเตรียมเนื้อหาที่ใช้ในการเทศน์สำหรับกลุ่มผู้ใหญ่ ในระดับน้อย พบว่ามีการเตรียมเนื้อหาในเรื่องของ นิทาน มากที่สุด คิดเป็นร้อยละ ๗๗ รองลงมา คือ การศึกษา คิดเป็นร้อยละ ๖๗ และถัดมา คือ กฎแห่งกรรม คิดเป็นร้อยละ ๒๑ ตามลำดับ

ตารางที่ ๑๔ ความสนใจที่จะฟังพระธรรมเทศนาของกลุ่มผู้สูงอายุ

เนื้อหาที่ใช้ในการเทศน์	มาก	ปานกลาง	น้อย
๑. นิทาน	๗๕	๒๒	๓
๒. เหตุการณ์ปัจจุบัน	๔๕	๔๐	๑๕
๓. การศึกษา	๓	๕	๕๒
๔. ชีวิตครอบครัว	๑๘	๑๘	๖๔
๕. หน้าที่การงาน	๔	๑๑	๘๕
๖. กฎแห่งกรรม	๗๓	๒๒	๕
๗. นรก สวรรค์	๗๗	๒๑	๒
๘. การป้องกันและการแก้ปัญหา	๘๒	๑๘	๐
๙. ความดี ความชั่ว	๘๒	๑๘	๐

จากตารางที่ ๑๔ แสดงให้เห็นว่า พระสงฆ์ผู้เข้ารับการอบรมมีการเตรียมเนื้อหาที่ใช้ในการเทศน์สำหรับกลุ่มผู้สูงอายุ ดังนี้

พระสงฆ์ที่ได้มีการเตรียมเนื้อหาที่ใช้ในการเทศน์สำหรับกลุ่มผู้สูงอายุ ในระดับมาก พบว่ามีการเตรียมเนื้อหาในเรื่องของ การป้องกันและการแก้ปัญหา มากที่สุด คิดเป็นร้อยละ ๘๒ รองลงมา คือ นรก สวรรค์ คิดเป็นร้อยละ ๗๗ และถัดมา คือ นิทาน คิดเป็นร้อยละ ๗๕ ตามลำดับ

ส่วนพระสงฆ์ที่ได้มีการเตรียมเนื้อหาที่ใช้ในการเทศน์สำหรับกลุ่มผู้สูงอายุ ในระดับปานกลาง พบว่ามีการเตรียมเนื้อหาในเรื่องของ เหตุการณ์ปัจจุบัน มากที่สุด คิดเป็นร้อยละ ๔๐ รองลงมา คือ นิทาน คิดเป็นร้อยละ ๒๒ และถัดมา คือ นรก สวรรค์ คิดเป็นร้อยละ ๒๑ ตามลำดับ

สำหรับพระสงฆ์ที่ได้มีการเตรียมเนื้อหาที่ใช้ในการเทศน์สำหรับกลุ่มผู้สูงอายุ ในระดับน้อย พบว่ามีการเตรียมเนื้อหาในเรื่องของ การศึกษา มากที่สุด คิดเป็นร้อยละ ๕๒ รองลงมา คือ หน้าที่การงาน คิดเป็นร้อยละ ๘๕ และถัดมา คือ ชีวิตครอบครัว คิดเป็นร้อยละ ๖๔ ตามลำดับ

ตารางที่ ๑๕ การนำรูปแบบและวิธีการสอนของพระพุทธเจ้ามาใช้เป็นแบบอย่างในการเทศน์

วิธีการสอนของพระพุทธเจ้า	มาก	ปานกลาง	น้อย
๑. การยกอุทาหรณ์ และเล่านิทานประกอบ	๖๓	๓๖	๐
๒. การเปรียบเทียบด้วยข้ออุปมา อุปมัย	๕๒	๔๓	๕
๓. การใช้อุปกรณ์การสอน	๒๐	๓๒	๔๘
๔. การทำเป็นตัวอย่าง	๑๐	๖๒	๒๘
๕. การเล่นภาษา เล่นคำ และใช้คำในความหมายใหม่	๑๑	๔๖	๔๒
๖. อุบายเลือกคนและปฏิบัติรายบุคคล	๖	๔๕	๔๕
๗. การรู้จักจังหวะและโอกาส	๕	๕๖	๓๔
๘. ความยืดหยุ่นในการใช้วิธีการ	๕	๕๘	๓๓
๙. การลงโทษและให้รางวัล	๑๐	๕๔	๓๖
๑๐. กลวิธีแก้ปัญหาเฉพาะหน้า	๕๖	๓๖	๖

จากตารางที่ ๑๕ แสดงให้เห็นว่า พระสงฆ์ผู้เข้ารับการอบรมมีการนำรูปแบบและวิธีการสอนของพระพุทธเจ้ามาใช้เป็นแบบอย่างในการเทศน์ ดังนี้

พระสงฆ์ที่ได้มีการนำรูปแบบและวิธีการสอนของพระพุทธเจ้ามาใช้เป็นแบบอย่างในการเทศน์ ในระดับมาก พบว่ามีการนำรูปแบบและวิธีการสอนในเรื่องของ การยกอุทาหรณ์ และเล่านิทานประกอบ มากที่สุด คิดเป็นร้อยละ ๖๓ รองลงมา คือ กลวิธีแก้ปัญหาเฉพาะหน้า คิดเป็นร้อยละ ๕๖ และถัดมา คือ การเปรียบเทียบด้วยข้ออุปมา อุปมัย คิดเป็นร้อยละ ๕๒ ตามลำดับ

ส่วนพระสงฆ์ที่ได้มีการนำรูปแบบและวิธีการสอนของพระพุทธเจ้ามาใช้เป็นแบบอย่างในการเทศน์ ในระดับปานกลาง พบว่ามีการนำรูปแบบและวิธีการสอนในเรื่องของ ความยืดหยุ่นในการใช้วิธีการ มากที่สุด คิดเป็นร้อยละ ๕๘ รองลงมา คือ การรู้จักจังหวะและโอกาส คิดเป็นร้อยละ ๕๖ และถัดมา คือ การลงโทษและให้รางวัล คิดเป็นร้อยละ ๕๑ ตามลำดับ

สำหรับพระสงฆ์ที่ได้มีการนำรูปแบบและวิธีการสอนของพระพุทธเจ้ามาใช้เป็นแบบอย่างในการเทศน์ ในระดับมาน้อย พบว่ามีการนำรูปแบบและวิธีการสอนในเรื่องของ การใช้อุปกรณ์การสอน มากที่สุด คิดเป็นร้อยละ ๔๘ รองลงมา คือ อุบายเลือกคนและปฏิบัติรายบุคคล คิดเป็นร้อยละ ๔๕ และถัดมา คือ การเล่นภาษา เล่นคำ และใช้คำในความหมายใหม่ คิดเป็นร้อยละ ๔๒ ตามลำดับ

ตารางที่ ๑๖ การปฏิบัติตามวิธีการเตรียมตัว หรือเตรียมความพร้อมก่อนการขึ้นเทศน์ ตามวิธีกิจวัตรของนักเทศน์

วิธีการเตรียมก่อนการเทศน์	มาก	ปานกลาง	น้อย
๑. ฝึกจิตโดยการทำสมาธิ	๕๘	๓๕	๓
๒. ชักซ้อมเนื้อหา	๕๘	๔๐	๒
๓. การใช้ท่าทีลีลา	๑๕	๔๗	๓๘
๔. เลือกคาถาที่น่าสนใจ	๒๒	๖๐	๑๘
๕. การใช้สายตากับผู้ฟัง	๒๕	๖๔	๑๑
๖. ทำนั้งให้ดูสง่างาม	๒๓	๗๓	๔
๗. อธิบายเนื้อหาให้เข้าใจไม่กินเวลา	๑๔	๖๕	๒๑
๘. ท่องจำเทศนา	๔๕	๔๗	๔
๙. ปฏิภาณว่องไว	๔๕	๔๘	๓
๑๐. จิตใจสะอาด	๔๗	๕๒	๑
๑๑. มารยาทเป็นเยี่ยม	๔๗	๕๒	๑

จากตารางที่ ๑๖ แสดงให้เห็นว่า พระสงฆ์ที่เข้ารับการอบรมมีการปฏิบัติตามวิธีการเตรียมตัว หรือเตรียมความพร้อมก่อนการขึ้นเทศน์ ตามวิธีกิจวัตรของนักเทศน์ ดังนี้

พระสงฆ์ที่ได้มีการปฏิบัติตามวิธีการเตรียมตัว หรือเตรียมความพร้อมก่อนการขึ้นเทศน์ ตามวิธีกิจวัตรของนักเทศน์ ในระดับมาก พบว่าพระสงฆ์มีวิธีการเตรียมตัว หรือเตรียมความพร้อม ในเรื่องของ ฝึกจิตโดยการทำสมาธิ และ ชักซ้อมเนื้อหา มากที่สุด คิดเป็นร้อยละ ๕๘ รองลงมา คือ ท่องจำเทศนา และ ปฏิภาณว่องไว คิดเป็นร้อยละ ๔๕ และถัดมา คือ จิตใจสะอาด และมารยาทเป็นเยี่ยม คิดเป็นร้อยละ ๔๗

ส่วนพระสงฆ์ที่ได้มีการปฏิบัติตามวิธีการเตรียมตัว หรือเตรียมความพร้อมก่อนการขึ้นเทศน์ ตามวิธีกิจวัตรของนักเทศน์ ในระดับปานกลาง พบว่าพระสงฆ์มีวิธีการเตรียมตัว หรือเตรียมความพร้อม ในเรื่องของ ทำนั้งให้ดูสง่างาม มากที่สุด คิดเป็นร้อยละ ๗๓ รองลงมา คือ อธิบายเนื้อหาให้เข้าใจไม่กินเวลา คิดเป็นร้อยละ ๖๕ และถัดมา คือ การใช้สายตากับผู้ฟัง คิดเป็นร้อยละ ๖๔

สำหรับพระสงฆ์ที่ได้มีการปฏิบัติตามวิธีการเตรียมตัว หรือเตรียมความพร้อมก่อนการขึ้นเทศน์ ตามวิธีกิจวัตรของนักเทศน์ ในระดับน้อย พบว่าพระสงฆ์มีวิธีการเตรียมตัว หรือเตรียมความพร้อม ในเรื่องของ การใช้ท่าทีลีลา มากที่สุด คิดเป็นร้อยละ ๓๘ รองลงมา คือ อธิบายเนื้อหาให้เข้าใจไม่กินเวลา คิดเป็นร้อยละ ๒๑ และถัดมา คือ เลือกคาถาที่น่าสนใจ คิดเป็นร้อยละ ๑๘

ตารางที่ ๑๗ วิธีการประเมินผลการเทศนา

วิธีการประเมินผล	มาก	ปานกลาง	น้อย
๑. คุณความดีเมื่อใส่ศรัทธา	๖๗	๓๒	๑
๒. คุณค่านินทาสรรเสริญ	๓๑	๔๗	๒๒
๓. คุณความเจริญของชุมชน	๒๗	๔๐	๓๓
๔. คุณกิจนิมนต์ที่ตามมา	๖๐	๒๘	๑๒

จากตารางที่ ๑๗ แสดงให้เห็นว่า พระสงฆ์ผู้เข้ารับการอบรมมีวิธีการประเมินผลการเทศนา ดังนี้

พระสงฆ์ที่ได้มีการประเมินผลการเทศนา ในระดับมาก พบว่ามีวิธีการประเมินผลการเทศนา ในเรื่องของ คุณความดีเมื่อใส่ศรัทธา มากที่สุด คิดเป็นร้อยละ ๖๗ รองลงมา คือ คุณกิจนิมนต์ที่ตามมา คิดเป็นร้อยละ ๖๐ และถัดมา คือ คุณค่านินทาสรรเสริญ คิดเป็นร้อยละ ๓๑ ตามลำดับ

ส่วนพระสงฆ์ที่ได้มีการประเมินผลการเทศนา ในระดับปานกลาง พบว่ามีวิธีการประเมินผลการเทศนา ในเรื่องของ คุณค่านินทาสรรเสริญ มากที่สุด คิดเป็นร้อยละ ๔๗ รองลงมา คือ คุณความเจริญของชุมชน คิดเป็นร้อยละ ๔๐ และถัดมา คือ คุณความดีเมื่อใส่ศรัทธา คิดเป็นร้อยละ ๓๒ ตามลำดับ

สำหรับพระสงฆ์ที่ได้มีการประเมินผลการเทศนา ในระดับน้อย พบว่ามีวิธีการประเมินผลการเทศนา ในเรื่องของ คุณความเจริญของชุมชน มากที่สุด คิดเป็นร้อยละ ๓๓ รองลงมา คือ คุณค่านินทาสรรเสริญ คิดเป็นร้อยละ ๒๒ และถัดมา คือ คุณกิจนิมนต์ที่ตามมา คิดเป็นร้อยละ ๑๒ ตามลำดับ

## ๔.๒ ผลของการสัมภาษณ์

ความคิดเห็นของพระสงฆ์ที่มีความสามารถในการเทศน์ การสอน และการเผยแผ่ธรรมะ

ในส่วนที่เกี่ยวข้องกับความคิดเห็นของพระสงฆ์ที่มีความสามารถในการเทศน์ การสอน หรือการเผยแผ่ธรรมะ ผู้วิจัยได้ทำการสัมภาษณ์ให้เพื่อทราบถึงรูปแบบและกระบวนการสื่อสารในการเผยแผ่ธรรมะของพระสงฆ์ไทยในปัจจุบัน โดยเฉพาะการแสดงพระธรรมเทศนา ว่าการเผยแผ่พระพุทธศาสนาในปัจจุบันควรเป็นไปในทิศทางใด จากการได้ลงไปศึกษาวิจัยเชิงสำรวจจึงได้ทำการเลือกกลุ่มตัวอย่างพระสงฆ์ที่มีความสามารถในการเทศน์ การสอน และการเผยแผ่ธรรมะจำนวน ๕ รูป ดังนี้

๑. พระราชวิจิตรปฏิภาณ วัดสุทัศน์เทพวราราม  
สัมภาษณ์วันที่ ๑ พฤษภาคม พ.ศ. ๒๕๔๘
๒. พระราชธรรมวาทी วัดประยุรวงศาวาสวรวิหาร  
สัมภาษณ์วันที่ ๑๒ พฤษภาคม พ.ศ. ๒๕๔๘
๓. พระโสภณธรรมวาทी วัดประยุรวงศาวาสวรวิหาร  
สัมภาษณ์วันที่ ๑๕ พฤษภาคม พ.ศ. ๒๕๔๘
๔. พระครูวินัยธรรมานพ วัดพระเชตุพนวิมลมังคลาราม  
สัมภาษณ์วันที่ ๖ พฤษภาคม พ.ศ. ๒๕๔๘
๕. พระมหาทิตตสิริโกศล โคตมสิริโส วัดพระเชตุพนวิมลมังคลาราม  
สัมภาษณ์วันที่ ๒๐ พฤษภาคม พ.ศ. ๒๕๔๘

ผู้วิจัยได้ทำการสัมภาษณ์พระสงฆ์ที่มีความสามารถในการเทศน์ การสอน หรือการเผยแผ่ธรรมะดังกล่าว ซึ่งมีคำถามสำหรับใช้สัมภาษณ์ทั้งหมด ๑๐ ข้อคำถามด้วยกัน ซึ่งจะเป็นคำถามที่เกี่ยวกับรูปแบบและวิธีการเผยแผ่พระพุทธศาสนาที่มีประสิทธิภาพ รวมทั้งแนวทางแก้ไขปัญหาและอุปสรรคที่เกิดขึ้นเกี่ยวกับการเผยแผ่

สำหรับรายละเอียดที่ได้จากการสัมภาษณ์ก็จะมีทั้งส่วนที่มีความคิดเห็นเหมือนกันและแตกต่างกัน ซึ่งข้อมูลก็จะถูกแบ่งออกเป็นสองส่วน คือ ส่วนที่หนึ่งจะเป็นความคิดเห็นที่เหมือนกันหรือสอดคล้องกันทั้งนี้ผู้วิจัยได้เรียบเรียงให้เป็นข้อมูลที่มีความเกี่ยวข้องกัน และส่วนที่สองจะเป็นส่วนที่มีความแตกต่างกันซึ่งจะบอกว่าผู้ให้สัมภาษณ์ท่านใดมีความคิดเห็นที่แตกต่างไปอย่างไร โดยได้มีการนำเอาข้อมูลที่มีความสำคัญและเกี่ยวข้องกับการวิจัยในครั้งนี้ และรายละเอียดจากการสัมภาษณ์ มีดังนี้

## ผลของการสัมภาษณ์รูปแบบและวิธีการเทศนาของพระสงฆ์ไทย

คำถามข้อที่ ๑ ขอบทราบสาเหตุที่ประชาชนโดยทั่วไปห่างเหินจากวัดและพระสงฆ์  
(สนใจทางโลกมากกว่าทางธรรม)

### ผลของการสัมภาษณ์ที่มีความคิดเห็นเหมือนกัน

เนื่องจากสังคมไทยเปลี่ยนแปลงเป็นระบบทุนนิยมและบริโภคนิยมมีประชากรเพิ่มขึ้นเป็นจำนวนมาก ประชาชนต้องรีบเร่งทำมาหากินจึงไม่มีเวลาเข้าวัด ประกอบกับธรรมชาติของมนุษย์มักจะอยากได้โดยไม่อยากเสีย ที่ไหนไปแล้วได้เงิน ได้ทอง ได้ข้าว ได้ของ ได้โอกาส ทุกคนก็จะรีบไป แต่ถ้าต้องเสียแล้วไม่ว่าจะเสียเงิน เสียทอง เสียของหรือเสียเวลา เป็นไม่ยอมเสียทั้งนั้น ด้วยเหตุนี้คนจึงไม่เข้าวัด การจะเข้าวัดเพื่อมาฟังพระเทศน์สอนธรรมะจึงเป็นไปได้ยาก แต่ถ้าหากพระวัดไหนบอกว่ามีความศักดิ์สิทธิ์ให้หายแค้นทุกคนจะรีบไปเพราะความอยากได้อะไร

อีกประการหนึ่ง บางคนที่ไม่เข้าวัดเพราะกลัวเสียไร นั่นก็เพราะกลัวเสีย ปัจจุบันสังคมไทยเปลี่ยนแปลงไป มีสถานเริงรมย์อยู่มากมาย มีสื่อวิทยุโทรทัศน์ ภาพยนตร์ อินเทอร์เน็ต การเรียนก็มีโรงเรียนไม่ต้องมาที่วัด ยามทุกข์ยากก็มีกรมประชาสงเคราะห์คอยช่วยเหลือ ไม่จำเป็นต้องพึ่งวัดเหมือนแต่ก่อน

ประเด็นหลักที่ประชาชนไม่นิยมเข้าวัดเพราะไม่ชอบฟังเทศน์ เลยคิดว่าการฟังเทศน์นั้นเป็นเรื่องที่น่าเบื่อ หรือถ้าฟังแล้วก็ไม่รู้เรื่อง สืบเนื่องมาจากความไม่คุ้นเคย และการไม่ให้ความสำคัญจึงเป็นเหตุให้ประชาชนทั่วไปไม่สนใจทางธรรม หันหลังให้วัดเน้นไปสนใจทางโลกที่เป็นอย่างนั้นเพราะทางโลกนั้นฟังรู้เรื่อง คุยง่าย เข้าใจง่าย เพราะใจมันรัก ใจมันชอบเป็นพื้นฐานอยู่แล้ว อีกอย่างหนึ่งคือทางโลกมันสำเร็จรูปแล้ว ไม่ต้องคิด ไม่ต้องอธิบาย ก็เข้าใจได้ในตัวเองจะเป็นอะไรก็เข้าใจง่าย ต่างกับทางธรรมที่ต้องทำความเข้าใจ ต้องคิดตาม ต้องอธิบาย จึงจะเข้าใจ ดังนั้นหากไม่สนใจก็จะไม่รู้เรื่อง

เมื่อเป็นเช่นนี้แล้วจะโทษคนว่าห่างเหินฝ่ายเดียวก็ไม่ได้ เมื่อกล่าวถึงความใกล้ชิดก็มี ๒ ประการ คือ เราวิ่งเข้าหาเขาและ เขาวิ่งเข้าหาเรา นี่คือจุดสำคัญ ต้องดูว่าความห่างเหินอยู่ตรงไหน ความห่างเหินเกิดจากความจำเป็น ภาวะทางโลกเป็นตัวมาแยกให้เราห่างเหิน เมื่อวัดกับบ้านห่างเหินกันต้องเรียกว่า

๑. ศรัทธา มีการแตกความสามัคคีเกิดขึ้นหรือไม่ถ้ายังมีศรัทธาอย่างไรก็ต้องวิ่งเข้าหาวัด
๒. ภาวะทางโลก ทำให้แตกความสามัคคีระหว่างวัดกับบ้าน หรือว่าทางสงฆ์เองแตกความสามัคคีกันหรือไม่



ถ้าเรารู้สึกว่าใครห่างเหินก็ต้องปรับปรุงตัวว่าจะทำอย่างไรให้สนิทกันเหมือนเดิมจะใช้รูปแบบใดที่วัดกับบ้านจะปรับเข้ากันได้ให้เหมือนในอดีต หรือไม่ทางวัดต้องมีกรปรับกลยุทธ์ให้มีความน่าสนใจมากยิ่งขึ้นที่จะสามารถดึงประชาชนให้เข้ามาวัดมากยิ่งขึ้น และต้องเป็นแนวทางที่ดีคือ เข้าวัดมาหาธรรมะ เมื่อก้าวโดยสรุปแล้วสาเหตุที่ทำให้ประชาชนโดยทั่วไปห่างเหินจากวัดและพระสงฆ์ ดังนี้

๑. ไม่มีเวลา ติดตามกิจทางอาชีพและครอบครัว
๒. เห็นว่าศาสนาหรือธรรมะเป็นสิ่งที่ไม่จำเป็น
๓. ไม่มีศรัทธา ขาดความเชื่อมั่น
๔. ทุกข์ยังไม่เกิด จึงยังไม่เห็นคุณค่าของธรรมะ
๕. พระสงฆ์ขาดวิวัฒนาการในการเผยแผ่
๖. พระสงฆ์ประพฤติผิดพลาดเสียหายประชาชนจึงเบื่อกัน
๗. ทางโลกสนุกแต่ทางธรรมสงบ ผู้รักสนุกมีมากกว่าผู้รับสงบ

#### ผลของการสัมภาษณ์ที่มีความคิดเห็นแตกต่างกัน

พระมหาเถียรติศักดิ์ โคมลิสฺโส วัดพระเชตุพนวิมลมังคลาราม ได้แสดงความคิดเห็นว่า

เพราะปัจจุบันสื่อเทคโนโลยีมีมาก ชาวชนจึงสั่งสมไปทางโลกมากกว่าทางธรรม ทั้งเป็นการดำเนินนโยบายที่ผิดของฝ่ายบ้านเมือง โดยเริ่มแต่ปี พ.ศ. ๒๕๔๔ เป็นต้นมา ได้แก่เริ่มแยกโรงเรียนออกจากวัด และต่อมาก็หยุดเรียนวันเสาร์ อาทิตย์เยาวชนเลยไม่มีโอกาสไปวัด พ่อแม่ ปู่ย่า ไปวัดในวันพระแต่เยาวชนไปโรงเรียน นานเข้าก็เลยแยกทางกันไปเลยเยาวชนเลยฟังธรรมะไม่รู้เรื่อง

คำถามข้อที่ ๒ การเทศน์ การสอน หรือการเผยแผ่ธรรมะของพระสงฆ์ไทยในปัจจุบัน มีจุดอ่อนและข้อบกพร่องอย่างไรบ้าง ?

#### ผลของการสัมภาษณ์ที่มีความคิดเห็นเหมือนกัน

องค์ประกอบของสังคมมีกระแสโลกเป็นตัวเคลื่อนย้ายองค์กรทุกองค์กรให้มีการเปลี่ยนแปลง องค์การสงฆ์ก็เช่นเดียวกันมีการเปลี่ยนแปลงไปตามกระแสโลก จุดอ่อนของทุกศาสนาทุกประเทศเหมือนกันหมด อย่างมองของเราคนเดียว ต้องมองหาความรับผิดชอบว่าเป็นจุดอ่อน เพราะการขาดความรับผิดชอบนั้นแหละที่ถือได้ว่าเป็นจุดอ่อน พระที่ทำงานจะพบกับการพัฒนาเสมอ เพราะปัจจุบันพระองค์ก็ทำความเหมาะสมมีความรับผิดชอบในหน้าที่ของตนเองแล้ว แต่ก็ขึ้นอยู่กับโอกาสที่ต้องดูว่าจะแก้ไขด้วยวิธีใด ถ้าเราแก้ไขตรงนั้น สังคมผูกปมตรงนั้นใหม่ มันจะเป็นปัญหาใหม่ไปเรื่อย ๆ ดังนั้นจะเรียกว่าจุดอ่อนก็ไม่ได้ หาวิธีการที่จะรับผิดชอบสังคมว่ามีวิธีการ

ใดบ้าง สิ่งที่พระสงฆ์ห้ามให้เกิดขึ้นในตนเอง คือ อ่อนด้อย อ่อนแอ อ่อนคุณภาพ อ่อนหัด ให้สำรวจตนเองว่ามีจุดอ่อนตรงไหนแล้วต้องพัฒนาใหม่ ต้องรู้จักที่จะปรับตนเองให้เข้ากับสภาพสังคมปัจจุบันที่กำลังเปลี่ยนแปลง และต้องรู้จักปรับประยุกต์นำเอาหลักธรรมมาบูรณาการให้เข้ากับยุคสมัยด้วยจึงจะเหมาะสม

จุดอ่อนหรือข้อบกพร่องของผู้เผยแพร่ธรรมะ ไม่ว่าจะเป็นการเทศน์หรือการสอน ก็เป็นเพราะผู้เผยแพร่ ในที่นี้หมายถึงพระสงฆ์ มีดังนี้

๑. ไม่มีการฝึกฝนตนเองให้มีความชำนาญ ไม่เรียนรู้หลักและวิธีการที่ถูกต้อง รวมทั้งไม่เรียนรู้แนวทางการเทศน์แบบใหม่ ๆ นั้นหมายถึงการปรับรูปแบบการแสดงธรรมให้เข้ากับยุค เข้ากับสมัย แต่ส่วนใหญ่แล้วเป็นมาอย่างไรก็เป็นไปอย่างนั้น ไม่มีการฝึกฝนตนเองเพิ่มเติม

๒. เทศน์ไม่มีหลักการ เพราะไม่ได้เรียนรู้เรื่องหลักและวิธีการเทศน์ที่ถูกต้อง จึงเทศน์ไปตามความถนัดของตน คือนึกจะเทศน์อะไรก็เทศน์ไปเรื่อย ๆ จับต้นชนปลายไม่ถูก หาที่ลงไม่ได้ มีเรื่องหลายเรื่องปนกัน จนเป็นเหตุให้ฟังธรรมไม่รู้เรื่อง

๓. เทศน์ไม่มีจุดหมาย เรื่องนี้เป็นเรื่องที่สำคัญ เพราะการเทศน์นั้นต้องทราบจุดหมายว่าจะเทศน์เรื่องอะไร และเรื่องที่เทศน์นั้นเหมาะสมกับงานนั้น ๆ หรือไม่ เรื่องที่จะนำมาเทศน์นั้นสิ่งที่จะสอนอะไรก็ต้องมีจุดหมายที่แน่ชัด

จุดอ่อนที่สำคัญอีกประการหนึ่งตรงที่พระผู้ใหญ่ไม่ให้ความสำคัญ ไม่ให้การสนับสนุน ปล่อยให้เป็นที่ไปตามยถากรรม ด้วยเหตุนี้ถ้าจะมีพระเทศน์ พระสอนที่มีชื่อเสียงสักรูปหนึ่งจึงแสนยาก ตัวอย่างที่เห็นได้ชัดในยุคปัจจุบันนี้ซึ่งเรามีพระสงฆ์อยู่ทั่วประเทศประมาณสามแสนเศษ แต่เรามีพระนักเทศน์ที่มีชื่อเสียงอยู่ไม่กี่รูป ส่วนมากเราจะเห็นพระเทศน์แค่ได้เทศน์พอเป็นพิธี อีกอย่างหนึ่งสังคมไทยยังยึดติดอยู่กับระบบอุปถัมภ์ ถ้าจะนิมนต์พระเทศน์ก็ต้องนิมนต์พระที่มีอำนาจวาสนามียศถาบรรดาศักดิ์ พระธรรมดาไม่มียศถาบรรดาศักดิ์ถึงจะเทศน์ดีก็ไม่มีโอกาสได้เทศน์ ทางแก้ให้ดีขึ้นคือ พระผู้ใหญ่ต้องให้การสนับสนุน ให้โอกาสพระนักเทศน์บ้าง อย่าปล่อยให้ท่านไร้ค่าเป็นพระธรรมดาไปจนตาย ที่สำคัญให้ยกเลิกระบบอุปถัมภ์ เมื่อก้าวโดยภาพรวมแล้วการเทศน์ การสอน หรือการเผยแพร่ธรรมะของพระสงฆ์ไทยในปัจจุบันมีจุดอ่อนและข้อบกพร่อง ดังนี้

๑. ขาดความรู้ ความเข้าใจในหลักธรรม
๒. ขาดประสบการณ์
๓. ขาดความสามารถ
๔. ขาดอุปกรณ์
๕. ขาดวิธีการ วิธีสื่อ
๖. ขาดโอกาส

**ผลของการสัมภาษณ์ที่มีความคิดเห็นแตกต่างกัน**

**พระมหาเกียรติศักดิ์ โคมลิสฺโส วัดพระเชตุพนวิมลมังคลาราม** ได้แสดงความคิดเห็นว่า

ในปัจจุบันนี้พระองค์ที่เทศน์ องค์ที่สอนอยู่ในชั้นดี มีเทคนิคในการเทศน์การสอน ส่วนจุดอ่อนมองเห็นว่า พระมีโอกาสดูเทศน์ได้สอนน้อยเกินไปเพราะโลกปัจจุบันมีเวลาเร่งรัดมากไม่เปิดโอกาสให้กับพระรุ่นใหม่ได้มีโอกาสดูเทศน์น้อย หรือไม่ก็ไม่นิยมเทศน์ที่เป็นรูปธรรม เพราะส่วนใหญ่จะเป็นการเทศน์แบบพอเป็นพิธี จึงทำให้ไม่มีโอกาสดูเรียนรู้การเทศน์แบบจริง ๆ จัง ๆ และพัฒนาที่เกิดขึ้นช้าและยาก

**คำถามข้อที่ ๓ ขอทราบแนวทางที่จะแก้ไขปรับปรุงให้การเทศน์ การสอน หรือการเผยแพร่ธรรมะของพระสงฆ์ไทยในปัจจุบันมีประสิทธิภาพมากยิ่งขึ้น**

**ผลของการสัมภาษณ์ที่มีความคิดเห็นเหมือนกัน**

ศิลปะทุกอย่างต้องมีการซักซ้อม เตรียมพร้อม ดังนั้น พระผู้เทศน์ ผู้สอนถ้ามีเตรียมความพร้อมก็เก่งเทศน์ คงสอนได้สัมฤทธิ์ผลดี ต้องฝึกซ้อมให้พร้อมอยู่เสมอ การแก้ไขปรับปรุงการเทศน์มีไม่มากนัก ถ้าจะเทศน์ให้มีประสิทธิภาพ พระนักเทศน์ต้องขยันอ่าน เป็นนักค้นคว้าหาความรู้ พร้อมด้วยการเป็นนักฟังที่ดีด้วย ต้องหมั่นศึกษาหาความรู้ทั้งทางโลกและทางธรรม อย่างน้อยต้องจบนักธรรมเอก ทางโลกอย่างน้อยต้องจบระดับปริญญาตรี ถ้าเรียนวิชาศึกษาศาสตร์เอก ภาษาไทยได้ก็ยิ่งดี จะได้ใช้ภาษาไทยได้ไม่ผิดพลาดและรู้เรื่องวัฒนธรรมประเพณีอันดีงามของไทยด้วยและนำความรู้ทั้งหมดมาประยุกต์เข้ากับเหตุการณ์ปัจจุบันเทศน์สอนญาติโยม

แนวทางการปรับปรุงให้การเทศน์ การสอน หรือการเผยแพร่ธรรมะ มีประสิทธิภาพนั้นก็ มีประเด็นหลัก ๆ ดังนี้

๑. เปิดโรงเรียนฝึกเทศน์ ฝึกพูด ให้พระสงฆ์ สามเณรได้มีโอกาสเรียนเกี่ยวกับการเผยแพร่ที่ถูกต้องและมีระเบียบแบบแผน

๒. กัดสรรหาพระเณรที่มีความสนใจในการเทศน์มารวมเป็นศูนย์เป็นสถาบัน เพื่อฝึกฝนอบรมพระเณรเหล่านั้นให้มีความชำนาญ และเข้าใจเกี่ยวกับเรื่องของการเทศน์ที่ถูกต้อง เพื่อสร้างทีมนักเทศน์ที่มีประสิทธิภาพ

๓. ส่งเสริมให้มีกิจกรรมเทศน์อย่างกว้างขวาง เปิดโอกาสให้พระเณรได้มีโอกาสแสดงความสามารถ ได้ฝึกฝนตนเองเกี่ยวกับเรื่องของการเทศน์ เพื่อเป็นการสร้างเสริมประสบการณ์ และการพัฒนาเกี่ยวกับการเทศน์เพิ่มขึ้น

เมื่อก้าวโดยสรุปแล้วแนวทางที่จะแก้ไขปรับปรุงให้การเทศน์ การสอน หรือการเผยแผ่ธรรมะของพระสงฆ์ไทยในปัจจุบันให้มีประสิทธิภาพมากยิ่งขึ้นก็มีประเด็นหลัก ๆ ดังนี้

๑. ผู้ใหญ่ต้องให้ออกาส
๒. ผู้น้อยต้องเร่งพัฒนาความสามารถ
๓. อย่าขาดอุปกรณ์ เครื่องมือสื่อความเข้าใจ
๔. ต้องมีใจรัก
๕. ต้องมีความรับผิดชอบต่อวัดและพระศาสนา

#### ผลของการสัมภาษณ์ที่มีความคิดเห็นแตกต่างกัน

พระราชวิจิตรปฏิภาณ วัดสุทัศนเทพวราราม ได้แสดงความคิดเห็นว่า

คณะสงฆ์ไทยแตกต่างจากคณะสงฆ์อื่น เช่น ทิเบต จีน เนปาล พม่า บังคลาเทศ ฯลฯ พระสงฆ์ไทยจะเป็นแบบพร้อมอยู่พร้อมสีกเมื่อไรก็ได้ การวางแผนระยะยาวไกลจึงทำไม่ได้ วิธีการที่จะทำได้ก็คือการสร้างศรัทธากับผู้บวชว่าบวชแล้วต้องปฏิบัติธรรมะ เมื่อรู้และเข้าใจแล้วก็คิดถึงคนอื่น อยากให้คนอื่นทราบตามที่ตนทราบ พระสงฆ์ไทยแก้ปัญหามาไม่ได้แก้ปัญหาสังสารวัฏ แก้ไขทุกปัญหาของสังคม PB = Problem PF = Professional PM = Promote PD = Product ปัจจุบันนี้ PB มากกว่า PF กระแสโลกย่อมสังคมมาก พระเนรมิตต้องการทางโลก ดังนั้นต้องปรับกระบวนการไขให้มีปัญหาน้อยที่สุด หากมีพระเก่ง ๆ มีความสามารถก็องค์เดียวก็พอ แต่ต้องมีดีและมีความกว้างขวาง

คำถามข้อที่ ๔ ขอทราบหลักการหรือเทคนิคในการเทศน์ การสอน หรือการเผยแผ่ธรรมะของท่านที่ใช้อยู่ในปัจจุบัน

#### ผลของการสัมภาษณ์ที่มีความคิดเห็นเหมือนกัน

หลักการหรือเทคนิคในการเทศน์ พระผู้เทศน์ต้องศึกษาค้นคว้าและหาประสบการณ์เอง สอนกันไม่ได้ ต้องรู้จักกาลเทศะ ต้องรู้จักวางตัวให้ดีรู้จักรักษากิริยามารยาท หมายความว่าต้องรู้จักตน ต้องรู้จักคน ต้องรู้จักสถานที่ สิ่งแวดล้อมแต่ละแห่งมันไม่เหมือนกัน ต้องดูว่าแต่ละที่แต่ละแห่งเราควรจะนำเสนออย่างไร ต้องวิเคราะห์ให้เป็น เทคนิคเกี่ยวกับการเทศน์อีกประการหนึ่งก็คือ ต้องใช้ภาษาให้ง่าย ๆ ให้ผู้ฟังฟังเข้าใจได้ทุกระดับชั้นของอายุ ใช้คำคล้องจองกันเพื่อให้จดจำได้ง่าย แทรกอารมณ์ขัน ผิดฝนการใช้เสียงอย่างมีจังหวะจะโคน ถูกต้อง ไพเราะและน่าฟัง จนสามารถสะกดคนฟังให้มีใจจดจ่ออยู่กับเนื้อหาและท่วงทำนองได้ ที่สำคัญต้องแม่นยำในเนื้อหา ศึกษาเรื่องที่

จะเทศน์มาอย่างแตกฉาน และถ่ายทอดความรู้โดยไม่ปิดบังอำพราง สอนให้ผู้ฟังรู้จักคิด สอนเพื่อให้คิดเป็นทำเป็นแก้ปัญหาได้

ลีลาการเทศน์ก็สำคัญ โดยมีแบบอย่างของวัดประยุรวงศาวาส ซึ่งถือได้ว่าเป็นต้นแบบของการเทศน์ที่ดี และมีประสิทธิภาพ โดยแนวทางการเทศน์ของวัดประยุรวงศาวาสนั้นจะเป็นแบบ “สาธิตาป้อนเหยื่อ” นั้นหมายถึง เทศน์ง่าย ๆ ใช้นิทานประกอบ เพื่อสร้างความเข้าใจ และสามารถจดจำได้ง่าย ความสำคัญอีกอย่างหนึ่งคือ ต้องรู้จักคิด ตั้งประเด็นปัญหาขึ้น แล้วคิดตอบปัญหานั้น ๆ ให้ได้ เช่นเป็นต้นว่า “คนมีศีลเหมือนคนมีน้ำ” ข้อนี้เป็นอย่างไร “ชาวบ้านร่ำรวยทรัพย์สมบัติ พระสงฆ์ร่ำรวยอะไร” ดังนี้เป็นต้น ต้องฝึกตอบปัญหาให้ได้ ก็จะมีเทคนิคการสอนได้ดี หรืออาจจะมียุทธวิธีเฉพาะ เช่น มีคำคมชนิด มีสุภาษิตหน้อย อร่อยต้องมีคำกลอน ไม่ว่างนอนต้องมีคำขัน จำได้นานต้องมีนิทานประกอบ เรียกว่าเทศน์สอนแบบมีศิลปะ

ศิลปะนั้นจะต้องประกอบไปด้วยแรง ๓ แรง ซึ่งหมายถึงองค์ประกอบของนักเผยแผ่ คือ

๑. แรงศรัทธา
๒. แรงจงใจ
๓. แรงบันดาลใจ

ปฏิสัมภิตา ๔ คือ

อรรถปฏิสัมภิตา	ความรู้ในอรรถ
สัมมปฏิสัมภิตา	ความรู้ในธรรม
นิรุตติปฏิสัมภิตา	ความรู้ในการเล่าอรรถและธรรมตามหลักภาษา
ปฏิภาณปฏิสัมภิตา	ความรู้ในญาณทั้งหลาย

ต้องคู่ว่าปฏิสัมภิตาพร้อมหรือยัง

จำ	ต้องจำหลักธรรมะทางพระพุทธศาสนาได้
เข้าใจ	ต้องเข้าใจประโยชน์ของธรรมะ
ภาษา	ต้องใช้ภาษาที่มีความเหมาะสม
ปฏิภาณ	ต้องมีไหวพริบปฏิภาณ

ทั้งหมดนี้บวกกับแรง ๓ แรง ที่กล่าวมาก็จะได้คำตอบในตัว หากขาดปฏิสัมภิตาก็ถือว่า

ขาดองค์คุณที่สำคัญ

คำถามข้อที่ ๕ เพราะเหตุใดประชาชนจึงมีความสนใจที่จะรับฟังการเทศน์ การสอนหรือการเผยแผ่ธรรมะจากท่าน มีจุดเด่นอะไรบ้าง ?

ผลของการสัมภาษณ์ที่มีความคิดเห็นเหมือนกัน

เทศน์ให้ประชาชนสนใจนั้นไม่ยาก ก่อนจะเทศน์ต้องดูสถานที่และคนฟัง ดูว่าสถานที่อยู่บ้านนอกหรืออยู่ในเมือง คนฟังเป็นเด็กหรือผู้ใหญ่ต้องดูให้ดี เรื่องที่จะเทศน์ต้องให้เกี่ยวข้องกับความเป็นอยู่หรืองานที่กำลังเทศน์ ต้องอนุโมทนาความดีของเจ้าภาพที่นิมนต์ด้วย ต้องใช้ภาษาง่าย ๆ ถือความเป็นกลาง นึกถึงความแตกต่างของบุคคลสร้างบรรยากาศให้เป็นกันเองกับผู้ฟัง ถ้ามีนิทานประกอบในการเทศน์คนฟังก็จะจำได้ง่าย และต้องใช้หลักการเทศน์ตามพระพุทธเจ้าเทศน์สอนคือถือเอาประโยชน์ของคนฟังเป็นหลัก

พระองค์เทศน์ องค์แสดงมีศิลปะ ฟีกซ้อมดี มีประสบการณ์ในการแสดงมาก รู้ว่าบุคคลใด ชุมชนใด ควรแสดงอย่างไร รู้ว่าเวลาไหนจะแสดงธรรมะอะไร

๑. ฟังง่าย หมายถึง ใช้ภาษาที่สามารถเข้าใจได้ง่าย เลือกเรื่องที่เกี่ยวข้องกับยุคสมัย

๒. มีตัวอย่างประกอบ หมายถึง ยกตัวอย่างประกอบเพื่อให้เข้าใจมากยิ่งขึ้น และจะทำให้การเทศน์เรื่องนั้น ๆ น่าสนใจด้วย

๓. ความแจ่มแจ้งในเนื้อหา หมายถึง เนื้อเรื่องที่เทศน์นั้นเข้าใจง่าย ไม่ต้องคิดอะไรมากมาย ฟังเพลิน สนุกสนาน

๔. มีสาระข้อคิดหลักธรรมที่จะนำไปพัฒนาชีวิตในกิจการงานได้

๕. ให้ความบันเทิงในธรรม

การติดตามสังคมาว่าเกิดปัญหาอะไรขึ้นก็จะรู้จักวิธีการแก้ไขปัญหาอย่างถูกต้อง เรียกว่าต้อง เก่ง กล้า กร้าว เก่ง ก็คือการรอบรู้ กล้า ก็คือกล้าพูด กร้าว ก็คือต่อสู้เอาหลักความจริง ตักเตือนรุนแรง กล่าวว่่านักเผยแผ่ต้อง เก่ง กล้า และกร้าว ขอมเสียบ ๑ เพื่อให้ได้มา ๑๐ ทั้งนี้ยังรวมถึงความแตกต่างของการพูดต้องปรับเลือกให้ถูกตามสังคมาในแต่ละเรื่อง ก็จะเป็นที่นิยม ทั้งนี้สื่อก็เป็นตัวสำคัญ ขอมเสียบเงินเพื่อเพิ่มศักดิ์ศรี ผู้ที่ศรัทธาเราก็จะให้การสนับสนุนเรา การสร้างค่านิยมต้องขอมต้องกล้าหาญ และต้องมี ๔ ปมาณิกา

๑. รูปปมาณิกา คือ เป็นบุคคลที่มีรูปร่างสง่างาม
๒. โขสปมาณิกา คือ เป็นบุคคลที่มีเสียงอันไพเราะ
๓. ลูขปมาณิกา คือ เป็นบุคคลที่นุ่งห่มเหมาะสม
๔. รมมปมาณิกา คือ เป็นบุคคลที่ประพฤติปฏิบัติธรรม

ผลของการสัมภาษณ์ที่มีความคิดเห็นแตกต่างกัน

พระราชวิจิตรปฏิภาณ วัดสุทัศนเทพวราราม ได้แสดงความคิดเห็นว่า

เป็นเพราะประชาชนชอบในคุณ ๕ ประการ คือ

๑. คุณสมบัติ
๒. คุณวุฒิ
๓. คุณภาพ
๔. คุณประโยชน์
๕. คุณธรรม

การติดตามสังคมว่าเกิดปัญหาอะไรขึ้นก็จะรู้จักวิธีการแก้ไขปัญหานั้นอย่างถูกต้อง เรียกว่าต้องเก่ง กล้า กร้าว เก่ง ก็คือการรอบรู้ กล้า ก็คือกล้าพูด กร้าว ก็คือต่อสู้เอาหลักความจริง ตักเตือนรุนแรง กล่าวว่าคุณเผยแพร่ต้อง เก่ง กล้า และกร้าว ขอมเสียด ๑ เพื่อให้ได้มา ๑๐ ทั้งนี้ยังรวมถึงความแตกต่างของการพูดต้องปรับเลือกให้ถูกตามสังคมในแต่ละเรื่อง ก็จะเป็นที่นิยม ทั้งนี้สื่อก็เป็นตัวสำคัญ ขอมเสียดเงินเพื่อเพิ่มศักดิ์ศรี ผู้ที่ศรัทธาเราก็จะให้การสนับสนุนเรา การสร้างค่านิยมต้องขอมต้องกล้าหาญ

คำถามข้อที่ ๖ วิธีการที่จะสร้างพระนักเทศน์ที่มีประสิทธิภาพเพื่อการเผยแผ่ธรรมะอย่างได้ผล ควรมีแนวทางการปฏิบัติอย่างไร และควรมีการฝึกอบรมอย่างไร ?

ผลของการสัมภาษณ์ที่มีความคิดเห็นเหมือนกัน

องค์กรเป็นกำลังสำคัญ ทุกคนทราบวิธีการแต่มีข้อแม้เสมอ ต้องดูที่ตนเองว่าต้องทำอย่างไรทำตนให้เป็นที่นิยมสร้างแรงศรัทธาให้เกิดขึ้นกับผู้อื่นแล้วผู้อื่นก็จะศรัทธาตาม และจะยึดถือเป็นแบบอย่างที่ดีสร้างแนวทางปฏิบัติ สร้างแรงศรัทธา แรงจูงใจ แรงบันดาลใจ ให้กับพระและประชาชนก็จะเกิดผลตามมา ทั้งนี้คณะสงฆ์ต้องให้การสนับสนุน ส่งเสริม รูปแบบที่ดีก็จะต้องมีความคงทนถาวร

วิธีการสร้างพระนักเทศน์ วัดต้องให้โอกาสพระได้เทศน์บ้าง ถ้าจะสร้างพระนักเทศน์ให้ได้ผล ทางวัดต้องสนับสนุน มีโรงเรียนหัดพระเทศน์กันอย่างจริงจัง ให้โอกาสพระที่หัดเทศน์ให้ทำงานได้ขึ้นธรรมมาสน์เทศน์บ้างเป็นการฝึกเทศน์และหาประสบการณ์ไปในตัว เช่น มหาจุฬาฯ ก็น่าจะเปิดหลักสูตรการสอนเทศน์ระดับปริญญาตรีด้วย แล้วเชิญอาจารย์พิเศษที่มีประสบการณ์ในการเทศน์ เป็นพระนักเทศน์ที่มีชื่อเสียงมาสอนบ้าง ต้องหาคนที่ชำนาญในการเทศน์มาสอน จึงจะสร้างพระเทศน์ที่มีประสิทธิภาพได้ ส่วนพระที่จะเป็นนักเทศน์ต้องขยันอ่านหนังสือ ขยันฟัง ขยันค้นคว้า จึงจะเป็นนักเทศน์ระดับแนวหน้าได้

ต้องมีการฝึกซ้อม แบบสัมมนาภาคปฏิบัติการทุกรูปแบบ และที่สำคัญต้องได้พระองค์  
แสดงองค์เทศน์มีใจสมัคร มุ่งมั่น มองเห็นประโยชน์ในการปฏิบัติการเผยแผ่

๑. ต้องมีครูฝึก การเทศน์นั้นจะต้องมีครูฝึก และครูนั้นจะต้องมีความรู้เกี่ยวกับการเทศน์  
อย่างถูกต้อง รู้ถึงหลักและวิธีการเทศน์รวมทั้งการปรับประยุกต์การเทศน์ให้เหมาะสมด้วย

๒. ต้องมีตารางการฝึกอย่างต่อเนื่อง การที่จะเป็นนักเทศน์ที่ดีและมีประสิทธิภาพนั้น  
จะต้องมีการฝึกฝนอย่างต่อเนื่อง มีตารางการฝึกฝน อบรมอย่างเป็นระบบ เพราะจะทำให้การเทศน์  
นั้นพัฒนาได้เป็นอย่างดี เพราะสามารถนำส่วนที่ผิดพลาดมาปรับปรุงแก้ไขและพัฒนาในการเทศน์  
ครั้งต่อไป

๓. ให้หาประสบการณ์ให้มาก ในที่นี้หมายถึงหากมีโอกาสที่จะได้เทศน์ก็ตั้งเทศน์เพื่อ  
เป็นการฝึกฝนตนเอง สร้างความคุ้นเคยให้กับตนเอง และจะได้รู้จักการแก้ไขปัญหาเฉพาะหน้าได้อีก  
ด้วย

เมื่อเป็นเช่นนั้นจึงสามารถสรุปวิธีการที่จะสร้างพระนักเทศน์ที่มีประสิทธิภาพเพื่อการเผย  
แผ่ธรรมะอย่างได้ผลโดยใช้วิธีการ ดังนี้

๑. วัดและเจ้าอาวาสต้องเปิดโอกาสให้ได้มีการแสดงออก
๒. มีตัวอย่าง (นักเทศน์แม่แบบ) ให้ศึกษาและขอเป็นแบบอย่าง
๓. หาผู้มีความสามารถมาฝึกฝน
๔. หาอุปกรณ์การเผยแผ่ให้

คำถามข้อที่ ๗ คณะสงฆ์ไทยมีการเรียนการสอน หรือการฝึกอบรมในด้านการเทศน์  
การสอน และการเผยแผ่ธรรมะที่เป็นรูปแบบหรือไม่ อย่างไร ?

ผลของการสัมภาษณ์ที่มีความคิดเห็นเหมือนกัน

ในปัจจุบันนี้มีรูปแบบอยู่แล้ว คือ มีโรงเรียนนักเผยแผ่ โรงเรียนพระธรรมทูต ในส่วนนี้  
ได้รับการสนับสนุนจากภาครัฐบาล โดยมีการจัดสรรงบประมาณให้ด้วย รวมทั้งนี้วัดประยุรวงศาว  
สรววิหารก็เป็นอีกองค์กรหนึ่งที่เป็นสถาบันสร้างพระนักเทศน์ด้วยเช่นเดียวกัน

สำนักงานพระพุทธศาสนา หรือกรมการศาสนา รวมถึงองค์กรเผยแผ่ต่าง ๆ ก็มีอยู่  
นโยบายโรงเรียนนักเทศน์ ก็มีรูปแบบอยู่แล้วมีการเชิญพระเก่ง ๆ มีชื่อเสียงมาเป็นวิทยากร

ปัจจุบันมีการฝึกอบรมพระธรรมทูต พระนักเทศน์ นักเผยแผ่ ตามมติมหาเถรสมาคม  
กระจายไปทั่วประเทศ



ดังนั้นคณะสงฆ์ควรมีการฝึกอบรมในด้านการเทศน์อย่างจริงจัง และให้ความสำคัญกับการเทศน์สอนประชาชน อย่าสนใจแต่เรื่องการก่อสร้างมากนัก ตอนนี้นักสงฆ์ต้องหันมาสร้างพระนักเทศน์กันดูบ้าง เพื่อจะทำให้คนยุคใหม่ได้หันมารู้เรื่องบาปบุญคุณโทษมากขึ้น จะได้รับรู้จัก คิดแต่เรื่องที่ดี พูดแต่เรื่องที่ดี ทำแต่เรื่องที่ดี ตามที่พระท่านเทศน์สอนกันบ้างไม่มากก็น้อย แต่ปัจจุบันพระที่เทศน์เป็นท่านก็หัดเทศน์ของตนเอง ดูแล้วไม่เคยมีส่วนใดของคณะสงฆ์ช่วยสงเคราะห์ท่านเลย

### ผลของการสัมภาษณ์ที่มีความคิดเห็นแตกต่างกัน

พระมหาเกียรติศักดิ์ โคมลิสฺสโร วัดพระเชตุพนวิมลมังคลาราม ได้แสดงความคิดเห็นว่าการเผยแผ่ธรรมะมีรูปแบบ ดังนี้

๑. เทศน์เดี่ยว (เทศน์รูปเดี่ยว)
๒. เทศน์แบบปุจฉา วิสัจฉนา (๒ หรือ ๓ ขึ้นไป)
๓. แบบปาฐกถาธรรมะ
๔. แบบบรรยายธรรมะ
๕. แบบโต้ตอบปัญหา (ถาม - ตอบ)

คำถามข้อที่ ๘ ท่านคิดว่ารูปแบบและวิธีการเทศนาที่มีความเหมาะสมกับยุคปัจจุบัน มีอะไรบ้าง ?

### ผลของการสัมภาษณ์ที่มีความคิดเห็นเหมือนกัน

รูปแบบต้องยึดตามแบบพุทธของเรา แม้จะมีหลายกระบวนการแต่ต้องยึดแบบเดิม อาจมีการเปลี่ยนแปลงบ้างตามความเหมาะสม ถ้ายึดรูปแบบเดิมของการเทศน์ ถ้ามีการเปลี่ยนสถานที่ก็ต้องดูตามความเหมาะสมแต่ให้คงรูปแบบเดิมไว้ เรียกว่าให้บุญยังคงอยู่ รูปแบบการเทศน์ห้ามทิ้งส่วนจะเป็นการเทศน์แบบใดก็ว่ากันไป ถ้าทำอะไรแล้วมีคำว่าบุญตามมาก็ถือว่าทำได้ก็จะดี ศาสนพิธีตามแบบอย่างของการเทศน์ ต้องมีรูปแบบตามพิธีของการเทศน์เป็นสำคัญ รูปแบบของการเทศน์ในยุคปัจจุบันมีหลายอย่าง เช่น

๑. เทศน์เดี่ยว (เทศน์รูปเดี่ยว)
๒. เทศน์แบบปุจฉา วิสัจฉนา (๒ หรือ ๓ ขึ้นไป)
๓. แบบปาฐกถาธรรมะ
๔. แบบบรรยายธรรมะ
๕. แบบโต้ตอบปัญหา (ถาม - ตอบ)

เทศน์ธรรมมาสน์เดี่ยว เป็นการเทศน์อันถึงต่าง ๆ เทศน์แบบปฐจา ๒ ธรรมมาสน์ ๓ ธรรมมาสน์ ความเหมาะสมน่าจะอยู่ที่รู้จักเทศน์มากกว่า เช่น รู้จักกาลเทศะ ใช้ภาษาให้ถูกต้อง ใช้ภาษาง่าย ๆ คนฟังแล้วเข้าใจได้ประโยชน์ น่าจะเหมาะสมที่สุด และพระเทศน์น่าจะหันมาศึกษา วัฒนธรรมประเพณีอันดีงามของไทยกันบ้างจะดีกว่า

องค์แสดงต้องมีศิลปะ เข้าถึงชุมชน และรู้จักบุคคล และชุมชนด้วย ได้แก่ต้องมี สัมปยุตธรรม ๗ คือ มิเหตุ มิผล รู้จักตน รู้จักประมาณ รู้จักกาลเวลา รู้จักบุคคล รู้จักชุมชน

๑. ผู้เทศน์ต้องใช้ภาษาที่ง่ายร่วมสมัย เรียกว่าพูดแบบเข้าใจง่าย

๒. ยกเหตุการณ์ร่วมสมัย เรื่องราวที่เกิดขึ้นในปัจจุบันเพราะจะสร้างความน่าสนใจในการฟังธรรมนั้น

๓. ต้องเป็นธรรมะบันเทิง หมายถึง เป็นการเทศน์ที่น่าฟัง สนุกสนาน ไม่น่าเบื่อ มีทั้งเนื้อหาสาระ มีทั้งคำคม คำขัน เป็นต้น

คำถามข้อที่ ๕ ท่านคิดว่าการเทศน์ การสอน หรือการเผยแพร่ธรรมะ ควรมีการใช้สื่อหรืออุปกรณ์อะไรบ้าง จึงจะทำให้ประชาชนผู้รับฟังธรรมะเข้าใจได้ง่ายและลึกซึ้งยิ่งขึ้น ?

**ผลของการสัมภาษณ์ที่มีความคิดเห็นเหมือนกัน**

ใช้ทุกสื่อแต่ก็ต้องเลือกสื่อให้มีความเหมาะสม รวมทั้งเลือกสื่อให้เหมาะสมกับ จุดประสงค์ของผู้แสดงธรรม เพราะธรรมชาติต้องอาศัยสื่อ การเทศน์เป็นการบูรณาการ ไม่ใช่ วิชาการ พระพุทธเจ้าท่านเทศน์จะเป็นการบูรณาการโดยแฝงวิชาการอยู่ การเทศน์วิธีการจะต้องเป็นการนำเสนอที่เหมาะสมกับสื่อ นั้น ๆ ซึ่งก็มีแนวทางที่แตกต่างกันในการใช้สื่อต่าง ๆ ที่สำคัญจะต้องไม่ทิ้งศาสนพิธีต้องให้ถูกต้องตามหลัก

ในปัจจุบันนี้สมควรอย่างยิ่งที่จะต้องใช้สื่อ เพื่อสร้างความน่าสนใจ และเข้าใจง่าย เรียกว่ามีทั้งสื่อดั้งเดิมและสื่อสมัยใหม่ เช่น การเล่านิทาน การอุปมาอุปมัย หรือจะเป็นการใช้ อุปกรณ์เสริมต่าง ๆ เข้ามาช่วย เช่น คอมพิวเตอร์ เครื่องฉาย เป็นต้น

สื่อที่ใช้ในปัจจุบันมีหลายอย่าง เช่น ใช้วีดิทัศน์ ใช้ภาพ ใช้คอมพิวเตอร์ โดยสื่อเหล่านี้ นำไปสู่การเผยแพร่ในด้านต่าง ๆ เช่น

๑. ถ่ายทอดวิทยุ
๒. ถ่ายทอดโทรทัศน์
๓. บรรยายมีภาพประกอบ
๔. ตีพิมพ์ในสื่อสารมวลชน

คำถามข้อที่ ๑๐ แนวทางและวิธีการที่จะทำให้ชาวพุทธเลื่อมใสในพระพุทธศาสนา และใช้เป็นหลักในการปฏิบัติอย่างจริงจัง มีวิธีการใดบ้าง ?

**ผลของการสัมภาษณ์ที่มีความคิดเห็นเหมือนกัน**

แนวทางที่จะทำให้ชาวพุทธเลื่อมใสในพระพุทธศาสนานั้น ต้องใช้ทั้งศาสตร์และศิลป์ รวมกันแบบเข้าใจและเข้าถึงและไม่ใช่เรื่องง่ายอย่างที่ใครคิด วิธีปฏิบัติต้องเริ่มจากผู้บริหาร ต้องคอยดูแลระเบียบวินัยของวัดให้ดี ต้องว่ากันตามระเบียบวินัย พระต้องวางตัวดีมีความจริงใจมั่นคงในศาสนา มีความรู้ดี อย่าเห็นแก่กินแก่ได้ มีความประพฤติดีงามเคร่งครัดอยู่ในธรรมวินัย ทำหน้าที่ของพระให้เต็มที่ คือ สั่งสอนแนะนำและคอยให้คำปรึกษาด้วยความปรารถนาดี ฝึกทุกอย่างไว้คอยสั่งสอนเขาบ้างที่เรียกว่า คอยชี้ทางบรรเทาทุกข์ คอยชี้สุขเกษมสันต์ ทั้งคนจนคนรวยพระจงวางตัวให้เสมอกันหมดแค่นี้คนเขาก็ศรัทธาแล้ว อันนี้แหละพระต้องถือปฏิบัติอย่างจริงจัง จึงจะทำให้ชาวพุทธเลื่อมใสในพระพุทธศาสนา

พระถือเป็นตัวสำคัญ พระจะต้องทำอะไรที่จะให้พระเป็นแม่เหล็กคอยดึงดูดศรัทธาของประชาชน ซึ่งจะต้องประกอบไปด้วยวุฒิ ๓ วุฒิ คือ คุณวุฒิ วิทยวุฒิ ชาติวุฒิ (สมณศักดิ์) ความรู้ อายุ และศักดิ์ เป็นสิ่งที่คนไทยนับถือดังนั้นในตัวพระเราก็ต้องมี หรือไม่มีก็แทนค่ากันตามความเหมาะสม ศรัทธาถือเป็นสิ่งสำคัญ ดังนั้น การมีศีล สมาธิและปัญญา มั่งคั่งถาวร ประชาชนเราจึงมีความศรัทธาก็จะยิ่งใกล้ ยิ่งบกพร่องก็ยิ่งเห็น ดังนั้นพระสงฆ์เราต้องเคร่งครัดใน ศีล สมาธิ และปัญญา มีความชัดเจนในวิชาการที่หลากหลาย สร้างความเหมาะสมของตนให้เกิดขึ้น กล่าวโดยสรุปแล้วแนวทางและวิธีการที่จะทำให้ชาวพุทธเลื่อมใสในพระพุทธศาสนา และใช้เป็นหลักในการปฏิบัติอย่างจริงจัง มีวิธีการดังนี้

๑. ต้องเรียนรู้ ต้องศึกษาพระพุทธศาสนาให้เป็นความรู้พื้นฐานเสียก่อน
๒. แนะนำเข้าสู่การปฏิบัติ เพื่อให้รู้จักการนำเอาหลักธรรมที่ตนเองได้เรียนรู้มานั้น

นำมาปฏิบัติให้เหมาะสม

๓. เมื่อได้รู้ และได้ปฏิบัติด้วยตนเองแล้วก็จะเกิดความเลื่อมใสศรัทธาตามมา
๔. ผู้เทศน์ ผู้สอนมีศิลปะดี
๕. ผู้รับการสอนมีความตั้งใจ
๖. ต้องรอเวลาและโอกาสสำหรับผู้รับคำสอน ผู้รับการอบรมด้วย
๗. อาจต้องมีเหตุการณ์บางประการช่วยให้เกิดความสนใจเป็นพิเศษได้ เช่น อุบัติเหตุ

การเกิด การตาย เป็นต้น เรียกว่าต้องรอเวลาและโอกาส

## บทที่ ๕

### สรุปและข้อเสนอแนะ

ผลการศึกษาวิจัย เรื่องรูปแบบวิธีการเทศนาของพระสงฆ์ไทยในปัจจุบัน พบว่าเป็นส่วนสำคัญที่จะนำไปสู่การเผยแผ่พระพุทธศาสนาที่มีประสิทธิภาพ รวมทั้งการได้นำหลักพุทธธรรมไปถ่ายทอดได้อย่างเหมาะสมและเป็นที่ยอมรับของประชาชน

ในการศึกษาวิจัย เรื่องรูปแบบและวิธีการเทศนาของพระสงฆ์ไทยในปัจจุบัน มีปัจจัยหลายประการที่มีความสำคัญ อันจะนำไปสู่หลักแห่งการเผยแผ่พุทธธรรม โดยเฉพาะอย่างยิ่งรูปแบบและวิธีการเผยแผ่ที่มีความหลากหลาย ทันสมัย เข้ากับยุค เข้ากับเหตุการณ์ อันเป็นปัจจัยที่สนับสนุนให้ผู้เผยแผ่ประสบความสำเร็จในการเผยแผ่พุทธธรรม

นักเทศน์ หรือผู้เผยแผ่ จัดได้ว่าเป็นบุคลากรที่มีความสำคัญต่อพระพุทธศาสนา ทั้งนี้เนื่องจากเป็นกำลังสำคัญที่จะนำเอาหลักพุทธธรรมนั้นเผยแผ่ไปสู่ประชาชน ซึ่งจำเป็นอย่างยิ่งที่จะต้องมีการเข้าถึงประชาชนในทุกเพศ ทุกวัย ทุกอาชีพ ดังนั้นการนำเอารูปแบบ และวิธีการเทศนาที่มีความเหมาะสมกับยุคปัจจุบันมาใช้จึงเป็นเรื่องสำคัญของนักเทศน์ หรือผู้เผยแผ่ที่จะต้องเรียนรู้หลักต่าง ๆ เหล่านี้ให้เกิดความชำนาญ

อย่างไรก็ตาม การศึกษาและเรียนรู้ศาสตร์ที่เกี่ยวกับการสื่อสารของนักเทศน์ หรือผู้เผยแผ่นั้น จะต้องไม่ลืมไปว่าหลักและวิธีการที่มีความสำคัญยิ่งไปกว่านั้น คือ รูปแบบและวิธีการเผยแผ่พุทธธรรมตามแบบแผนของพระพุทธศาสนา อันจะกล่าวถึงหลักการและแนวทางการเผยแผ่พุทธธรรมที่มีพระพุทธเจ้าทรงกระทำไว้เป็นแบบแผนหรือแบบอย่างที่เหมาะสมแก่บุคคลรุ่นหลัง ดังนั้นการเผยแผ่พุทธธรรมในปัจจุบันก็ต้องยึดตามหลักของพระพุทธเจ้าด้วย ซึ่งในส่วนนี้จะกล่าวเกี่ยวกับพุทธวิธีการสื่อสารทั้งสิ้น ที่จะเป็นแบบอย่างหรือแนวทางในการนำไปสู่การปฏิบัติจริง เช่น

พุทธวิธีในการสอนของพระพุทธเจ้า

หลักการเผยแผ่ธรรมะของพระพุทธเจ้า

เทคนิคและวิธีการสอนของพระพุทธเจ้า

การศึกษาและวิเคราะห์กลุ่มผู้ฟัง

การเลือกเรื่องหรือเนื้อหาที่มีความเหมาะสมกับผู้ฟัง เป็นต้น

การมีความรู้เกี่ยวกับหลักธรรมทางพระพุทธศาสนาของนักเทศน์ หรือผู้เผยแผ่นั้นยังไม่เพียงพอแต่การมีความรู้และความสามารถ ที่เกี่ยวกับหลักและวิธีการสื่อสารก็ถือเป็นเรื่องสำคัญ เพราะในปัจจุบันนี้ ผู้ที่มีความรู้และความสามารถในการสื่อสารก็จะสามารถที่จะเข้ากับสังคมได้เป็นอย่างดี สำหรับการศึกษารูปแบบวิธีการเทศนาที่เหมาะสมกับยุคปัจจุบัน ก็ได้กล่าวถึงความสำคัญของทฤษฎีและหลักของการสื่อสารทางนิเทศศาสตร์ด้วย ทั้งนี้เพื่อให้นักเทศน์ หรือผู้เผยแผ่นั้นศึกษาและทำความเข้าใจในส่วนที่เป็นทฤษฎีและหลักของการสื่อสาร เพื่อจะได้เป็นแนวทางในการนำไปสู่การปฏิบัติที่ถูกต้องและเหมาะสม ไม่ว่าจะเป็น การสื่อสารตามหลักนิเทศศาสตร์ องค์ประกอบของการสื่อสาร วัตถุประสงค์ของการสื่อสาร คุณสมบัติของผู้ส่งสาร องค์ประกอบของผู้รับสาร องค์ประกอบของสาร การวิเคราะห์ผู้รับสาร การสื่อสารเพื่อการโน้มน้าวใจ ความน่าเชื่อถือของผู้ส่งสาร เป็นต้น

ซึ่งถือว่าเป็นเรื่องพื้นฐานที่นักเทศน์หรือผู้เผยแผ่นั้นต้องทำการศึกษาเป็นลำดับแรก เพื่อให้เกิดองค์ความรู้และความเข้าใจเกี่ยวกับหลักการตามทฤษฎีการสื่อสาร ตามหลักนิเทศศาสตร์เพื่อเป็นประโยชน์ในการนำไปประยุกต์ใช้ รูปแบบและวิธีการเทศนาที่เหมาะสมกับยุคปัจจุบัน มีมากมายหลากหลายวิธี ที่สามารถนำมาประยุกต์ใช้ในการเผยแผ่พุทธธรรมให้ประสบความสำเร็จและเป็นที่ยอมรับของประชาชนผู้ฟัง ดังนั้นแล้วนักเทศน์หรือผู้เผยแผ่นั้นจำเป็นต้องเรียนรู้หลักการขั้นพื้นฐาน ของการเป็นนักเทศน์หรือผู้เผยแผ่ที่ดี นั่นก็คือ รูปแบบและวิธีการเทศนาของพระสงฆ์ไทยที่ควรนำมาประยุกต์ใช้ในปัจจุบัน เช่น วิธีการเทศนา คุณสมบัติของการเป็นนักเทศน์ หลักธรรมของนักเทศน์ เคล็ดลับและศิลปะของนักเทศน์ ข้อควรปฏิบัติเกี่ยวกับการเทศน์ สิ่งที่นักเทศน์ต้องคำนึงถึง เป็นต้น

อีกส่วนหนึ่งที่ขาดเสียมิได้ นั่นก็คือ การนำเอาเทคนิคและวิธีการเผยแผ่ในรูปแบบต่าง ๆ มาประยุกต์ใช้ในการเผยแผ่พุทธธรรมนั้น ก็ถือว่าเป็นที่มีความสำคัญเป็นอย่างยิ่ง เพราะในส่วนนี้จะเป็นส่วนที่สร้างจุดสนใจให้เกิดขึ้นกับผู้ฟัง กล่าวได้ว่าเป็นการโน้มน้าวใจให้ผู้ฟังนั้นติดตามการบรรยายหรือเผยแผ่พุทธธรรมนั้นอย่างต่อเนื่อง ทั้งนี้ยังเป็นการสร้างความเพลิดเพลิน สร้างบรรยากาศให้น่าสนใจ และนำไปสู่ความสนุกสนานที่แฝงไปด้วยความรู้ วิธีที่ควรนำมาประยุกต์ใช้ในปัจจุบันมีมากมาย เช่น

การนำเสนอโดยการยกอุทาหรณ์และเล่านิทานประกอบ

การนำเสนอโดยวิธีการเปรียบเทียบ

การนำเสนอโดยการยกพุทธศาสนสุภาษิต คำคม คำขัน

การนำเสนอโดยการยกบทประพันธ์ โคลงกลอน

การนำเสนอโดยเชื่อมโยงกับเหตุการณ์ในปัจจุบัน

การนำเสนอโดยยกบุคคลตัวอย่างมาประกอบ เป็นต้น

จากการศึกษาวิจัย เรื่องรูปแบบวิธีการเทศนาของพระสงฆ์ไทยในปัจจุบัน ทำให้ทราบว่า มีปัจจัยหลายประการที่มีผลต่อความสำเร็จในการเผยแผ่พระพุทธศาสนา ดังนั้น รูปแบบและวิธีการเผยแผ่พุทธธรรมในรูปแบบต่าง ๆ ที่กล่าวมานี้ นับได้ว่ามีความเกี่ยวเนื่องและสัมพันธ์กัน เมื่อขาดข้อใดข้อหนึ่ง การเผยแผ่พุทธธรรมก็อาจจะไม่ประสบความสำเร็จเท่าที่ควร กระนั้นแล้วการรู้จักวิธีการประยุกต์ใช้ให้เหมาะสมกับยุคปัจจุบันจึงถือว่าเป็นจุดสำคัญของการศึกษานี้

#### ข้อเสนอแนะ

จากการศึกษาค้นคว้าวิจัยเรื่อง รูปแบบและวิธีการเทศนาของพระสงฆ์ไทยในปัจจุบัน ที่มีผลต่อความสำเร็จในการเผยแผ่พระพุทธศาสนา ของนักเทศน์หรือผู้เผยแผ่นั้น ผู้ศึกษาวิจัยได้ศึกษาเฉพาะในส่วนที่เกี่ยวกับผู้ส่งสารเท่านั้น นั้นหมายถึงพระสงฆ์ผู้ทำการเผยแผ่ และพบว่ายังมีเรื่องอื่น ๆ ที่น่าสนใจนอกเหนือไปจากที่ได้ศึกษามาแล้ว คือ

๑. ควรเปรียบเทียบรูปแบบและวิธีการสื่อสารการเทศนาในอดีตกับปัจจุบัน
๒. ควรมีการออกแบบสำรวจเพื่อทำการวิจัยเกี่ยวกับการเผยแผ่พระพุทธศาสนาของพระสงฆ์ในยุคปัจจุบัน โดยผ่านสื่อมวลชน
๓. ควรศึกษาเรื่องอิทธิพลของสื่อที่มีผลต่อการเผยแผ่ในปัจจุบัน
๔. ควรศึกษาเรื่องนักเผยแผ่กับการเลือกใช้สื่อที่เหมาะสมกับยุคปัจจุบัน

## บรรณานุกรม

### ๑. ภาษาไทย :

#### ก. ข้อมูลปฐมภูมิ

มหาจุฬาลงกรณราชวิทยาลัย. พระไตรปิฎกภาษาไทย ฉบับมหาจุฬาลงกรณราชวิทยาลัย.

กรุงเทพมหานคร : โรงพิมพ์มหาจุฬาลงกรณราชวิทยาลัย, ๒๕๓๕.

#### ข. ข้อมูลทุติยภูมิ

##### (๑) หนังสือ :

กิตติสุนทร. คู่มือวิถีโฆษก. พิมพ์ครั้งที่ ๒. กรุงเทพมหานคร : สำนักพิมพ์เลี้ยงเชียง, ม.ป.ป

\_\_\_\_\_ . คู่มือการเทศน์. กรุงเทพมหานคร : สำนักพิมพ์เลี้ยงเชียง, ม.ป.ป

กิตติมา สุรสนธิ. ความรู้ทั่วไปเกี่ยวกับการสื่อสาร. กรุงเทพมหานคร : คณะวารสารศาสตร์และ  
สื่อสารมวลชน มหาวิทยาลัยธรรมศาสตร์, ม.ป.ป.

คุณ โทจันทร์. พุทธศาสนากับชีวิตประจำวัน. กรุงเทพมหานคร : สำนักพิมพ์โอเดียนสโตร์,  
๒๕๓๗.

ชญานินทร์. หลักการพูดของ ๕ นักปราชญ์ไทย. กรุงเทพมหานคร : สุขภาพใจ, ๒๕๔๓.

ปิ่น มุกข์นงค์. วิธีพูดของข้าพเจ้า. กรุงเทพมหานคร : สำนักพิมพ์คลังวิทยา, ๒๕๑๒.

\_\_\_\_\_ . พุทธวิธีครองใจคน. กรุงเทพมหานคร : สำนักพิมพ์คลังวิทยา, ๒๕๕๕.

นวม สงวนทรัพย์. พ.ท..วาทศิลป์. พิมพ์ครั้งที่ ๔. กรุงเทพมหานคร : มหามกุฏราชวิทยาลัย,  
๒๕๓๕.

ประเวศ วะสี. พระสงฆ์กับการเรียนรู้เท่าทันสังคม. พิมพ์ครั้งที่ ๒. กรุงเทพมหานคร :  
สำนักพิมพ์หมอชาวบ้าน, ๒๕๔๑.

ประสาน ทองดี. พุทธวิธีการสอน. พระนคร : อักษรสาส์น, ๒๕๑๓.

ปรมะ สตะเวทิน. ดร.. หลักนิเทศศาสตร์. กรุงเทพมหานคร : จุฬาลงกรณ์มหาวิทยาลัย,  
๒๕๒๗.

พระเทพปริยัติมุนี (สุเทพ สุสุตฺตมฺโม). หกสิบเทศนา หกสิบพรรษา. กาญจนบุรี : สำนักพิมพ์  
ธรรมเมธี สหทัยพัฒนา, ๒๕๔๐.

พระธรรมปิฎก (ป.อ. ปยุตฺโต). พุทธวิธีในการสอน. พิมพ์ครั้งที่ ๖. กรุงเทพมหานคร : มูลนิธิ  
พุทธธรรม, ๒๕๔๒.

\_\_\_\_\_ . ความสำคัญของพระพุทธศาสนาในฐานะศาสนาประจำชาติ. พิมพ์ครั้งที่ ๖.  
กรุงเทพมหานคร : มูลนิธิพุทธธรรม, ๒๕๔๒.

\_\_\_\_\_ . ไอ ที ภายใต้วฒนธรรมแห่งปัญญา (ศาสนากับยุคโลกาภิวัตน์). พิมพ์ครั้งที่ ๕.

กรุงเทพมหานคร : มูลนิธิพุทธธรรม, ๒๕๓๕.

\_\_\_\_\_ . ความสำคัญของพระพุทธศาสนาในฐานะศาสนาประจำชาติ. พิมพ์ครั้งที่ ๕.

กรุงเทพมหานคร : มูลนิธิพุทธธรรม, ๒๕๔๐.

\_\_\_\_\_ . คนไทยกับเทคโนโลยี. พิมพ์ครั้งที่ ๕. กรุงเทพมหานคร : มูลนิธิพุทธธรรม,

๒๕๔๐.

พระธรรมวโรดม. วิชาเทศนา. กรุงเทพมหานคร : มูลนิธิอิทธิธรรมมหาธาตุวิทยาลัย, ๒๕๑๐.

พระราชสีมารภรณ์ (โอภาส นิรุติเมธี). พระสงฆ์กับการพัฒนาศาสนาสังคม. กรุงเทพมหานคร :

มหาจุฬาลงกรณราชวิทยาลัย, ๒๕๓๖.

พระเมธีธรรมภรณ์. พระพุทธศาสนาในยุคโลกาภิวัตน์. พิมพ์ครั้งที่ ๒. กรุงเทพมหานคร :

มูลนิธิพุทธธรรม, ๒๕๓๕.

พระพิจิตรธรรมพาที (ชยวัฒน์ ธมฺมวฑฺฒโน). เทศนาว่าไรดี. กรุงเทพมหานคร : สำนักพิมพ์

เถียงเชียง, ๒๕๓๕.

พระพิพิธธรรมสุนทร (สุนทร ญาณสุนทรโร). คติธรรมนำชีวิต. กรุงเทพมหานคร : สำนักพิมพ์

เถียงเชียง, ๒๕๔๑.

พระโสภณธรรมวาที (บุญมา อาคมบุญโญ). เคล็ดลับกับศิลปะการเทศน์. กรุงเทพมหานคร :

บริษัท ศิลป์สยามบรรจุกัณฑ์และการพิมพ์ จำกัด, ๒๕๔๑.

พิสิฐ เจริญสุข. คู่มือการเผยแผ่พระพุทธศาสนา. กรุงเทพมหานคร : โรงพิมพ์กรมการศาสนา,

๒๕๓๕.

## (๒) วิทยานิพนธ์ :

ณัฐนันท์ ปรภายสันติสุข. “ประสิทธิผลของการสื่อสารในการเผยแผ่ธรรมะหลักสูตรการพัฒนา

จิตให้เกิดปัญญาและสันติสุข”. วิทยานิพนธ์ศึกษาศาสตร์มหาบัณฑิต. สาขา

สื่อสารมวลชน ภาควิชาการสื่อสารมวลชน บัณฑิตวิทยาลัย จุฬาลงกรณ์มหาวิทยาลัย,

๒๕๔๑.

ปิ่นนัคดา นพพานวัน. “การศึกษากระบวนการสื่อสารเพื่อการเผยแผ่ธรรมะของสถาบันสงฆ์ไทย”.

วิทยานิพนธ์นิเทศศาสตร์มหาบัณฑิต. สาขาวิชาการประชาสัมพันธ์ บัณฑิตวิทยาลัย

จุฬาลงกรณ์มหาวิทยาลัย, ๒๕๓๓.



- พระมหาบุญเลิศ ธรรมทสุลี (โอบุส). “ศึกษาวิธีการเผยแผ่พระพุทธศาสนาของพระราชวิทยาคม (หลวงพ่อคุณ ปรีสุทโธ)”. **วิทยานิพนธ์พุทธศาสตรมหาบัณฑิต**. บัณฑิตวิทยาลัย มหาวิทยาลัยมหาจุฬาลงกรณราชวิทยาลัย, ๒๕๔๓.
- พระมหาสัญญา ปณฺญาวิจิตฺโต (โปรงใจ). “ศึกษารูปแบบและแนวทางการเผยแผ่พุทธธรรมของ พระครูพิศาลธรรมโกศล (สุพจน์ กณฺจนิกโก หลวงตา-แพรเยื่อไม้)”. **วิทยานิพนธ์พุทธศาสตรมหาบัณฑิต**. บัณฑิตวิทยาลัย มหาวิทยาลัยมหาจุฬาลงกรณราชวิทยาลัย, ๒๕๔๒.
- พระมหาอรุณ จิตฺตคุตฺโต (สุดประเสริฐ). “ศึกษากระบวนการสื่อสารเพื่อการเผยแผ่พุทธธรรมของสวนโมกขพลาราม”. **วิทยานิพนธ์พุทธศาสตรมหาบัณฑิต**. บัณฑิตวิทยาลัย มหาวิทยาลัยมหาจุฬาลงกรณราชวิทยาลัย, ๒๕๔๔.
- พระวุฒิกิรณ วุฒิกิรณ (พรหมพิมพ์). “ศึกษาเทคนิคและวิธีการเผยแผ่พุทธธรรมของพระราชวรมุนี (ประยูร ธรรมจิตฺโต)”. **วิทยานิพนธ์พุทธศาสตรมหาบัณฑิต**. บัณฑิตวิทยาลัย มหาวิทยาลัยมหาจุฬาลงกรณราชวิทยาลัย, ๒๕๔๓.
- พระวันชัย ธนวิโส (กัณหกาญจนะ). “การสำรวจทัศนคติ ของนิสิตมหาวิทยาลัยมหาจุฬาลงกรณราชวิทยาลัยที่มีต่อบทบาทของพระสงฆ์ในการพัฒนาชนบท”. **วิทยานิพนธ์พุทธศาสตรมหาบัณฑิต**. บัณฑิตวิทยาลัย มหาวิทยาลัยมหาจุฬาลงกรณราชวิทยาลัย, ๒๕๔๓.
- สมเกียรติ เรืองอนันต์เลิศ. “การเปิดรับธรรมะในยุคโลกาภิวัตน์”. **วิทยานิพนธ์นิเทศศาสตร์มหาบัณฑิต**. ภาควิชาการประชาสัมพันธ์ บัณฑิตวิทยาลัย จุฬาลงกรณ์มหาวิทยาลัย, ๒๕๓๕.

## ๒. ภาษาอังกฤษ

- Berlo David K. **The Process of Communication**. New York : Holt, Rinehart and Winston, Inc,1960
- Colins, Cherry. **On Human Communication**. New York : The MIT Press, 1968.
- Harold D. Laswell. **The Structure and Function of Communication in Society**.  
The Communication of Ideas, Lynman Braason ed. New York : Harper and Row Publisers 1954, p.37 – 51.
- Hovland, Carl I., Irving L. Janis and Harola H.Kelly. **Communication and Persuasive**.  
New Heaven : Yale University Press. 1953.

## ภาคผนวก ก.

## พระมหาปริสัถลักษณะ ๓๒

## ลักษณะสูตร ว่าด้วยลักษณะมหาบุรุษ ๓๒ ประการ

ข้าพเจ้าได้สดับมาอย่างนี้

สมัยหนึ่ง พระผู้มีพระภาคประทับอยู่ ณ พระวิหารเชตวัน อารามของท่านอนาถบิณฑิกเศรษฐี เขตพระนครสาวัตถี ณ ที่นั้นแล พระผู้มีพระภาคตรัสเรียกภิกษุทั้งหลายว่า ดูกรภิกษุทั้งหลาย ภิกษุเหล่านั้นทูลรับพระผู้มีพระภาคแล้วพระผู้มีพระภาคได้ตรัสพระพุทธพจน์นี้ว่า

ดูกรภิกษุทั้งหลาย พระมหาบุรุษผู้สมบูรณ์ด้วยมหาปริสัถลักษณะ ๓๒ ประการเหล่านี้ ย่อมมีคติเป็นสองเท่านั้นไม่เป็นอย่างอื่น คือ

ถ้าครองเรือน จะได้เป็นพระเจ้าจักรพรรดิผู้ทรงธรรม เป็นพระราชาโดยธรรม เป็นใหญ่ในแผ่นดินมีมหาสมุทร ๔ เป็นขอบเขต ทรงชนะแล้ว มีราชอาณาจักรมั่นคง สมบูรณ์ด้วยแก้ว ๗ ประการ คือ จักรแก้ว ช้างแก้ว ม้าแก้ว แก้วมณี นางแก้ว คฤหบดีแก้ว ปริณายกแก้วเป็นที่ ๗ พระราชบุตรของพระองค์มีกว่าพัน ล้วนกล้าหาญ มีรูปทรงสมเป็นวิรกษัตริย์สามารถอย่าเสียเสนาของข้าศึกได้ พระองค์ทรงชำนะโดยธรรม โดยเสมอ มีต้องใช้ศัสตรา มีต้องใช้อาชญา มิได้มีเสนียด ครอบครองแผ่นดิน มีสาครเป็นขอบเขต มิได้มีเสาเขื่อน มิได้มีนิมิต ไม่มีเสี้ยนหนาม สำเร็จ แพร่หลายมีความเกษม สำราญ

ถ้าเสด็จออกผนวชเป็นบรรพชิต จะได้เป็นพระอรหันตสัมมาสัมพุทธเจ้า มีหลังคา คือ กิเลสอันเปิดแล้วในโลก มหาปริสัถลักษณะ ๓๒ ประการนั้น เป็นโจน ซึ่งพระมหาบุรุษประกอบแล้วย่อมมีคติเป็นสองเท่านั้น ไม่เป็นอย่างอื่น คือ

ถ้าครองเรือนจะได้เป็นพระเจ้าจักรพรรดิ ฯลฯ อนึ่ง ถ้าพระมหาบุรุษนั้น เสด็จออกผนวชเป็นบรรพชิต จะได้เป็นพระอรหันตสัมมาสัมพุทธเจ้า มีหลังคาคือกิเลสอันเปิดแล้วในโลก ดูกรภิกษุทั้งหลาย พระมหาบุรุษในโลกนี้

๑. มีพระบาทประดิษฐานเป็นอันดี ภิกษุทั้งหลาย การที่พระมหาบุรุษมีพระบาทประดิษฐานเป็นอันดี นี้เป็นมหาปริสัถลักษณะของมหาบุรุษ

๒. ณ พื้นภายใต้ฝ่าพระบาท ๒ ของพระมหาบุรุษ มีจักรเกิดขึ้น มีซี่กำข้างละพัน มีกง มีคุมบริบูรณ์ด้วยอาการทั้งปวง ภิกษุทั้งหลาย แม้การที่พื้นภายใต้ฝ่าพระบาททั้ง ๒ ของพระมหาบุรุษ มีจักรเกิดขึ้น มีซี่กำข้างละพัน มีกงมีคุม บริบูรณ์ด้วยอาการทั้งปวง นี้ก็มีมหาปริสัถลักษณะของพระมหาบุรุษ

๓. มีสันพระบาทยาว นี้ก็มหาปุริสลักษณะของพระมหากษัตริย์
๔. มีพระองค์คูเดียว นี้ก็มหาปุริสลักษณะของพระมหากษัตริย์
๕. มีฝ่าพระหัตถ์และฝ่าพระบาทอ่อนนุ่ม นี้ก็มหาปุริสลักษณะของพระมหากษัตริย์
๖. มีฝ่าพระหัตถ์และฝ่าพระบาทมีลายจุดดำขำย นี้ก็มหาปุริสลักษณะของพระมหากษัตริย์
๗. มีพระบาทเหมือนสังข์คว่ำ นี้ก็มหาปุริสลักษณะของพระมหากษัตริย์
๘. มีพระขงฆ์รีเรียวกุจแก่งเนื้อทราย นี้ก็มหาปุริสลักษณะของพระมหากษัตริย์
๙. เสด็จสถิตยืนอยู่มิได้น้อมลง เอาฝ่าพระหัตถ์ทั้งสองลูบเกล้าได้ถึงพระขานูทั้งสอง นี้ก็มหาปุริสลักษณะของพระมหากษัตริย์
๑๐. มีพระคุษะเร็นอยู่ในฝัก นี้ก็มหาปุริสลักษณะของพระมหากษัตริย์
๑๑. มีพระฉวีวรรณจวรรณะแห่งทองคำ คือ มีพระตจะ ประคุดหุ้มด้วยทอง นี้ก็มหาปุริสลักษณะของพระมหากษัตริย์
๑๒. มีพระฉวีละเอียด เพราะพระฉวีละเอียด ฐลิตะองจึงมิตติดอยู่ในพระกายได้ นี้ก็มหาปุริสลักษณะของพระมหากษัตริย์
๑๓. มีพระโลหมาติเส้นหนึ่งๆ เกิดในขุมละเส้นๆ นี้ก็มหาปุริสลักษณะของพระมหากษัตริย์
๑๔. มีพระโลหมาติมีปลายขึ้นช้อยขึ้นข้างบน มีสีเขียว มีสีเหมือนดอกอัญชัญ ขดเป็นกมลทลทกษิณาวัญ นี้ก็มหาปุริสลักษณะของพระมหากษัตริย์
๑๕. มีพระกายตรงเหมือนกายพรหม นี้ก็มหาปุริสลักษณะของพระมหากษัตริย์
๑๖. มีพระมังสะเต็มในที่ ๗ สถาน นี้ก็มหาปุริสลักษณะของพระมหากษัตริย์
๑๗. มีกึ่งพระกายท่อนบนเหมือนกึ่งกายท่อนหน้าของสีหะ นี้ก็มหาปุริสลักษณะของพระมหากษัตริย์
๑๘. มีระหว่างพระอังสะเต็ม นี้ก็มหาปุริสลักษณะของพระมหากษัตริย์
๑๙. มีปริมณฑลคุดไม้โคโรธ วาของพระองค์เท่ากับพระกายของพระองค์พระกายของพระองค์ก็เท่ากับวาของพระองค์ นี้ก็มหาปุริสลักษณะของพระมหากษัตริย์
๒๐. มีฝ่าพระศอกกลมเท่ากัน นี้ก็มหาปุริสลักษณะของพระมหากษัตริย์
๒๑. มีปลายเส้นประสาทสำหรับนารสอาหารอันดี นี้ก็มหาปุริสลักษณะของพระมหากษัตริย์
๒๒. มีพระหนุดุจคางราชสีห์ นี้ก็มหาปุริสลักษณะของพระมหากษัตริย์
๒๓. มีพระทนต์ ๔๐ ซี่ นี้ก็มหาปุริสลักษณะของพระมหากษัตริย์
๒๔. มีพระทนต์เรียบเสมอกัน นี้ก็มหาปุริสลักษณะของพระมหากษัตริย์
๒๕. มีพระทนต์ไม่ห่าง นี้ก็มหาปุริสลักษณะของพระมหากษัตริย์
๒๖. มีพระทนต์ขาวงาม นี้ก็มหาปุริสลักษณะของพระมหากษัตริย์
๒๗. มีพระชิวหาใหญ่ นี้ก็มหาปุริสลักษณะของพระมหากษัตริย์

๒๘. มีพระสุรเสียงคูดเสียงแห่งพรหม ตรัสมีสำเนียงดั่งนกรวิก นี้ก็มหาปุริสลักษณะ  
ของพระมหาบุรุษ

๒๙. มีพระเนตรดำสนิท [ดำคม] นี้ก็มหาปุริสลักษณะของพระมหาบุรุษ

๓๐. มีดวงพระเนตรคุดตาแห่งโค นี้ก็มหาปุริสลักษณะของพระมหาบุรุษ

๓๑. มีพระอุณาโลมบังเกิด ณ ระหว่างพระขนง มีสีขาวอ่อน ควรเปรียบด้วยนุ่น นี้ก็มหา  
ปุริสลักษณะของพระมหาบุรุษ

๓๒. มีพระเศียรคุดประดับด้วยกรอบพระพักตร์ นี้ก็มหาปุริสลักษณะของพระมหาบุรุษ

ดูกรภิกษุทั้งหลาย มหาปุริสลักษณะ ๓๒ ประการเหล่านี้แล ที่มหาบุรุษประกอบแล้ว ย่อมเป็น  
เหตุให้มีคติเป็นสองเท่านั้น ไม่เป็นอย่างอื่น คือ

ถ้าครองเรือนจะได้เป็นพระเจ้าจักรพรรดิ ฯลฯ

อนึ่งถ้าพระมหาบุรุษนั้นออกจากเรือนทรงผนวชเป็นบรรพชิต จะเป็นพระอรหันตสัมมาสัม  
พุทธเจ้า มีหลังคาคือกิเลสอันเปิดแล้วในโลก ภิกษุทั้งหลาย พวกฤาษีแม้เป็นภายนอก ย่อมทรงจําหา  
ปุริสลักษณะของพระมหาบุรุษ ๓๒ เหล่านี้ได้<sup>๑</sup>

<sup>๑</sup> ที.ปา. (ไทย) ๑๑/๑๕๘ - ๒๐๐/๑๕๕ - ๑๖๓.

## ภาคผนวก ข.

## พระอัสติยานุพยัญชนะ ๘๐

นอกเหนือจากมหาบุรุษลักษณะ ๓๒ ประการแล้ว ยังมีลักษณะข้อปลีกย่อยของพระมหาบุรุษ นิยมเรียกกันว่า "อัสติยานุพยัญชนะ" หรือ อนุพยัญชนะ" อีก ๘๐ ประการด้วยกัน คือ

๑. มีนิ้วพระหัตถ์และนิ้วพระบาทอันเหลืองงาม
๒. นิ้วพระหัตถ์และนิ้วพระบาทเรียวยาวออกไปโดยลำดับแต่ต้นจนปลาย
๓. นิ้วพระหัตถ์และนิ้วพระบาทกลมคูนายช่างกลึงเป็นอันดี
๔. พระนขาทั้ง ๒๐ มีสีอันแดง (พระนขา = เล็บ)
๕. พระนขาทั้ง ๒๐ นั้น งอนงามซ้อนขึ้นเบื้องบนมิได้ค้อมลงเบื้องต่ำ คูดเล็บแห่งสามัญชนทั้งปวง
๖. พระนขานั้นมีพรรณอันเกลี้ยงกลมสนิทมิได้เป็นริ้วรอย
๗. ข้อพระหัตถ์และข้อพระบาทซ่อนอยู่ในพระมังสะมิได้สูงขึ้นปรากฏออกมาภายนอก
๘. พระบาททั้งสองเสมอกันมิได้ย่อมใหญ่กว่ากันมาตราว่าเท่าเมล็ดงา
๙. พระดำเนินงามดุจอาการเดินแห่งกฤษราช
๑๐. พระดำเนินงามดุจสีหราช
๑๑. พระดำเนินงามดุจดำเนินแห่งหงส์
๑๒. พระดำเนินงามดุจสุภราชดำเนิน
๑๓. ขณะเมื่อยืนจะย่างดำเนินนั้น ยกพระบาทเบื้องขวาข้างไปก่อน พระกายเอียงไปข้างเบื้องขวาก่อน
๑๔. พระชานุมณฑลเกลี้ยงกลมงามบริบูรณ์ บ่มิได้เห็นอัญฐิสะบ้าปรากฏออกมาภายนอก
๑๕. มีบุรุษพยัญชนะบริบูรณ์ คือมิได้กิริยามารยาทคล้ายสตรี
๑๖. พระนาภีมิได้บ่งพร่อง กลมงามมิได้วิกลในทีใดที่หนึ่ง (พระนาภี = สะดือ)
๑๗. พระอุทรมีสันฐานอันลึก (พระอุทร = ท้อง)
๑๘. ภายในพระอุทรมีรอยเวียนเป็นทักษิณาวฏ
๑๙. ถ้าพระเพลาทั้งสองงามดุจลำสุวรรณกัททลี (พระเพลา = ตัก, ขา สุวรรณกัททลี = ลำต้นกล้วยสีทอง)
๒๐. งวงแห่งเอราวัณวิณเทพหัตถี (เอราวัณเทพหัตถี = ช้าง ๓๓ เศียร เป็นพาหนะของพระอินทร์)
๒๑. พระอังกापพไพใหญ่่น้อยทั้งปวงจำแนกเป็นอันดี คืองามพร้อมทุกสิ่งหาที่ตำหนิบ่มิได้ (พระอังกापพไพ = อังกापพไพ = ส่วนน้อยใหญ่แห่งร่างกาย, อวัยวะน้อยใหญ่)

๒๒. พระมังสะที่ควรจะหนาก็หนา ที่ควรบางก็บางตามที่ทั่วทั้งพระสรีระกาย
๒๓. พระมังสะมิได้หุดหูในที่ใดที่หนึ่ง
๒๔. พระสรีระกายทั้งปวงปราศจากต่อมและไฝปาน มูลแมลงวันมิได้มีในที่ใดที่หนึ่ง
๒๕. พระกายงามบริสุทธิ์พร้อมสมกัน โดยตามลำดับทั้งเบื้องบนแลเบื้องล่าง
๒๖. พระกายงามบริสุทธิ์สิ้นปราศจากมลทินทั้งปวง
๒๗. ทรงพระกำลังมาก เสมอด้วยกำลังแห่งกษัตริย์ชาติประมาณถึงพัน โกลีช้าง ถ้าจะประมาณด้วยกำลังนุรุษก็ได้ถึงแสน โกลีนุรุษ (โกลี = สิบล้าน)
๒๘. มีพระนาสิกอันสูง (พระนาสิก = จมูก)
๒๙. ศันฐานพระนาสิกงามแจ่ม
๓๐. มีพระโอษฐ์เบื้องบนเบื้องต่ำมิได้เข้าออกกว่ากัน เสมอเป็นอันดี มีพรรณแดงงามดุจสีผลตำลึงสุก (พระโอษฐ์ = ปาก, ริมฝีปาก)
๓๑. พระทนต์บริสุทธิ์ปราศจากมูลมลทิน
๓๒. พระทนต์ขาวดุจดังสีสังข์
๓๓. พระทนต์เกลี้ยงสนิทมิได้เป็นริ้วรอย
๓๔. พระอินทรีย์ทั้ง ๕ มีจักขุนทรีย์ เป็นอาทิงามบริสุทธิ์ทั้งสิ้น (พระอินทรีย์ = ร่างกาย และจิตใจ)
๓๕. พระเขี้ยวทั้ง ๔ กลมบริบูรณ์
๓๖. ดวงพระพักตร์มีศันฐานขาวสวย
๓๗. พระปรารค์ทั้งสองคู่เปล่งงามเสมอกัน (พระปรารค์ = แก้ม)
๔๐. ลายพระหัตถ์มีรอยอันตรง บ่มิได้ค้อมคด
๔๑. สายพระหัตถ์มีรอยอันแดงรุ่งเรือง
๔๒. รัศมีพระกายโอภาสเป็นปริมณฑลโดยรอบ
๔๓. กระจุกพระปรารค์ทั้งสองเครื่องประดับบริบูรณ์
๔๔. กระจุกพระเนตรกว้างแลยาวงามพอสมกัน
๔๕. ดวงเนตรกอบปรด้วยประสาททั้ง ๕ มีขาวเป็นอาทิส่องใสบริสุทธิ์ทั้งสิ้น
๔๖. ปลายเส้นพระโลมาทั้งหลายมิได้วอมมิได้คด
๔๗. พระชีวหามีศันฐานอันงาม
๔๘. พระชีวหาอ่อนบ่มิได้กระด้าง มีพรรณอันแดงเข้ม
๔๙. พระภรรณทั้งสองมีศันฐานอันยาวดุจกลีบปทุมชาติ (พระภรรณ = หู)
๕๐. ช่องพระภรรณมีศันฐานอันกลมงาม
๕๑. ระเบียบพระเส้นทั้งปวงนั้นสละสลวยบ่มิได้หุดหูในที่อันใดอันหนึ่ง

๕๒. แถวพระเสี้ยนทั้งหลายซ่อนอยู่ในพระมั่งสะทั้งสิ้น บ่อมิได้เป็นกลิ่นฟูขึ้นเหมือนสามัญญ
๕๓. พระเศียรมีตั้งฐานอันงาม
๕๔. ปริมณฑลพระนลาฏโดยกว้างยาวพอสมกัน
๕๕. พระนลาฏมีตั้งฐานอันงาม
๕๖. พระโขนงมีตั้งฐานอันงามคูกันธนูอันก่งไว้
๕๗. พระโลมาที่พระโขนงมีเส้นอันละเอียด
๕๘. เส้นพระโลมาที่พระโขนงงอกขึ้นแล้วราบไปโดยลำดับ
๕๙. พระโขนงนั้นใหญ่
๖๐. พระโขนงนั้นยาวสุดหางพระเนตร
๖๑. ผิวพระมั่งสะละเอียดทั่วทั้งพระวรกาย
๖๒. พระสรีระกายรุ่งเรืองไปด้วยสิริ
๖๓. กลิ่นพระเกศาหอมฟุ้งจรดลบ
๖๔. พระโลมามีเส้นเสมอกันทั้งสิ้น
๖๕. พระโลมามีเส้นละเอียดทั่วทั้งพระกาย
๖๖. ลมอัสสะปีศาจสะลมหายพระทัยเข้าออกก็เดินละเอียด
๖๗. พระโอยฐ์มีตั้งฐานอันงามคูกเข้ม
๖๘. กลิ่นพระโอยฐ์หอมคูกกลิ่นอุบล (อุบล = ดอกบัว, บัว)
๖๙. พระเกศาดำเป็นแสง (พระเกศา = ผม)
๗๐. กลิ่นพระเกศาหอมฟุ้งจรดลบ
๗๑. พระเกศาหอมคูกกลิ่นโกมลบุปผชาติ
๗๒. พระเกศามีตั้งฐานเส้นกลมสลวยทุกเส้น
๗๓. พระเกศาดำสนิททุกเส้น
๗๔. พระเกศากรอบด้วยเส้นอันละเอียด
๗๕. เส้นพระเกศาไม่ได้ยุ่งเหยิง
๗๖. เส้นพระเกศาเวียนเป็นทักษิณาวัดทุกๆ เส้น
๗๗. วิจิตรไปด้วยระเบียบพระเกตุมาลา กล่าวคือถ้องแถวแห่งพระรัศมีอันโชตินาการขึ้น ณ เบื้องบนพระอุตมังกสิโรตม์ (พระเกตุมาลา = รัศมีซึ่งเปล่งอยู่เหนือพระเศียรของ พระพุทธเจ้า)<sup>๒</sup>

<sup>๒</sup> สมเด็จพระมหาสมณเจ้า กรมพระปรมานุชิตชิโนรส, ปฐมสมโพธิกถา, (กรุงเทพมหานคร : บริษัท วิคตอรีเพาเวอร์พอยท์, ๒๕๓๐), หน้า ๔๒-๔๔.

## ภาคผนวก ก.

## รายนามและประวัติพระสงฆ์ผู้ให้การสัมภาษณ์ประกอบการทำวิทยานิพนธ์

ชื่อ	พระราชวิจิตรปฏิภาณ (สุนทร ญาณสุนทรโร) นามสกุล ฤกษ์เกษตร
เกิด	วันที่ ๑๕ มีนาคม พ.ศ. ๒๕๐๐ บ้านเลขที่ ๓๕/๑ หมู่ ๓ บ้านปิ่นแก้ว ต.ชานา อ.เสนา จ.พระนครศรีอยุธยา
บรรพชา	วันที่ ๑๑ ตุลาคม พ.ศ. ๒๕๑๑ วัดเจ้าเจ็ดนอก ต.เจ้าเจ็ด อ.เสนา จ.พระนครศรีอยุธยา
อุปสมบท	วันที่ ๘ กรกฎาคม พ.ศ. ๒๕๒๑ วัดสุทัศนเทพวราราม
พระอุปัชฌาย์	สมเด็จพระพุฒาจารย์ (เสด็จม จนทสิริมหาเถร) วัดสุทัศนเทพวราราม
พระกรรมวาจาจารย์	พระญาณโพธิ วัดสุทัศนเทพวราราม
พระอนุสาวนาจารย์	พระปริยัติวงศาจารย์ วัดสุทัศนเทพวราราม
การศึกษา	พ.ศ. ๒๕๑๑ นักธรรมชั้นตรี สำนักเรียนคณะจังหวัดพระนครศรีอยุธยา พ.ศ. ๒๕๑๕ นักธรรมชั้นโท สำนักเรียนคณะจังหวัดพระนครศรีอยุธยา พ.ศ. ๒๕๑๕๘ นักธรรมชั้นเอก สำนักเรียนคณะจังหวัดพระนครศรีอยุธยา พ.ศ. ๒๕๑๗ เปรียญธรรม ๑-๒ ประโยค สำนักเรียนคณะจังหวัดพระนครศรีอยุธยา พ.ศ. ๒๕๑๘ เปรียญธรรม ๓ ประโยค สำนักเรียนคณะจังหวัดพระนครศรีอยุธยา พ.ศ. ๒๕๑๙ เปรียญธรรม ๔ ประโยค สำนักเรียนวัดสุวรรณาราม กทม. พ.ศ. ๒๕๒๐ เปรียญธรรม ๕ ประโยค สำนักเรียนวัดสุวรรณารามคณะจังหวัด พระนครศรีอยุธยา พ.ศ. ๒๕๒๔ ม.ศ.๕ โรงเรียนบาลีเตรียมอุดมศึกษา ความชำนาญ เชี่ยวชาญ ด้านการควบคุมงานด้านบูรณะปฏิสังขรณ์โบราณสถาน โบราณวัตถุ
งานปกครอง (การบริหารทั่วไป)	พ.ศ. ๒๕๒๒ เป็นเลขานุการรองเจ้าคณะภาค ๔ พ.ศ. ๒๕๒๓-๒๕๓๘ เป็นเลขานุการเจ้าคณะภาค ๔ พ.ศ. ๒๕๒๓-๒๕๔๒ เป็นเลขานุการรองเจ้าอาวาสวัดสุทัศนเทพวราราม
งานบริหารการศึกษา	พ.ศ. ๒๕๒๑-ปัจจุบัน เป็นกรรมการตรวจธรรมสนามหลวง พ.ศ. ๒๕๒๑-๒๕๓๕ เป็นครูสอน โรงเรียนพุทธศาสนาวินอาทิตย วัดสุทัศนเทพวราราม



พ.ศ. ๒๕๒๕- ปัจจุบัน เป็นกรรมการบริหารการศึกษา สำนักเรียน  
วัดสุทัศนเทพวราราม

พ.ศ. ๒๕๓๐ - ปัจจุบัน เป็นพระปริยัตินิเทศก์ ส่วนกลาง ประจำครูศูนย์  
ครูพระปริยัตินิเทศก์ วัดเทพธิดาราม กทม.

พ.ศ. ๒๕๔๓ - ปัจจุบัน เป็นคณะกรรมการแผนกวิชาการ แม่กองธรรมสนามหลวง  
งานด้านเผยแผ่

#### สถานีโทรทัศน์

พ.ศ. ๒๕๒๖ รายการธรรมะวันอาทิตย์ ช่อง ๓ เวลา ๐๘.๐๐ - ๐๘.๓๐ น.

(พ.ศ. ๒๕๓๘ เปลี่ยนเป็นรายการ ชีวิตไม่สิ้นหวัง)

พ.ศ. ๒๕๒๖-ปัจจุบัน รายการ พุทธประทีป ช่อง ๕ สลับกับพระวิทยากรรูปอื่น ๆ

พ.ศ. ๒๕๔๐-ปัจจุบัน รายการ พระท่านว่า ทาง ITV เป็นที่ปรึกษาและกำหนดวิทยากร  
ร่วมจัดรายการ Thai sky T V

พ.ศ. ๒๕๓๕-ปัจจุบัน คติธรรมนำชีวิต (ปัจจุบัน รายการ ลีลาชีวิต) เวลา ๐๕.๕๔ น.  
และ ๒๔.๐๐ น. ทุกคืน

พ.ศ. ๒๕๓๕-ปัจจุบัน รายการธรรมรส ธรรมรัฐ ช่อง ๑๑ วันอังคารที่ ๒ ของทุก  
เดือน ๆ ๑ ชั่วโมง เวลา ๑๐.๐๕ น. - ๑๑.๐๐ น.

#### รายการวิทยุ

พ.ศ. ๒๕๒๘ เริ่มจัดรายการวิทยุ กองพลทหารม้าที่ ๒ (พล. ม ๑.) รายการ  
“ทฤษฎีพุทธศาสนา”

พ.ศ. ๒๕๒๘ รายการ ปักกลดกลางกรุง วิทยุกองพลที่ ๑ รักษาพระองค์

พ.ศ. ๒๕๒๘ รายการธรรมประทีป ของวัดต้นสน จ. อ่างทอง เวลา ๒๒. ๓๐ น. -  
๐๕.๐๐ น. ทางสถานีวิทยุ ป.ต.อ.

-รายการ สภาธรรมกถึก วัดพระเชตุพนวิมลมังคลาราม จ.ศ. F.M. วันอาทิตย์ เวลา  
๐๕.๐๐ น. - ๑๐.๐๐ น.

-รายการชีวิตจิตใจ สถานีวิทยุกระจายเสียงแห่งประเทศไทย ภาค A.M. กับคุณหญิง  
บุญเรือน หนูแก้ว ทุกวันอาทิตย์

-วิทยากร รายการ ธรรมประสาชาชาวบ้าน วิทยุ อสมท. ภาค F.M.

## รายนามและประวัติพระสงฆ์ผู้ให้การสัมภาษณ์ประกอบการทำวิทยานิพนธ์

ชื่อ	พระราชธรรมวาทิ ฉายา ฐมฺวตฺตโน อายุ ๔๘ พรรษา ๒๘
สถานะเดิม	ชัยวัฒน์ นามสกุล เรือนจันทิก เกิดวัน เสาร์ที่ ๑ ขึ้น ๑๑ ค่ำ เดือนมีนาคม ๒๕๐๑ ป้าจ อ บ้านเลขที่ ๓๖ หมู่ที่ ๑ ต.จันทิก อ.ปากช่อง จ.นครราชสีมา บิดา นายสิงห์ เรืองจันทิก มารดา นางบัว เรืองจันทิก
บรรพชา	วันจันทร์ที่ ๖ พฤศจิกายน ๒๕๑๔ ณ วัดประยูรวงศาวาสวรวิหาร เขตธนบุรี กรุงเทพมหานคร
พระอุปชฌาย์	พระเทพประสิทธิ์คุณ (มงคล วิโรจโน ป.ธ. ๕) ปัจจุบัน พระพุทธวรญาณ เจ้าอาวาสวัดประยูรวงศาวาสวรวิหาร เขตธนบุรี กรุงเทพมหานคร
อุปสมบท	วันอาทิตย์ที่ ๑๕ มีนาคม ๒๕๒๑ ณ วัดประยูรวงศาวาสวรวิหาร เขตธนบุรี กรุงเทพมหานคร
พระกรรมวาจาจารย์	พระครูพิศาลธรรมโกศล (สุพจน์ กณฺจนฺโก) หลวงตา – แพร่เชื้อไม้ วัดประยูรวงศาวาสวรวิหาร เขตธนบุรี กรุงเทพมหานคร
พระอนุสาวนาจารย์	พระศรีวิสุทธิดิลก (เร่ง อุนฺสิริ ป.ธ. ๕) วัดประยูรวงศาวาสวรวิหาร เขตธนบุรี กรุงเทพมหานคร
วิทยฐานะ	น.ธ. เอก, พุทธศาสตรมหาบัณฑิต (กิตติมศักดิ์) สาขาวิชาธรรมนิเทศ มหาวิทยาลัยมหาจุฬาลงกรณราชวิทยาลัย
ปัจจุบันดำรงตำแหน่ง	- ผู้ช่วยเจ้าอาวาสพระอารามหลวง วัดประยูรวงศาวาสวรวิหาร
งานประกาศศาสนา	- เผยแผ่ธรรมทั้งในรูปแบบปากคน (เทศนา ปาฐกถา บรรยาย อภิปราย) และในรูปแบบ ปากกา (ประพันธ์) เขียนบทความธรรมะ ออกเผยแพร่ในนิตยสารต่าง ๆ ปัจจุบันมี ผลงานการประพันธ์มากกว่า ๘๐ ชุด จัดพิมพ์เผยแพร่ โดยสำนักพิมพ์ต่าง ๆ ประมาณ ๒,๐๐๐,๐๐๐ เล่ม เล่มแรกชื่อ “สุขใจเมื่อไฟธรรม” เล่มล่าสุด ชื่อ “หลากรสบทธรรม” เล่มที่ได้รับความนิยมมากที่สุด คือ “มาดี - ไปดี” และ “เทศนาว่าไรดี”

### ที่ได้รับเกียรติจากทางราชการ

- พ.ศ. ๒๕๓๕ ได้รับเกียรติจากทางราชการคัดเลือกผลงานการประพันธ์เรื่อง “เพชรในชาดก” จัดพิมพ์เฉลิมพระเกียรติและถวายพระราชกุศลเนื่องในมงคลสมัยสมโภชพระชนมพรรษา ๕ รอบ สมเด็จพระนางเจ้า ฯ พระบรมราชินีนาถ ระหว่างวันที่ ๑๐ - ๑๔ สิงหาคม ๒๕๓๕ ณ โรงงานยาสูบ กระทรวงการคลัง
- พ.ศ. ๒๕๓๖ – ๒๕๔๕ ได้รับเกียรติจากทางราชการ คัดเลือกผลงานการประพันธ์เรื่อง “กะเทาะเปลือกเวสสันดร” จัดพิมพ์เฉลิมพระเกียรติและถวายพระราชกุศลแด่พระบรมราชจักรีวงศ์ เนื่องในงานเทศน์มหาชาติเฉลิมพระเกียรติ ณ หอประชุมพุทธมณฑล จ. นครปฐม ระหว่างวันที่ ๑๔ - ๑๖ กันยายน พ.ศ. ๒๕๓๖ – ๒๕๔๕
- พ.ศ. ๒๕๓๙ ได้รับเกียรติจากทางราชการ (กรมการศาสนา) คัดเลือกผลงานการบรรยายเรื่อง “ชาติพันภัยเพราะในหลวง” จัดพิมพ์เฉลิมพระเกียรติ ในวโรกาสฉลองสิริราชสมบัติครบ ๕๐ ปี พ.ศ. ๒๕๓๙
- พ.ศ. ๒๕๔๖ ได้รับเกียรติจากทางราชการ สำนักงานพุทธมณฑล คัดเลือกผลงานการประพันธ์เรื่อง “แก่นมหาชาติ” จัดพิมพ์ในงานเทศน์มหาชาติเฉลิมพระเกียรติ สมเด็จพระนางเจ้า ฯ พระบรมราชินีนาถ ณ หอประชุมพุทธมณฑล จ.นครปฐม

### เกียรติคุณที่ได้รับ

- พ.ศ. ๒๕๓๕ ได้รับพระราชทานรางวัล เสาธรรมจรรยาบัตรทองคำ ผู้บำเพ็ญคุณประโยชน์ต่อพระพุทธศาสนา สาขาการเผยแผ่พระพุทธศาสนาภายในประเทศ จากสมเด็จพระเทพรัตนราชสุดา ฯ สยามบรมราชกุมารี
- ได้รับเกียรติบัตรประกาศเกียรติคุณ ผู้บำเพ็ญคุณประโยชน์ต่อพระพุทธศาสนา ด้านการเผยแผ่พระพุทธศาสนา จากสมเด็จพระญาณสังวร สมเด็จพระสังฆราช สกลมหาสังฆปริณายก
- พ.ศ. ๒๕๔๒ ได้รับยกย่องจากสื่อมวลชน (หนังสือพิมพ์ข่าวสด) ว่าเป็น “๑ ใน ๑๐ สุดยอดพระนักเทศน์ปี ๒๐๐๐”
- พ.ศ. ๒๕๔๓ ได้รับการถวายพุทธศาสตรมหาบัณฑิตกิตติมศักดิ์ สาขาวิชา “ธรรมนิเทศ” จากมหาวิทยาลัยมหาจุฬาลงกรณราชวิทยาลัย
- พ.ศ. ๒๕๔๔ ได้รับถวายรางวัลพิเศษ “แมวมอง” ในฐานะ “พระผู้มีผลงานดีเด่นด้านเทศนา และพระนักเทศน์ผู้ใช้ภาษาไทยได้ดีเยี่ยม” จากหม่อมเจ้ากรณิกา จิตรพงศ์ องค์ประธานกรรมการ มูลนิธิสมเด็จพระเจ้าฟ้ากรมพระยานริศรานุวัดติวงศ์ ณ พระตำหนักปลายเนิน วัดคลองเตย เมื่อวันที่ ๘ เมษายน พ.ศ. ๒๕๔๔

- ได้รับยกย่องจาก “ประสก” นักเขียนอาวุโสแห่งหนังสือพิมพ์สยามรัฐ คอลัมน์ “ข้างวัด” หน้า ๒๑ ฉบับวันพุธที่ ๒๘ กุมภาพันธ์ ว่าเป็นนักเทศนา “สาธิตาถรรพธรรม”
- ได้รับยกย่องจากองค์กรพระพุทธศาสนา (เปรียญธรรมสมาคมแห่งประเทศไทย ในพระบรมราชูปถัมภ์ สมเด็จพระศรีนครินทร์บรมราชชนนี) ให้เป็น ๑ ใน ๕ พระดีที่ชาวพุทธควรศึกษา

พ.ศ. ๒๕๔๕ ได้รับยกย่องจากสื่อมวลชน (หนังสือพิมพ์ คม ชัด ลึก) ว่าเป็น “๑ ใน ๓ พระนักเทศน์แห่งปี ๒๕๔๕”

### ได้รับแต่งตั้ง

- พ.ศ. ๒๕๔๓ ได้รับแต่งตั้งให้เป็นคณะอนุกรรมการ – คณะวิทยากรฝึกอบรมพระนักเทศน์แม่แบบตามมติมหาเถรสมาคม
- พ.ศ. ๒๕๔๔ ได้รับแต่งตั้งจากกรมการศาสนา เป็นคณะกรรมการพัฒนารายการธรรมะทางโทรทัศน์และวิทยุ
- พ.ศ. ๒๕๔๕ ได้รับแต่งตั้งจากกรมการศาสนา เป็นคณะกรรมการเผยแพร่หลักธรรมทางพระพุทธศาสนา
- พ.ศ. ๒๕๔๘ ได้รับแต่งตั้งจากมหาเถรสมาคม เป็นคณะกรรมการพิจารณาแนวทาง เพื่อป้องกันและแก้ไขปัญหาการสูบบุหรี่ในเด็กและเยาวชน ตามพระราชดำรัส
- พ.ศ. ๒๕๔๘ ได้รับแต่งตั้งจากคณะสงฆ์ เป็นคณะทำงานเรียบเรียงบทพระธรรมเทศนา ทศพิชราชธรรม – จักรวรรดิวัตร งานฉลองสิริราชสมบัติ ครบ ๖๐ ปี พระบาทสมเด็จพระเจ้าอยู่หัว ปี พ.ศ ๒๕๔๘

### สมณศักดิ์

- พ.ศ. ๒๕๓๘ ได้รับพระมหากรุณาธิคุณโปรด ฯ พระราชทานเลื่อนสมณศักดิ์ เป็นพระราชาคณะ (เป็นกรณีพิเศษ) ที่ “พระพิจิตรธรรมพาที” ในพระราชพิธีเฉลิมพระชนมพรรษา ๕ ธันวาคม ๒๕๓๘
- พ.ศ. ๒๕๔๗ ได้รับพระมหากรุณาธิคุณโปรด ฯ พระราชทานเลื่อนสมณศักดิ์ เป็นพระราชาคณะชั้นราช (เป็นกรณีพิเศษ) ที่ “พระราชธรรมวาที” ในพระราชพิธีเฉลิมพระชนมพรรษา ๑๒ สิงหาคม ๒๕๔๗

## รายนามและประวัติพระสงฆ์ผู้ให้การสัมภาษณ์ประกอบการทำวิทยานิพนธ์

ชื่อ	พระครูวินัยธร มานพ
ฉายา	กนฺตสีโล
นามสกุล	पालพันธ์
เกิด	วันจันทร์ที่ ๘ มีนาคม พ.ศ. ๒๔๕๗ ขึ้น ๔ ค่ำ เดือน ๔ ต.อุ้มทอง อ.อุ้มทอง จ.สุพรรณบุรี
อุปสมบท	วันที่ ๗ พฤษภาคม พ.ศ. ๒๕๑๕ ณ วัดท่าพระยาจักร ต.อุ้มทอง อ.อุ้มทอง จ.สุพรรณบุรี
ที่อยู่ปัจจุบัน	วัดพระเชตุพน คณะ น.๑ เขตพระนคร กรุงเทพมหานคร ๑๐๒๐๐
ตำแหน่งปัจจุบัน	ผู้ช่วยเจ้าอาวาสวัดพระเชตุพน
วุฒิการศึกษา	นักธรรมเอก ปริญญาตรี มสธ.รุ่นที่ ๒๒ สาขาศึกษาศาสตร์ วิชาเอกมัธยม-ภาษาไทย กำลังศึกษาปริญญาโท สาขาไทยศึกษา มหาวิทยาลัยราชภัฏธนบุรี

### ประสบการณ์และความสามารถ

เป็นนักเทศน์มากกว่า ๒๐ ปี งานเทศน์ที่ถนัดคืองานเทศน์มหาชาติ โดยเฉพาะกัณฑ์  
ชูชกและกัณฑ์มหาราช

### ผลงานการเขียนหนังสือ

๑. เล่าความตามแหล่ง ในมหาเวสสันดรชาดก

## รายนามและประวัติพระสงฆ์ผู้ให้การสัมภาษณ์ประกอบการทำวิทยานิพนธ์

ชื่อจริง	พระมหากิตติศักดิ์
ฉายา	โกตมสิสุโส
นามสกุล	สียวน
เกิด	วันศุกร์ที่ ๑๒ สิงหาคม เดือน ๘ แรม ๘ ค่ำ ปีมะแม ต.โพพะ อ.เมือง จ.เพชรบุรี
อุปสมบท	วันที่ ๑๖ เมษายน พ.ศ. ๒๕๑๘ ณ วัดโพพะ ต.โพพะ อ.เมือง จ.เพชรบุรี
ที่อยู่ปัจจุบัน	วัดพระเชตุพน คณะ น.๒๐ เขตพระนคร กรุงเทพมหานคร ๑๐๒๐๐
วุฒิการศึกษา	นักธรรมเอก เปรียญธรรม ๓ ประโยค
ตำแหน่งปัจจุบัน	ครูสอนปริยัติธรรม

### เกียรติคุณที่ได้รับ

พ.ศ. ๒๕๑๖	ได้รับโล่วิทยาการดีเด่นจากกรมอาชีวศึกษา
พ.ศ. ๒๕๔๐	ได้รับพระราชทานเสมาธรรมจักร จากสมเด็จพระเทพรัตนราชสุดาฯ สยามบรมราชกุมารี รางวัลผู้ทำคุณประโยชน์ต่อพระศาสนา (สาขาเผยแผ่ ธรรมะในประเทศดีเด่น)
พ.ศ. ๒๕๔๑	ได้รับรางวัลราชมงกมลสรเสริญ (เสาพุ่มพนมมาลา) ผู้มีผลงานดีเด่นทางวัฒนธรรม สาขามนุษย์ศาสตร์ จากสถาบันราชมงกมล
พ.ศ. ๒๕๔๔	ได้รับโล่วิทยาการดีเด่นต่อสภาครู ๆ อ.เมือง จ.เพชรบุรี

### ประสบการณ์และความสามารถ

เป็นวิทยากรรายการ ไทยแลนด์ช่อง ๕ รายการเทศน์ แอนด์ ทอล์ค ไอ.ที.วี. รายการหัวร่อ  
ฮอติเคย์ช่อง ๕ รายการรักษาสุขภาพ ช่อง ๕ รายการฮอตไลน์คลายเครียด ช่อง ๑๑ รายการเทศนาวาที  
ช่อง ๕ รายการพุทธประทีปช่อง ๕ รายการพระท่านว่า ช่อง ไอ.ที.วี.เป็นวิทยากรรับเชิญรายการวิทยุ ๘  
สถานี, เป็นวิทยากรนำเที่ยววัด, เทศน์แหล่เป็นงานอดิเรก

## ประวัติผู้วิจัย

ชื่อผู้วิจัย	พระบุญโชค ชยธมฺโม (สงฆ์)
เกิด	วันอาทิตย์ ที่ ๑๕ สิงหาคม ๒๕๒๒
ภูมิลำเนา	บ้านเลขที่ ๕๕/๓ ซ. ๒ ถ. ไซบุรี ต.คูหาสวรรค์ อ.เมือง จ.พัทลุง ๙๑๐๐๐
อุปสมบท	วันพุธ ที่ ๒๑ กรกฎาคม ๒๕๔๕ ณ วัดคูหาสวรรค์ จ. พัทลุง
พระอุปัชฌาย์	พระเมธีกิตฺตยาภรณ์

## การศึกษา

- ปริญญาวิทยาศาสตรบัณฑิต คณะวิทยาศาสตร์และเทคโนโลยี สาขาวิชาวิทยาการคอมพิวเตอร์ มหาวิทยาลัยราชภัฏสงขลา
- หลักสูตรศึกษาความชำนาญด้านภาษาอังกฤษชั้นสูง สถาบัน The Language Center Rajabhat Institute Songkhla , Thailand.
- หลักสูตรควบคุมและออกแบบระบบคอมพิวเตอร์ภายในองค์กร
- หลักสูตรออกแบบระบบสารสนเทศเพื่อการศึกษา (CAI)
- โครงการความก้าวหน้าทางสารสนเทศและระบบความปลอดภัยในองค์กร
- โครงการพัฒนาสถาปัตยกรรมและวิเคราะห์ระบบคอมพิวเตอร์ชั้นสูง

## ประวัติการทำงาน

- เจ้าหน้าที่ควบคุมและออกแบบระบบคอมพิวเตอร์ บริษัท สมาร์ทคอม จำกัด
- ผู้ออกแบบระบบสารสนเทศภายในสำนักงาน บริษัท เซฟสกิน ประเทศไทย จำกัด
- ผู้ออกแบบระบบสารสนเทศเพื่อการศึกษาสำหรับผู้มีความบกพร่องทางการได้ยิน
- เจ้าหน้าที่วิเคราะห์และออกแบบระบบฐานข้อมูลคอมพิวเตอร์ โรงเรียนเทศบาล บ้านคูหาสวรรค์ จ. พัทลุง

ที่อยู่ปัจจุบัน	วัดใหม่ (ยายแป้น) ถนนบางขุนนนท์ แขวงบางขุนนนท์ เขตบางกอกน้อย กรุงเทพมหานคร ๑๐๓๐๐
-----------------	--

แบบสอบถามเลขที่

**แบบสอบถาม**

**ผู้เข้าร่วมการฟังพระธรรมเทศนา  
ประกอบการเรียบเรียงวิทยานิพนธ์  
เรื่อง**

**ศึกษารูปแบบและวิธีการเทศนาของพระสงฆ์ไทยในปัจจุบัน**

**คำชี้แจง**

แบบสอบถามนี้เป็นแบบประเมินผลกระบวนการสื่อสารในการเผยแผ่ธรรมะของพระสงฆ์  
ในส่วนของผู้เข้าร่วมการฟังพระธรรมเทศนา ข้อมูลจากคำตอบของท่านจะนำไปใช้ประโยชน์ใน  
การศึกษาวิจัยเรื่อง “ศึกษารูปแบบและวิธีการเทศนาของพระสงฆ์ไทยในปัจจุบัน”

ทั้งนี้ใคร่ขอความร่วมมือในการตอบแบบสอบถามตามความเป็นจริง หรือตามความรู้สึก  
ที่แท้จริงของท่านให้ครบทุกข้อ โดยการขีดเครื่องหมาย / ลงในช่องว่างที่จะเลือกตอบ หรือเติม  
ข้อความลงในช่องว่างที่เว้นไว้

ขอเจริญพรในความร่วมมือ

พระบุญโชค ชยธมฺโม



## ตอนที่ ๑ ข้อมูลทั่วไป

๑. เพศ

( )๑. ชาย ( )๒. หญิง

๒. อายุ..... ปี

๓. ที่อยู่ปัจจุบัน

( )๑. กรุงเทพฯ ( )๒. ต่างจังหวัด

๔. สถานภาพการสมรส

( )๑. โสด ( )๒. แต่งงานแล้วยังอยู่ด้วยกัน

( )๓. แต่งงานแล้วแยกกันอยู่ ( )๔. หม้าย

( )๕. หย่า

๕. วุฒิการศึกษา

( )๑. ประถมศึกษา ( )๒. มัธยมศึกษา

( )๓. อาชีวศึกษา ( )๔.ปริญญาตรี

( )๕. สูงกว่าปริญญาตรี ( )๖. อื่น ๆ (ระบุ).....

๖. อาชีพ

( )๑. เกษตรกรรม ( )๒. พ่อบ้าน / แม่บ้าน

( )๓. ข้าราชการ ( )๔. พนักงานรัฐวิสาหกิจ

( )๕. รับจ้าง ( )๖. ค้าขาย

( )๗. นักเรียน / นักศึกษา ( )๘. อื่น ๆ (ระบุ).....

๗. รายได้ต่อเดือน

( )๑. น้อยกว่า ๕,๐๐๐ บาท ( )๒. ๕,๐๐๐ - ๑๐,๐๐๐ บาท

( )๓. ๑๐,๐๐๑ - ๒๐,๐๐๐ บาท ( )๔. ๒๐,๐๐๑ - ๔๐,๐๐๐ บาท

( )๕. ๔๐,๐๐๑ - ๕๐,๐๐๐ บาท ( )๖. มากกว่า ๕๐,๐๐๐ บาท

๘. สถานภาพทางสังคม

( )๑. เป็นผู้นำกลุ่ม / สมาคมต่าง ๆ เช่น .....

( )๒. เป็นสมาชิกกลุ่ม / สมาคมต่าง ๆ เช่น .....

( )๓. ไม่ได้เป็นสมาชิกกลุ่ม / สมาคมใดเลย

๙. ท่านมีสภาวะอารมณ์ / บุคลิกภาพ โดยรวมแบบใด (เลือกตอบเพียงข้อเดียว)

( )๑. ร่าเริง แจ่มใส ( )๒.หนักแน่น ใช้เหตุผล

( )๓. ค่อนข้างโกรธง่าย ( )๔. อารมณ์ไม่คงที่

( )๕. อื่น ๆ (ระบุ).....

๑๐. ขณะนี้ท่านมีปัญหาหนักใจในเรื่องอะไรบ้าง ?

ปัญหา	มาก	น้อย	ไม่มี
๑๐.๑ การเรียน			
๑๐.๒ การเงิน			
๑๐.๓ การทำงาน			
๑๐.๔ ครอบครัว			
๑๐.๕ สุขภาพ			
๑๐.๖ ความรัก			
๑๐.๗ ธุรกิจการค้า			
๑๐.๘ อื่น ๆ (ระบุ).....			

๑๑. ท่านติดตามข่าวสาร / การบรรยายธรรมะจากสื่อมวลชน เช่น หนังสือ วิทยุ โทรทัศน์ บ่อยครั้งเพียงใด ?

- ( )๑. ทุกวัน ( )๒. อย่างน้อย ๑ ครั้งต่อสัปดาห์  
 ( )๓. อย่างน้อย ๑ ครั้งต่อเดือน ( )๔. ไม่แน่นอน  
 ( )๕. ไม่เคยเลย ( )๖. อื่น ๆ (ระบุ).....

๑๒. ท่านติดตามข่าวสาร / การบรรยายธรรมะจากพระภิกษุ / สามเณร / ผู้บรรยายธรรมะ บ่อยครั้งเพียงใด ?

- ( )๑. ทุกวัน ( )๒. อย่างน้อย ๑ ครั้งต่อสัปดาห์  
 ( )๓. อย่างน้อย ๑ ครั้งต่อเดือน ( )๔. ไม่แน่นอน  
 ( )๕. ไม่เคยเลย ( )๖. อื่น ๆ (ระบุ).....

๑๓. ก่อนการมาฟังธรรมะในวัดนี้ ท่านเคยฟังธรรมะจากวัด หรือ สำนักใดมาก่อนหรือไม่ ?

- ( )๑. ไม่เคย  
 ( )๒. เคย (ระบุชื่อวัด / สำนัก).....

๑๔. ท่านรู้จักพระสงฆ์ที่มีความสามารถในการแสดงพระธรรมเทศนา จากสาเหตุใด ?

- ( )๑. ด้วยตนเอง  
 ( )๒. คำบอกเล่าของผู้ที่เคยฟังธรรมะ  
 ( )๓. ติดตามข่าว หรือการบรรยายธรรมะจากสื่อมวลชน  
 ( )๔. จากการแนะนำของภิกษุ / สามเณร  
 ( )๕. อื่น ๆ (ระบุ).....

๑๕. เหตุจูงใจสำคัญที่ทำให้ท่านตัดสินใจเข้าฟังการแสดงพระธรรมเทศนาในครั้งนี้

(ตอบได้มากกว่า ๑ ข้อ)

- ( )๑. อยากศึกษาธรรมะเพิ่มเติม ( )๒. อยากทำจิตใจให้สงบ  
 ( )๓. อยากเปลี่ยนพฤติกรรมของตนเอง ( )๔. อยากได้บุญกุศล  
 ( )๕. สนใจในการแสดงพระธรรมเทศนาของพระนักเทศก์  
 ( )๖. ถูกบังคับ / ถูกขอร้องให้มา ( )๗. อื่น ๆ (ระบุ) .....

๑๖. ท่านได้ทำหรือร่วมกิจกรรมต่อไปนี้มากน้อยเพียงใด (ทั้งที่บ้าน ที่วัด และที่อื่น ๆ )

กิจกรรม	บ่อยมาก	บ่อย พอสมควร	ไม่บ่อย บ่อย	ไม่เคย เลย
๑๖.๑ ตักบาตร				
๑๖.๒ สวดมนต์ไหว้พระ				
๑๖.๓ นั่งสมาธิ				
๑๖.๔ สนทนาธรรม				
๑๖.๕ อ่านหนังสือธรรมะ				
๑๖.๖ รักษาศีล ๕ หรือ ศีล ๘ ในวันพระ				
๑๖.๗ ฟังเทศน์หรือการบรรยายธรรมที่วัด				
๑๖.๘ ฟังเทศน์หรือการบรรยายธรรมที่อื่น				
๑๖.๙ ร่วมพิธีทางศาสนาในวันพระหรือ วันสำคัญทางศาสนา				
๑๖.๑๐ ช่วยกิจกรรมต่าง ๆ ของวัด				

๑๗. โดยปกติท่านฟังหรือเรียนรู้ธรรมะจากสื่อประเภทใดบ้าง ?

สื่อที่เปิดรับ	บ่อยมาก	บ่อย พอสมควร	ไม่ค่อย บ่อย	ไม่เคย
๑๗.๑ จากการฟังธรรมที่วัดโดยตรง				
๑๗.๒ สันทนาธรรมกับพระสงฆ์หรือผู้รู้				
๑๗.๓ จากเทปคลาสเซทธรรมะ				
๑๗.๔ จากวิทยุกระจายเสียง				
๑๗.๕ จากโทรทัศน์				
๑๗.๖ อ่านคอถัมน์ธรรมะจากหนังสือพิมพ์				
๑๗.๗ อ่านคอถัมน์ธรรมะจากวารสาร / นิตยสารทั่วไป				
๑๗.๘ อ่านวารสาร / นิตยสารธรรมะโดยตรง				
๑๗.๙ อื่น ๆ (ระบุ).....				

๑๘. สาเหตุหลักที่ทำให้ท่านมาฟังธรรมะในวัดครั้งนี้ .....

.....

.....

.....

.....

**ตอนที่ ๒ ความคิดเห็นที่มีต่อผู้ส่งสาร**

๑. ก่อนเข้าฟังพระธรรมเทศนาในครั้งนี้ ท่านมีความศรัทธาและเชื่อถือในตัวพระนักเทศก์มาก่อนหรือไม่ ?

- ( )๑. ไม่มี (ข้ามไปตอบข้อ ๓) ( )๒. มี

๒. ก่อนเข้าฟังพระธรรมเทศนาในครั้งนี้ ท่านมีความศรัทธาและเชื่อถือในตัวพระนักเทศก์เนื่องจากปัจจัยใดในตัวท่าน ? (ตอบได้มากกว่า ๑ ข้อ)

- ( )๑. ใจดี มีเมตตา ( )๒. สงบ เขือกเย็น  
 ( )๓. มีความรู้ความสามารถแตกฉานในทางธรรม ( )๔. ชำนาญในการเผยแผ่ธรรมะ  
 ( )๕. มีเชี่ยวชาญในการโต้ตอบ / สนทนาธรรม ( )๖. อื่น ๆ.....

๓. หลังการเข้าฟังพระธรรมเทศนาในครั้งนี้ ท่านมีความศรัทธาและเชื่อถือในตัวพระนักเทศก์เนื่องจากปัจจัยใดในตัวท่าน ? (ตอบได้มากกว่า ๑ ข้อ)

- ( )๑. ใจดี มีเมตตา ( )๒. สงบ เขือกเย็น  
 ( )๓. มีความรู้ความสามารถแตกฉานในทางธรรม ( )๔. ชำนาญในการเผยแผ่ธรรมะ  
 ( )๕. มีเชี่ยวชาญในการโต้ตอบ / สนทนาธรรม ( )๖. อื่น ๆ.....

๔. ท่านคิดว่าเหตุผลที่ทำให้ประชาชนในยุคปัจจุบันไม่สนใจฟังพระธรรมเทศนา เพราะเหตุใด ?

เหตุผล	เห็นด้วยอย่างยิ่ง	เห็นด้วย	ไม่แน่ใจ	ไม่เห็นด้วย	ไม่เห็นด้วยอย่างยิ่ง
๔.๑ พระสงฆ์ปฏิบัติตัวไม่น่าเลื่อมใส					
๔.๒ เนื้อหาที่เทศน์ไม่ทันสมัย					
๔.๓ ภาษาที่ใช้เทศน์เป็นภาษาที่เข้าใจอยากเกินไป					
๔.๔ ใช้ภาษาบาลีมากในการเทศน์					
๔.๕ วิธีการเทศน์น่าเบื่อไม่น่าสนใจ					
๔.๖ เนื้อหายืดยาวเกินไป					
๔.๗ เนื้อหาที่เทศน์มีแต่เรื่องเดิม ๆ					
๔.๘ ไม่สะดวกในการไปฟังเทศน์					
๔.๙ ไม่มีเวลา					
๔.๑๐ อื่น ๆ (ระบุ).....					

๕. ท่านเห็นว่าพระสงฆ์ไทยรูปใดบ้างที่มีความสามารถพิเศษในการเผยแพร่ธรรมะ และสมควร ยึดถือเป็นต้นแบบหรือแบบฉบับได้

( )๑. ไม่ทราบ

( )๒. มีหลายรูป แต่ ๕ ลำดับแรก ควรได้แก่พระสงฆ์ดังต่อไปนี้

๑. ชื่อ..... วัด .....  
เหตุผลเพราะ.....

๒. ชื่อ..... วัด .....  
เหตุผลเพราะ.....

๓. ชื่อ..... วัด .....  
เหตุผลเพราะ.....

๔. ชื่อ..... วัด .....  
เหตุผลเพราะ.....

๕. ชื่อ..... วัด .....  
เหตุผลเพราะ.....

๖. ท่านเห็นว่า วิธีการในการแสดงพระธรรมเทศนาของพระสงฆ์ไทยปัจจุบันเป็นอย่างไร ?

( )๑. ดีแล้ว

( )๒. ควรแก้ไขปรับปรุง

๗. ท่านเห็นว่า แนวทางการปรับปรุงแก้ไขวิธีการเผยแพร่ธรรมะ โดยเฉพาะการแสดงพระธรรมเทศนาของพระสงฆ์ให้มีประสิทธิภาพมากยิ่งขึ้น เพื่อให้ผู้ฟังสามารถเข้าใจได้ง่าย สร้างศรัทธาและความเชื่อจนนำธรรมะไปประพฤติปฏิบัติตามนั้น มีความสำคัญมากน้อยเพียงใด ?

แนวทางการปรับปรุงแก้ไข	เห็นด้วย อย่างยิ่ง	เห็นด้วย	ไม่แน่ใจ	ไม่เห็น ด้วย	ไม่เห็น ด้วย อย่างยิ่ง
๗.๑ พัฒนาพระสงฆ์ให้มีความรู้ แตกฉานในหลักธรรมะและ วิชาการทางโลกที่จำเป็น					
๗.๒ พระสงฆ์ควรศึกษาและ ฝึกฝนด้านการพูดในที่ ชุมชนและใช้วาทศิลป์					

แนวทางในการปรับปรุงแก้ไข	เห็นด้วย อย่างยิ่ง	เห็นด้วย	ไม่แน่ใจ	ไม่เห็น ด้วย	ไม่เห็น ด้วย อย่างยิ่ง
๗.๓ ปรับปรุงวิธีการเผยแพร่ให้ น่าสนใจ น่าติดตาม ไม่น่าเบื่อ					
๗.๔ ปรับปรุงการเผยแพร่ให้ชัดเจน เข้าใจง่าย					
๗.๕ แสดงธรรมะในเรื่องใกล้ตัวผู้ ฟังและเหมาะสมกับยุคสมัย					
๗.๖ ควรยกอุทาหรณ์หรือตัวอย่าง ที่นำมาใช้ในชีวิตประจำวันได้					
๗.๗ ควรเป็นลักษณะการสนทนา ธรรมที่มีการถามตอบไปด้วย					
๗.๘ ใช้สื่อประกอบการเผยแพร่ ธรรมะที่ทำให้เนื้อหา น่าสนใจ เข้าใจง่าย					
๗.๙ เนื้อหาไม่ควรยืดเยื้อเกินไป					
๗.๑๐ วิธีการเผยแพร่ควรมีหลาย ๆ แบบตามความเหมาะสมกับ กลุ่มผู้ฟัง สถานที่ และ โอกาส					
๗.๑๑ คณะสงฆ์ควรใช้สื่อมวลชน ในการเผยแพร่ธรรมะให้มาก ขึ้น					
๘.๑๒ ควรจัดหลักสูตรอบรมการ แสดงพระธรรมเทศนาแก่ คณะสงฆ์					
๘.๑๓ อื่น ๆ ระบุ.....					

ตอนที่ ๓ ความคิดเห็นที่มีต่อสาร

๑. ในการเข้ารับฟังพระธรรมเทศนาในครั้งนี้ ท่านมีความคิดเห็นต่อเนื้อหาธรรมะอย่างไรบ้าง ?

รายการ	มากที่สุด	มาก	ปานกลาง	น้อย	น้อยที่สุด
๑.๑ ความสนใจในการฟังพระธรรมเทศนาจากพระนักเทศก์					
๑.๒ ความเข้าใจในเนื้อหาสาระของธรรมะที่ได้ฟัง					
๑.๓ เนื้อหาธรรมะมีความสอดคล้องกับเหตุการณ์ปัจจุบัน					
๑.๔ มีการเปรียบเทียบอุปมาอุปมัยให้เข้ากับเนื้อหาธรรมะ					
๑.๕ มีการเล่านิทานและยกอุทาหรณ์ประกอบเนื้อหาธรรมะ					
๑.๖ มีการยกพุทธศาสนสุภาษิต คำคม คำฉันท์ คำกลอนประกอบเนื้อหาธรรมะ					

๒. ในการฟังพระธรรมเทศนาในครั้งนี้ มีการนำเสนอเนื้อหาธรรมะตามหลักต่อไปนี้ มากน้อยเพียงใด ?

รายการ	มากที่สุด	มาก	ปานกลาง	น้อย	น้อยที่สุด
๒.๑ สอนสิ่งที่มีประโยชน์สามารถนำไปใช้ใน ชีวิตประจำวันได้					
๒.๒ สอนโดยการสนับสนุนให้ทำความดี ละเว้นความชั่ว ทำจิตใจให้บริสุทธิ์					
๒.๓ สอนโดยการเล่าถึงกฎแห่งกรรม ทำดีได้ดี ทำชั่วได้ชั่ว					



#### ตอนที่ ๔ ความคิดเห็นที่มีต่อสื่อ

๑. ในการฟังพระธรรมเทศนาในครั้งนี้ พระนักเทศก์มีการใช้สื่อประกอบการนำเสนอเนื้อหาธรรมะ มากน้อยเพียงใด ?

รายการ	มากที่สุด	มาก	ปานกลาง	น้อย	น้อยที่สุด
๑.๑ พระนักเทศก์มีเทคนิคและวิธีการสอนธรรมะมากน้อยเพียงใด					
๑.๒ พระนักเทศก์มีการใช้สื่อประกอบการเทศน์มากน้อยเพียงใด					

แบบสัมภาษณ์เลขที่

**แบบสัมภาษณ์**

**พระสงฆ์ที่มีความสามารถในการเทศน์ การสอน หรือการเผยแผ่ธรรมะ**

**ประกอบการเรียบเรียงวิทยานิพนธ์**

**เรื่อง**

**ศึกษารูปแบบและวิธีการเทศนาของพระสงฆ์ไทยในปัจจุบัน**

**คำชี้แจง**

แบบสัมภาษณ์นี้เป็นแบบประเมินผลกระบวนการสื่อสารในการเผยแผ่ธรรมะของพระสงฆ์  
ในส่วนของพระสงฆ์ที่มีความสามารถในการเทศน์ การสอน หรือการเผยแผ่ธรรมะ ข้อมูลจาก  
คำตอบของท่านจะนำไปใช้ประโยชน์ในการศึกษาวิจัยเรื่อง “ศึกษารูปแบบและวิธีการเทศนาของ  
พระสงฆ์ไทยในปัจจุบัน”

ทั้งนี้ใคร่ขอความร่วมมือในการให้ข้อมูลในการสัมภาษณ์ตามความเป็นจริง หรือตาม  
ความรู้สึกที่แท้จริงของท่านให้ครบทุกข้อ โดยการตอบคำถามตามแต่ละข้อ ตามที่ผู้สัมภาษณ์  
ได้สัมภาษณ์ท่านโดยเป็นไปตามลำดับ

ขอขอบพระคุณในความร่วมมือ

พระบุญโชค ชยธมฺโม

แบบสัมภาษณ์

พระสงฆ์ที่มีความสามารถในการเทศน์ การสอน หรือการเผยแผ่ธรรมะ

ก. ข้อมูลเกี่ยวกับวัด / สำนัก ของพระสงฆ์ที่รับการสัมภาษณ์

ชื่อวัด / สำนัก.....

สถานที่ตั้งของวัด / สำนัก

- |                     |                        |
|---------------------|------------------------|
| ( )๑. กรุงเทพมหานคร | ( )๒. ปริมณฑล          |
| ( )๓. ต่างจังหวัด   | ( )๔. อื่น ๆ ระบุ..... |

ข. ข้อมูลเกี่ยวกับพระสงฆ์ที่รับการสัมภาษณ์

ช่วงอายุ

- |                  |                   |
|------------------|-------------------|
| ( )๑. ๒๐ – ๓๐ ปี | ( )๒. ๓๑ – ๔๐ ปี  |
| ( )๓. ๔๑ – ๕๐ ปี | ( )๔. ๕๑ ปีขึ้นไป |

จำนวนพรรษา

- |                     |                      |
|---------------------|----------------------|
| ( )๑. ๕ – ๑๐ พรรษา  | ( )๒. ๑๑ – ๑๕ พรรษา  |
| ( )๓. ๑๖ – ๒๐ พรรษา | ( )๔. ๒๐ พรรษาขึ้นไป |

ประสบการณ์ในการเผยแผ่ธรรมะ

- |                  |                   |
|------------------|-------------------|
| ( )๑. ๑ – ๕ ปี   | ( )๒. ๖ – ๑๐ ปี   |
| ( )๓. ๑๑ – ๑๕ ปี | ( )๔. ๑๕ ปีขึ้นไป |

วุฒิการศึกษา

การศึกษาพระปริยัติธรรมแผนกธรรม

- |                      |                          |
|----------------------|--------------------------|
| ( )๑. นักธรรมชั้นตรี | ( )๒. นักธรรมชั้นโท      |
| ( )๓. นักธรรมชั้นเอก | ( )๔. ไม่ได้ศึกษานักธรรม |

การศึกษาพระปริยัติธรรมแผนกบาลี

- |                       |                |
|-----------------------|----------------|
| ( )๑. ประโยค ๑ – ๒    | ( )๒. ประโยค ๓ |
| ( )๓. ประโยค ๔        | ( )๔. ประโยค ๕ |
| ( )๕. ประโยค ๖        | ( )๖. ประโยค ๗ |
| ( )๗. ประโยค ๘        | ( )๘. ประโยค ๙ |
| ( )๙. ไม่ได้ศึกษาบาลี |                |

การศึกษาสายสามัญ

- |                          |                        |
|--------------------------|------------------------|
| ( )๑. ประถมศึกษา         | ( )๒. มัธยมศึกษาตอนต้น |
| ( )๓. มัธยมศึกษาตอนปลาย  | ( )๔. ปริญญาตรี        |
| ( )๕. ปริญญาโท           | ( )๖. ปริญญาเอก        |
| ( )๗. อื่น ๆ (ระบุ)..... |                        |

หัวข้อสำหรับการสัมภาษณ์

คำถามข้อที่ ๑ ขอรบกวนสาเหตุที่ประชาชนโดยทั่วไปห่างเหินจากวัดและพระสงฆ์  
(สนใจทางโลกมากกว่าทางธรรม)

คำตอบ

.....  
.....  
.....  
.....  
.....  
.....  
.....  
.....  
.....  
.....

คำถามข้อที่ ๒ การเทศน์ การสอน หรือการเผยแผ่ธรรมะของพระสงฆ์ไทยในปัจจุบัน  
มีจุดอ่อนและข้อบกพร่องอย่างไรบ้าง ?

คำตอบ

.....  
.....  
.....  
.....  
.....  
.....  
.....  
.....  
.....  
.....

คำถามข้อที่ ๓ ขอรบแนวทางที่จะแก้ไขปรับปรุงให้การเทศน์ การสอน หรือการเผยแพร่ธรรมะ  
ของพระสงฆ์ไทยในปัจจุบันมีประสิทธิภาพมากยิ่งขึ้น

คำตอบ

.....  
.....  
.....  
.....  
.....  
.....  
.....  
.....  
.....  
.....

คำถามข้อที่ ๔ ขอรบหลักการหรือเทคนิคในการเทศน์ การสอน หรือการเผยแพร่ธรรมะ  
ของท่านที่ใช้อยู่ในปัจจุบัน

คำตอบ

.....  
.....  
.....  
.....  
.....  
.....  
.....  
.....  
.....  
.....



คำถามข้อที่ ๗ คณะสงฆ์ไทยมีการเรียนการสอน หรือการฝึกอบรมในด้านการเทศน์  
การสอน และการเผยแผ่ธรรมะที่เป็นรูปแบบหรือไม่ อย่างไร ?

คำตอบ

.....  
.....  
.....  
.....  
.....  
.....  
.....  
.....  
.....  
.....

คำถามข้อที่ ๘ ท่านคิดว่ารูปแบบและวิธีการเทศนาที่มีความเหมาะสมกับยุคปัจจุบัน มีอะไรบ้าง ?

คำตอบ

.....  
.....  
.....  
.....  
.....  
.....  
.....  
.....  
.....  
.....





แบบสอบถามเลขที่

**แบบสอบถาม**

**พระสงฆ์ที่เข้าร่วมการฝึกอบรมหลักสูตรวิชาการเทศนา**

**จาก องค์การเผยแผ่ วัดประยุรวงศาวาส**

**แขวงวัดกัลยาณ์ เขตธนบุรี กรุงเทพมหานคร**

**คำชี้แจง**

แบบสอบถามนี้เป็นแบบประเมินผลกระบวนการสื่อสารในการเผยแผ่ธรรมะของพระสงฆ์ โดยเฉพาะการแสดงพระธรรมเทศนา ในส่วนของพระสงฆ์ที่เข้าร่วมการฝึกอบรมหลักสูตรวิชาการเทศนา จากองค์การเผยแผ่ วัดประยุรวงศาวาส แขวงวัดกัลยาณ์ เขตธนบุรี กรุงเทพมหานคร ข้อมูลจากคำตอบของท่านจะนำไปใช้ประโยชน์ในการศึกษาวิจัยเรื่อง “ศึกษารูปแบบและวิธีการเทศนาของพระสงฆ์ไทยในปัจจุบัน”

ทั้งนี้ใคร่ขอความร่วมมือในการตอบแบบสอบถามตามความเป็นจริง หรือตามความรู้สึกรที่แท้จริงของท่านให้ครบทุกข้อ โดยการขีดเครื่องหมาย / ลงในช่องว่างที่จะเลือกตอบ หรือเติมข้อความลงในช่องว่างที่เว้นไว้

ขอขอบคุณในความร่วมมือ

พระบุญโชค ชยธมฺโม

แบบสอบถาม

พระสงฆ์ที่เข้าร่วมการฝึกอบรมหลักสูตรวิชาการเทศนา

ก. ข้อมูลเกี่ยวกับวัด / สำนัก ของพระสงฆ์ที่รับการสอบถาม

สถานที่ตั้งของวัด / สำนัก

- |                     |                        |
|---------------------|------------------------|
| ( )๑. กรุงเทพมหานคร | ( )๒. ปริมณฑล          |
| ( )๓. ต่างจังหวัด   | ( )๔. อื่น ๆ ระบุ..... |

ข. ข้อมูลเกี่ยวกับพระสงฆ์ที่รับการสัมภาษณ์

ช่วงอายุ

- |                  |                   |
|------------------|-------------------|
| ( )๑. ๒๐ – ๓๐ ปี | ( )๒. ๓๑ – ๔๐ ปี  |
| ( )๓. ๔๑ – ๕๐ ปี | ( )๔. ๕๑ ปีขึ้นไป |

จำนวนพรรษา

- |                     |                      |
|---------------------|----------------------|
| ( )๑. ๕ – ๑๐ พรรษา  | ( )๒. ๑๑ – ๑๕ พรรษา  |
| ( )๓. ๑๖ – ๒๐ พรรษา | ( )๔. ๒๐ พรรษาขึ้นไป |

ประสบการณ์ในการเผยแผ่ธรรมะ

- |                  |                   |
|------------------|-------------------|
| ( )๑. ๑ – ๕ ปี   | ( )๒. ๖ – ๑๐ ปี   |
| ( )๓. ๑๑ – ๑๕ ปี | ( )๔. ๑๕ ปีขึ้นไป |

วุฒิการศึกษา

การศึกษาพระปริยัติธรรมแผนกธรรม

- |                      |                          |
|----------------------|--------------------------|
| ( )๑. นักธรรมชั้นตรี | ( )๒. นักธรรมชั้นโท      |
| ( )๓. นักธรรมชั้นเอก | ( )๔. ไม่ได้ศึกษานักธรรม |

การศึกษาพระปริยัติธรรมแผนกบาลี

- |                      |                |
|----------------------|----------------|
| ( )๑. ประโยค ๑ – ๒   | ( )๒. ประโยค ๓ |
| ( )๓. ประโยค ๔       | ( )๔. ประโยค ๕ |
| ( )๕. ประโยค ๖       | ( )๖. ประโยค ๗ |
| ( )๗. ประโยค ๘       | ( )๘. ประโยค ๙ |
| ( )๙. ไม่ได้ศึกษบาลี |                |

การศึกษาสายสามัญ

- |                          |                        |
|--------------------------|------------------------|
| ( )๑. ประศึกษา           | ( )๒. มัธยมศึกษาตอนต้น |
| ( )๓. มัธยมศึกษาตอนปลาย  | ( )๔. ปริญญาตรี        |
| ( )๕. ปริญญาโท           | ( )๖. ปริญญาเอก        |
| ( )๗. อื่น ๆ (ระบุ)..... |                        |

ตอนที่ ๑ ข้อมูลการเข้าฝึกอบรมหลักสูตรวิชาการเทศนา จากองค์การเผยแผ่ วัดพระยูรวงศาวาส

๑. ท่านคิดว่าท่านมีพื้นฐานเกี่ยวกับการเทศน์ ในหัวข้อต่อไปนี้มากน้อยเพียงใด ?

ความรู้พื้นฐาน	มาก	ปานกลาง	น้อย
๑. เป็นศิษย์มีครู			
๒. มีความรู้พอเพียง			
๓. มีเสียงกังวาน			
๔. มีปฏิภาณว่องไว			
๕. มีจิตใจสะอาด			
๖. มีมารยาทเรียบร้อย			

๒. ท่านคิดว่าท่านได้ปฏิบัติตามหลักการและวิธีการเทศน์ ดังต่อไปนี้มากน้อยเพียงใด ?

หลักการเทศน์	มาก	ปานกลาง	น้อย
๑. เทศนาตามขั้นตอน			
๒. สั่งสอนมีเหตุผล			
๓. เมตตาต่อสาธุชน			
๔. ไม่กังวลในเรื่องกัณฑ์			
๕. ไม่กระทบตนกระทบท่าน			

๓. ท่านสามารถนำเสนอโดยใช้คำและสำนวนดังต่อไปนี้ได้มากน้อยเพียงใด ?

สำนวน	มาก	ปานกลาง	น้อย
๑. พุทธศาสนสุภาษิต			
๒. สุภาษิต			
๓. คำคม			
๔. คำพังเพย			
๕. คำกลอน			
๖. คำฉันท์			

๔. ท่านคิดว่ากลุ่มผู้ฟังแต่ละกลุ่ม มีความสนใจที่จะฟังพระธรรมเทศนาในเรื่องดังต่อไปนี้  
 มากน้อยเพียงใด ?

๔.๑ กลุ่มเด็ก

เนื้อหาที่ใช้ในการเทศน์	มาก	ปานกลาง	น้อย
๑. นิทาน			
๒. เหตุการณ์ปัจจุบัน			
๓. การศึกษา			
๔. ชีวิตครอบครัว			
๕. หน้าที่การงาน			
๖. กฎแห่งกรรม			
๗. นรก สวรรค์			
๘. การป้องกันและการแก้ปัญหา			
๙. ความดี ความชั่ว			

๔.๒ กลุ่มวัยรุ่น

เนื้อหาที่ใช้ในการเทศน์	มาก	ปานกลาง	น้อย
๑. นิทาน			
๒. เหตุการณ์ปัจจุบัน			
๓. การศึกษา			
๔. ชีวิตครอบครัว			
๕. หน้าที่การงาน			
๖. กฎแห่งกรรม			
๗. นรก สวรรค์			
๘. การป้องกันและการแก้ปัญหา			
๙. ความดี ความชั่ว			

#### ๔.๓ กลุ่มผู้ใหญ่

เนื้อหาที่ใช้ในการเทศน์	มาก	ปานกลาง	น้อย
๑. นิทาน			
๒. เหตุการณ์ปัจจุบัน			
๓. การศึกษา			
๔. ชีวิตครอบครัว			
๕. หน้าที่การงาน			
๖. กฎแห่งกรรม			
๗. นรก สวรรค์			
๘. การป้องกันและการแก้ปัญหา			
๙. ความดี ความชั่ว			

#### ๔.๔ กลุ่มผู้สูงอายุ

เนื้อหาที่ใช้ในการเทศน์	มาก	ปานกลาง	น้อย
๑. นิทาน			
๒. เหตุการณ์ปัจจุบัน			
๓. การศึกษา			
๔. ชีวิตครอบครัว			
๕. หน้าที่การงาน			
๖. กฎแห่งกรรม			
๗. นรก สวรรค์			
๘. การป้องกันและการแก้ปัญหา			
๙. ความดี ความชั่ว			

๕. รูปแบบและวิธีการสอนของพระพุทธเจ้า ดังต่อไปนี้ท่านได้นำมาใช้เป็นแบบอย่างในการเทศน์ของท่านมากน้อยเพียงใด ?

วิธีการสอนของพระพุทธเจ้า	มาก	ปานกลาง	น้อย
๑. การยกอุทาหรณ์ และเล่านิทานประกอบ			
๒. การเปรียบเทียบด้วยข้ออุปมา อุปมัย			
๓. การใช้อุปกรณ์การสอน			
๔. การทำเป็นตัวอย่าง			
๕. การเล่นภาษา เล่นคำ และใช้คำในความหมายใหม่			
๖. อุบายเลือกคนและปฏิบัติรายบุคคล			
๗. การรู้จักจังหวะและโอกาส			
๘. ความยืดหยุ่นในการใช้วิธีการ			
๙. การลงโทษและให้รางวัล			
๑๐. กลวิธีแก้ปัญหาเฉพาะหน้า			

๖. ท่านได้ปฏิบัติตามวิธีการเตรียมตัว หรือเตรียมความพร้อมก่อนการขึ้นเทศน์ของท่านตามวิธีกิจวัตรของนักเทศน์ ต่อไปนี้ มากน้อยเพียงใด ?

วิธีการเตรียมก่อนการเทศน์	มาก	ปานกลาง	น้อย
๑. ฝึกจิตโดยการทำสมาธิ			
๒. ชักซ้อมเนื้อหา			
๓. การใช้ท่าทีลีลา			
๔. เลือกสถานที่ที่น่าสนใจ			
๕. การใช้สายตากับผู้ฟัง			
๖. ทำนั้งให้ดูสง่างาม			
๗. อธิบายเนื้อหาให้เข้าใจไม่กินเวลา			
๘. ท่องจำเทศนา			
๙. ปฏิภาณว่องไว			
๑๐. จิตใจสะอาด			
๑๑. มารยาทเป็นเยี่ยม			



แบบสัมภาษณ์  
พระสงฆ์ที่มีความสามารถในการเทศน์ การสอน หรือการเผยแผ่ธรรมะ

ประกอบการเรียบเรียงวิทยานิพนธ์

เรื่อง

ศึกษารูปแบบและวิธีการเทศนาของพระสงฆ์ไทยในปัจจุบัน  
A STUDY OF PROPAGATING DHAMMA BY METHODS OF SERMON  
OF THAI SANGHA IN THE PRESENT

พระบุญโชค ชยธมฺโม (ส่งแสง)  
ผู้ออกแบบสัมภาษณ์ และ แบบสอบถาม



แบบสอบถามเลขที่

**แบบสอบถาม**

**ผู้เข้าร่วมการฟังพระธรรมเทศนา**

**ประกอบการเรียบเรียงวิทยานิพนธ์**

**เรื่อง**

**ศึกษารูปแบบและวิธีการเทศนาของพระสงฆ์ไทยในปัจจุบัน**

**คำชี้แจง**

แบบสอบถามนี้เป็นแบบประเมินผลกระบวนการสื่อสารในการเผยแผ่ธรรมะของพระสงฆ์  
ในส่วนของผู้เข้าร่วมการฟังพระธรรมเทศนา ข้อมูลจากคำตอบของท่านจะนำไปใช้ประโยชน์ใน  
การศึกษาวิจัยเรื่อง “ศึกษารูปแบบและวิธีการเทศนาของพระสงฆ์ไทยในปัจจุบัน”

ทั้งนี้ใคร่ขอความร่วมมือในการตอบแบบสอบถามตามความเป็นจริง หรือตามความรู้สึก  
ที่แท้จริงของท่านให้ครบทุกข้อ โดยการขีดเครื่องหมาย / ลงในช่องว่างที่จะเลือกตอบ หรือเติม  
ข้อความลงในช่องว่างที่เว้นไว้

ขอเจริญพรในความร่วมมือ

พระบุญโชค ชยธมฺโม